

Radio Elettronica

LA PIÙ DIFFUSA RIVISTA DI ELETTRONICA

N. 7, LUGLIO 1978 - L. 1000 Sped. in abb. post. gruppo III

gratis
IL MASTER

LA ROULETTE RUSSA
MICIO STOP RAT
EHI TU COMPUTER
CB QUARANTASEI CANALI



Supertester 680 R / R come Record !!

III SERIE CON CIRCUITO ASPORTABILE!!

4 Brevetti Internazionali - Sensibilità 20.000 ohms / volt

STRUMENTO A NUCLEO MAGNETICO schermato contro i campi magnetici esterni!!!
Tutti i circuiti Voltmetrici e amperometrici di questo nuovissimo modello 680 R montano **RESISTENZE A STRATO METALLICO** di altissima stabilità con la **PRECISIONE ECCEZIONALE DELLO 0,5%!!**



Record di

ampiezza del quadrante e minimo ingombro! (mm. 128x95x32)
precisione e stabilità di taratura! (1% in C.C. - 2% in C.A.)
semplicità, facilità di impiego e rapidità di lettura!
robustezza, compattezza e leggerezza! (300 grammi)
accessori supplementari e complementari! (vedi sotto)
protezioni, prestazioni e numero di portate!

E' COMPLETO DI MANUALE DI ISTRUZIONI E GUIDA PER RIPARARE DA SOLI IL SUPERTESTER 680 R IN CASO DI GUASTI ACCIDENTALI.

10 CAMPI DI MISURA E 80 PORTATE !!!

- VOLTS C.A.: 11 portate: da 2 V. a 2500 V. massimi.
- VOLTS C.C.: 13 portate: da 100 mV. a 2000 V.
- AMP. C.C.: 12 portate: da 50 μ A a 10 Amp.
- AMP. C.A.: 10 portate: da 200 μ A a 5 Amp.
- GHMS: 6 portate: da 1 decimo di ohm a Rivelatore di 100 Megaohms.
- REATTANZA: 1 portate: da 0 a 10 Megaohms.
- CAPACITA': 6 portate: da 0 a 500 pF - da 0 a 0.5 μ F e da 0 a 50.000 μ F in quattro scale.
- FREQUENZA: 2 portate: da 0 a 500 e da 0 a 5000 Hz.
- V. USCITA: 9 portate: da 10 V. a 2500 V.
- DECIBELS: 10 portate: da -24 a +70 dB.

Inoltre vi è la possibilità di estendere ancora maggiormente le prestazioni del Supertester 680 R con accessori appositamente progettati dalla I.C.E. Vedi illustrazioni e descrizioni qui sotto riportate. Circuito elettrico con speciale dispositivo per la compensazione degli errori dovuti agli sbalzi di temperatura.

Speciale bobina mobile studiata per un pronto smorzamento dell'indice e quindi una rapida lettura. Limitatore statico che permette allo strumento indicatore ed al raddrizzatore a lui accoppiato, di poter sopportare sovraccarichi accidentali ed erronei anche mille volte superiori alla portata scelta!!!

Strumento antirutto con speciali sospensioni elastiche. Fusibile, con cento ricambi, a protezione errate inserzioni di tensioni dirette sul circuito ohmmetrico. Il marchio «I.C.E.» è garanzia di superiorità ed avanguardia assoluta ed indiscussa nella progettazione e costruzione degli analizzatori più completi e perfetti.

PREZZO SPECIALE SOLO L. 26.900+I.V.A. franco nostro stabilimento completo di puntali, pila e manuale d'istruzione.

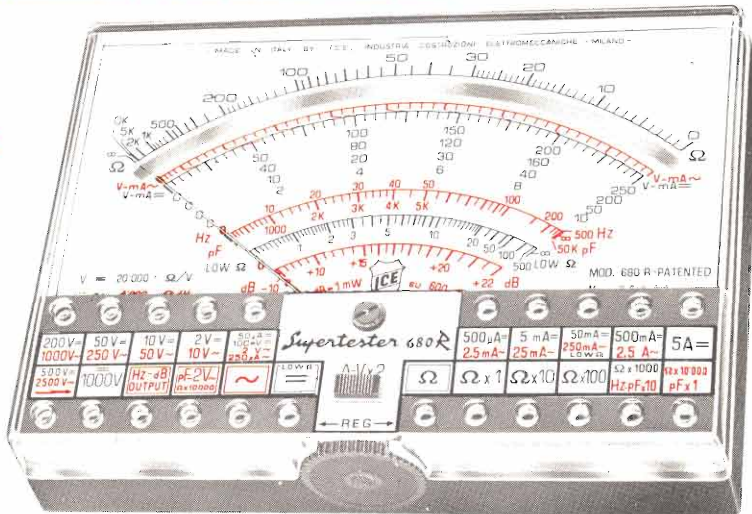

IL TESTER PER I TECNICI VERAMENTE ESIGENTI !!!

ACCESSORI SUPPLEMENTARI DA USARSI UNITAMENTE AI NOSTRI «SUPERTESTER 680»

PROVA TRANSISTORS E PROVA DIODI

Transtest

MOD. 662 I.C.E.

Esso può eseguire tutte le seguenti misure: Ico (Ico) - Ibo (Ibo) - Ices - Icer Vce sat - Vbe hFE (B) per i TRANSISTORS e Vf - Ir per i diodi.



MULTIPLICATORE RESISTIVO

MOD. 25

Permette di eseguire con tutti i Tester I.C.E. della serie 680 misure resistive in C.C. anche nella portata Ω x 100.000 e quindi possibilità di poter eseguire misure fino a Mille Megaohms senza alcuna pia supplementare.



VOLTMETRO ELETTRONICO

con transistor ad effetto di campo (FET) MOD. I.C.E. 660

Resistenza di ingresso 11 Mohms. Tensione C.C. da 1000 V. Tensione piccolo-più da 2,5 V. a 1000 V. Impedenza d'ingresso P.P. 1,6 Mohms con 10 pF in parallelo. Ohmmetro da 10 K a 100.000 Megaohms.



TRASFORMATORE

MOD. 616 I.C.E.

Per misurare 1-5-25-50-100 Amp. C.A.



AMPERMETRO A TENAGLIA

Amperclamp MOD. 692

per misure amperometriche immediate in C.A. senza interrompere i circuiti da esaminare - 7 portate: 250 mA - 2,5-10-25-100-250 e 500 Amp. C.A. - Completo di astuccio istruzioni e riduttore a spina Mod. 29



PUNTALE PER ALTE TENSIONI

MOD. 18 I.C.E. (25000 V. C.C.)



LUXMETRO MOD. 24 I.C.E.

a due scale da 2 a 200 Lux e da 200 a 20.000 Lux. Ottimo pure come espositometro !!



SONDA PROVA TEMPERATURA

MOD. 36 I.C.E. istantanea a due scale: da -50 a +40 °C e da +30 a +200 °C

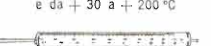

SHUNTS SUPPLEMENTARI

(100 mV.) MOD. 32 I.C.E.

per portate amperometriche: 25-50 e 100 Amp. C.C.



WATTMETRO MONOFASE

MOD. 34 I.C.E. a 3 portate: 100-500 e 2500 Watts.



SIGNAL INJECTOR MOD. 63

Iniettore di segnali.



GAUSSOMETRO MOD. 27 I.C.E.

Con esso si può misurare l'esatto campo magnetico continuo in tutti quei punti ove necessiti conoscere quale densità di flusso sia presente in quel punto (vedi attoparlanti, dinamo, magneti, ecc.).

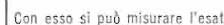

SEQUENZIOSCOPIO

MOD. 28 I.C.E.



Con esso si rivela la esatta sequenza di fase per il giusto senso rotatorio di motori elettrici trifasi.

ESTENSORE ELETTRONICO MOD. 30

a 3 funzioni sottodescritte:

MILLIVOLTMETRO ELETTRONICO IN C.C. 5-25-100 mV. - 2,5-10 V. sensibilità 10 Megaohms/V.

NANO/MICRO AMPEROMETRO 0,1-1-10 μ A. con caduta di tensione di soli 5 mV.

PIROMETRO MISURATORE DI TEMPERATURA con corredo di termocoppia per misure fino a 100 °C - 250 °C e 1000 °C.



PREZZI ACCESSORI (più I.V.A.): Prova transistor e prova diodi Transtest Mod. 662: L. 15.200 / Moltiplicatore resistivo Mod. 25: L. 4.500 / Voltmetro elettronico Mod. 660: L. 42.000 / Trasformatore Mod. 616: L. 10.500 / Amperometro a tenaglia Amperclamp Mod. 692: L. 16.800 / Puntale per alte tensioni Mod. 18: L. 7.000 / Luxmetro Mod. 24: L. 15.200 / Sonda prova temperatura Mod. 36: L. 13.200 / Shunts supplementari Mod. 32: L. 7.000 / Wattmetro monofase Mod. 34: L. 16.800 / Signal injector Mod. 63: L. 7.000 / Gaussometro Mod. 27: L. 13.200 / Sequenzioscopio Mod. 28: L. 7.000 / Estensore elettronico Mod. 30: L. 16.800.

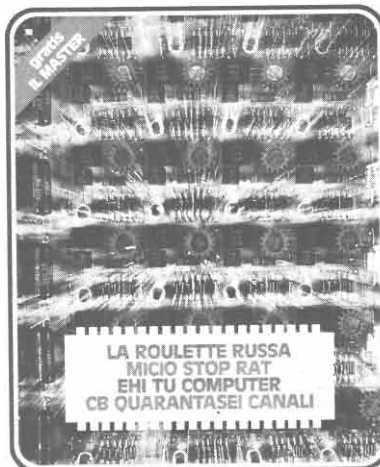

LA ROULETTE RUSSA
MICIO STOP RAT
EHI TU COMPUTER
CB QUARANTASEI CANALI

DIRETTORE
Mario Magrone

SUPERVISIONE TECNICA
Franco Tagliabue

Collaborano a Radioelettronica: Luigi Amorosa, Arnaldo Berardi, Alessandro Borghi, Luciano Cocchia, Renzo Filippi, Alberto Magrone, Franco Marangoni, Maurizio Marchetta, Francesco Musso, Sandro Reis, Antonio Renzo, Arsenio Spadoni.



Associata
alla F.I.E.G.
(Federazione Italiana
Editori Giornali)



SOMMARIO

- 38 Active tone filter
- 48 L'antiaggressione
- 56 Micio stop rat
- 64 Ehi tu computer
- 68 Roulette russa
- 74 CB quarantasei
- 80 Giochi e curiosità
- 83 Elettronica per tutti
- 87 Telephon system

RUBRICHE: 80 Block notes; 90 Lettere; 93 Novità; 95 Annunci.

Foto copertina: Siemens spa.

Copyright by ETL - Etas Periodici del Tempo Libero - Torino. Direzione, Amministrazione, Abbonamenti, Redazione: ETL, via Carlo Alberto 65, Torino, telefono 513649-513702. Una copia di Radioelettronica costa lire 1.000. Arretrati lire 1.200. Abbonamento 12 numeri lire 9.900 estero 16 USA \$. Stampa: Arti Grafiche Bellomi S.p.A. Via Pacinotti, 16 - Verona - Tel. 505605. Selezione colore - fotolito in nero - Tipi e veline: Arti Grafiche Bellomi - Verona. Diffusione: F.lli Fabbri Editori S.p.A. Via Mecenate, 91, tel. 5095, Milano. Distribuzione per l'Italia: A. & G. Marco s.a.s. via Fortezza 27, tel. 2526, Milano. Radio Elettronica è una pubblicazione registrata presso il Tribunale di Milano con il n. 112/72 del giorno 2-11-72. Direttore responsabile: Mario Magrone. Pubblicità inferiore al 70%. Tutti i diritti sono riservati. Manoscritti, disegni, fotografie anche se non pubblicati non si restituiscono.

Indice degli inserzionisti

A.A.R.T.	92	HOBBY ELETTRONICA	20
AZ	29	ICE	2 ^a copertina
BETA EL.	94	IST	91
BREMI	30	KIT SHOP	90
BRITISH INST.	94	MARCUCCI	34-35
C.A.A.R.T.	31	MENNIX	32
CALETTI	23	NIRO	7-9
CEIT	18	PARODI	55
COREL	24-25-26	PORRA	4
CTE	3 ^a copertina-8-16	SCUOLA RADIO ELETTRA	35
DI DONATO	6	SIGMA ANTENNE	28
ELCO	21	TELCO	12-13
EL. RICCI	17	VECCHIETTI	33-47
FRANCHI	46	VEMATRON	10
GANZERLI	4 ^a copertina-5	VI-EL	11-55
GAVAZZI	15	WILBIKIT	22-27
GBC	14-72-96	ZETA ELETTRONICA	46

Pubblicità: PubliKompas S.p.A. - 20123 Milano - Via Gaetano Negri 8/10 tel. 85.96.
Filiali: 10126 Torino, c.so M. d'Azeglio 60 tel. 65.89.65. * 16121 Genova - via E. Ver-
nazza 23 tel. 59.25.60. * 40125 Bologna - via Rizzoli 38 tel. 22.88.26-22.67.28 * 39100
Bolzano - via Portici 30/a tel. 23.325-26.330. * 00184 Roma - via Quattro Fontane 16
tel. 47.55.904-47.55.947. * 38100 Trento - p.za M. Pasi 18 tel. 85.000. * 39012 Merano -
c.so Libertà 29 tel. 30.315. * 39042 Bressanone - via Bastioni 2 tel. 23.335. * 38068
Rovereto - c.so Rosmini 53/b tel. 32.499. * 28100 Novara - c.so della Vittoria 2
tel. 29.381-33.341 * 17100 Savona - via Astengo 1/1 tel. 36.219-38.64.95. * 18038 S. Remo
- via Gioberti 47 tel. 83.366. * 18100 Imperia - via Matteotti 16 tel. 78.841. * 46100
Mantova - c.so V. Emanuele 3 tel. 24.495. * 34132 Trieste - p.zza Unità d'Italia 7 tel.
34.931. * 33100 Udine - via della Prefettura 8. * Gorizia - corso Italia 99 tel. 87.466.
* 35100 Padova - p.zza De Gasperi 41 tel. 656944.

è meglio abbonarsi!

Certo, perché innanzitutto si risparmiano un po' di soldini (e anche se aumentano i costi, il prezzo resta bloccato), poi c'è a scelta un libro gratis. C'è inoltre, sempre gratis, la tessera Discount Card per avere sconti sulle compere di materiale elettronico in molti negozi in tutt'Italia. Infine v'è il diritto alla consulenza tecnica gratuita, direttamente a casa e per gli schemi TV il 50% di sconto. Per i giovani sino a vent'anni la tessera del Club Juniores di Radio Elettronica che dà diritto a partecipare, con sconti favolosi o in certi casi gratis, agli incontri di svago e di studio organizzati dal nostro giornale in Italia e all'estero.



gratis
a
scelta
un
volume
in regalo

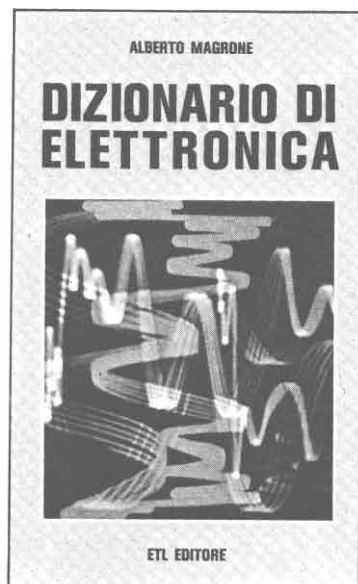

TESSERA SCONTO



SCHEMI TV

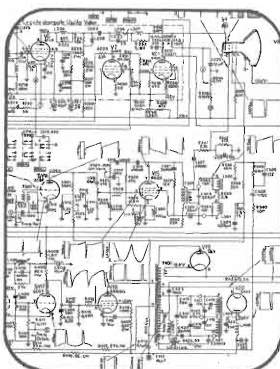

CONSULENZA



tu scrivi
noi rispondiamo





Se la tua età non supera i vent'anni, hai diritto alla tessera del Club Juniores di Radio Elettronica. Parteciperai, alle condizioni più vantaggiose, agli incontri di svago e studio con altri giovani della tua età, interessati al tuo stesso meraviglioso hobby.

RIASSUMENDO

Ritaglia e spedisce oggi stesso, senza nemmeno il francobollo, il tagliando qui a destra stampato. Riceverai, con la rivista, il nostro bollettino di conto corrente postale e verserai soltanto

LIRE 9.900
(estero \$ 16)

acquisendo ogni diritto a ricevere dodici fascicoli di Radio Elettronica, più un libro gratis da scegliere (Musica Elettronica o Dizionario di Elettronica), più la carta sconto Discount Card, più la tessera del Club Juniores (se non hai più di vent'anni), più la consulenza tecnica diretta a casa, più lo sconto del 50% per il servizio schemi TV.

Se non vuoi ritagliare la rivista, puoi naturalmente versare direttamente in un qualunque ufficio postale la somma di L. 9.900 sul c.c. n. 2/38901, intestato a ETL, via Carlo Alberto 65, Torino.

Non utilizzare il tagliando per rinnovare l'abbonamento! Ti avvisiamo noi direttamente a casa.



SERVE PER SOTTOSCRIVERE UN NUOVO ABBONAMENTO

ABBONATEMI A RADIOELETRONICA

Pagherò al ricevimento del Vostro bollettino di conto corrente l'importo di Lit. 9.900.

COGNOME E NOME									
(COGNOME E NOME)									
VIA									
CITTA								CAP	

Comunicherò il libro omaggio prescelto nella causale del bollettino di c/c postale che mi invierete.

Francatura a carico del destinatario da addebitarsi sul conto di credito n° 17 presso l'ufficio di Torino a.d. autorizz. dir. prov. P.T. Torino n°B 1827/2702 del 14 gennaio 1978.

Piegare lungo questa linea

E.T.L. ETAS PERIODICI
Via Carlo Alberto, 65
10182 TORINO

Graffare o incollare qui

**agosto, idee
per una notte d'estate**

**CLIC SLIDE
sinro music per
le tue foto**

**ESP 1
parapsicologia in pratica**

**FILTRO VOCE
per comunicare
meglio in DX**

con

Radio Elettronica

IN TUTTE LE EDICOLE

SISTEMA

contenitori e accessori per l'elettronica

Gi

richiedete il catalogo

**generale
ai distributori
del**

SISTEMA

Gi

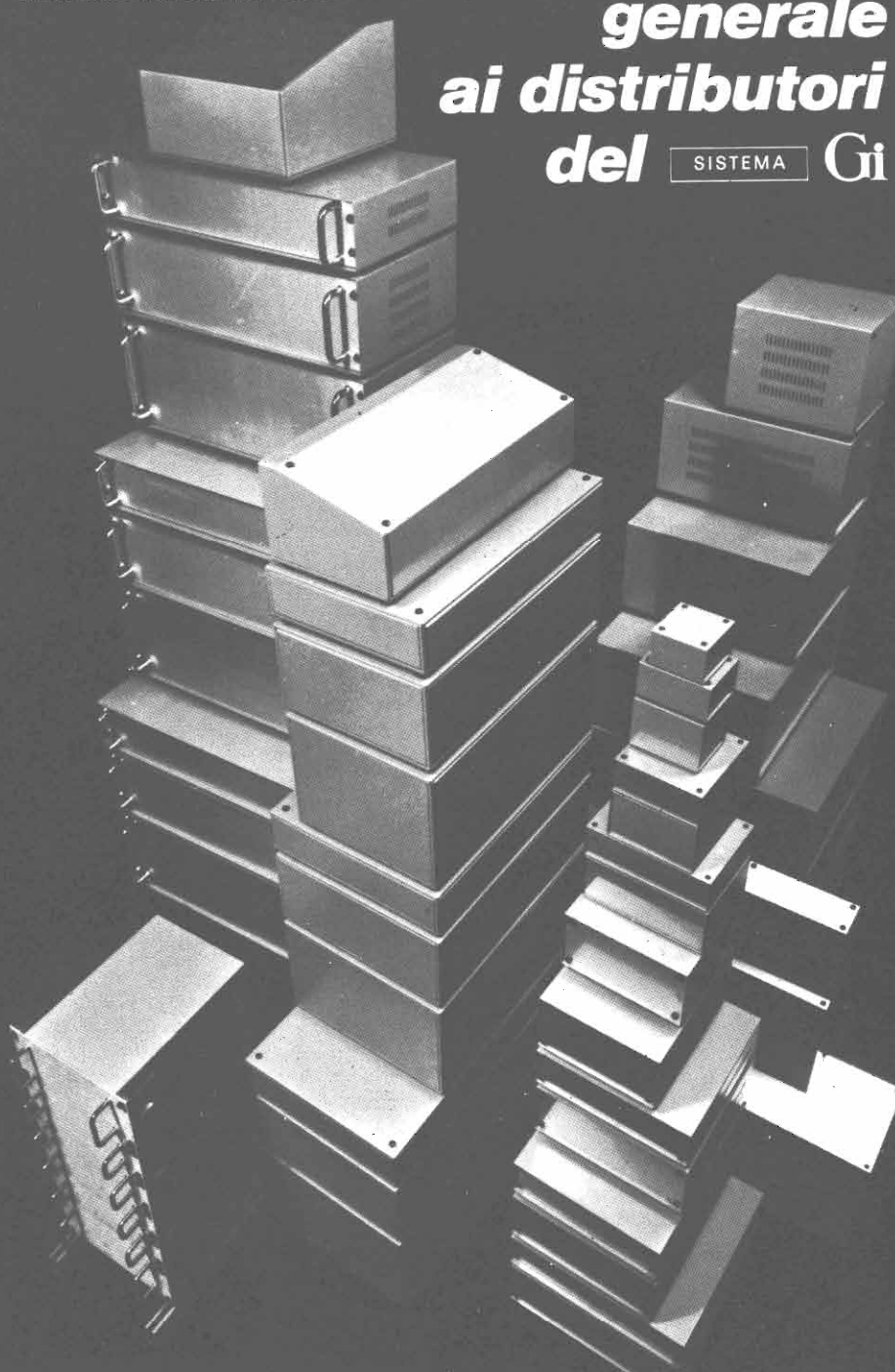

- ANCONA**
C. DE DOMINICIS
- ASTI**
L'ELETTRONICA di C. & C.
- BERGAMO**
CORDANI F.lli
- BRESCIA**
FOTOTECNICA COVATTI
- BOLOGNA**
RADIOFORNITURE
- BOLOGNA**
G. VECCHIETTI
- BOLOGNA**
ELETTROCONTROLLI
- BOLZANO**
ELECTRONIA
- BUSTO ARSIZIO**
FERT S.p.A.
- CASTIGLIONE DELLA PESCAIA**
BERNI SERGIO
- CATANIA**
A. RENZI
- CESENA**
A. MAZZOTTI
- COMO**
FERT S.p.A.
- COSENZA**
F. ANGOTTI
- CREMONA**
TELCO
- FIRENZE**
PAOLETTI FERRERO
- GENOVA**
DE BERNARDI RADIO
- GORIZIA**
B. & S. El. Prof.
- LATINA**
ZAMBONI FERRUCCIO
- LEGNANO**
VEMATRON s.r.l.
- LIVORNO**
G.R. ELECTRONICS
- MANTOVA**
CALISTANI LUCIANO
- MARINA DI CARRARA (MS)**
BONATTI MARIO
- MILANO**
C. FRANCHI
- MILANO**
MELCHIONI S.p.A.
- NAPOLI**
TELERADIO PIRO di Vittorio
- NAPOLI**
TELERADIO PIRO di Gennaro
- ORISTANO (S. GIUSTA)**
A. MULAS
- PADOVA**
Ing. G. BALLARIN
- PARMA**
HOBBY CENTER
- PESCARA**
C. DE DOMINICIS
- PIACENZA**
BIELLA
- PORDENONE**
HOBBY ELETTRONICA
- ROMA**
REFIT S.p.A.
- SAN BONIFACIO (VR)**
ELETTRONICA 2001
- S. DANIELE DEL FRIULI**
D. FONTANINI
- SONDRIO**
FERT S.p.A.
- TARANTO**
ELETTRONICA RA.TV.EL.
- TERNI**
TELERADIO CENTRALE
- TORINO**
C.A.R.T.E.R.
- TORTORETO LIDO**
C. DE DOMINICIS
- TRENTO**
Elettrica TAIUTI
- TREVISIO**
RADIOMENEGHEL
- TRIESTE**
RADIO TRIESTE
- VARESE**
MIGLIERINA
- VENEZIA**
B. MAINARDI
- VERONA**
C. MAZZONI
- ORIGIO (VE)**
ELETT. LORENZON
- VICENZA**
ADES
- VOGHERA**
FERT S.p.A.

GANZERLI s.a.s.

20026 Novate Mil. (Milano) Via Vialba, 70 - Tel. 3542274/3541768

D. DONATO

ELETRONICA GENERALE

Via Garesio, 18 □ 10126 TORINO □ Tel. 693.675-679.443



**A LEGITTIMA DIFESA DEL PROPRIO PATRIMONIO
INTERESSANTE OFFERTA SCONTO 50%**

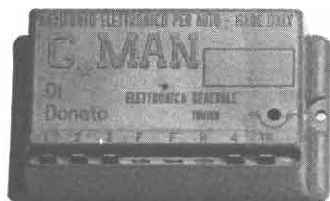

G. MAN 16/5

l'antifurto veramente professionale ed automatico, Vi dà la possibilità di lasciare la Vs. vettura incustodita anche per lunghi periodi: esso vigila per Voi. E' di facile installazione.

Per Voi lettori, netto L. 17.000

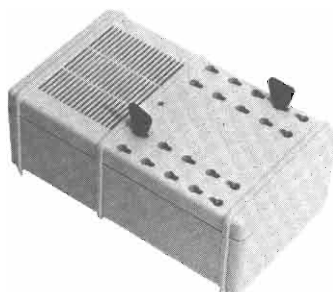

HELP 2000

l'antifurto solido, perfetto, che svolge tutte le funzioni che interessano per la protezione della casa, villa, garage, negozi, ecc. Esso è completo di Centralina + sirena elettronica, chiave elettronica a combinazione (variabile a piacere), è autosufficiente, assolutamente di facile installazione.

Prezzo netto per i lettori L. 36.000

G. MAN 16/1

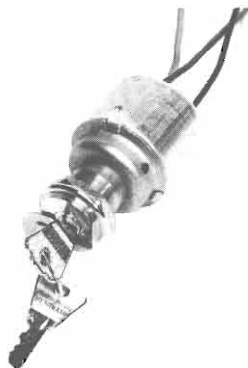

GENIALE!! Bastano solo tre fili di collegamento e la Vs. vettura è tutta sotto controllo. E' preciso, perfetto, non dà falsi allarmi.

Per Voi lettori, netto L. 15.000

**Finalmente
anche a Voi
la possibilità
di avere
la famosa**

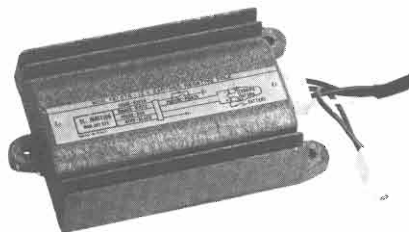

accensione elettronica induttiva!!

usata dai più noti campioni di Rallies. Riduce il consumo di carburante, aumenta lo sprint e, quello che più conta, non più candele sporche, non più sostituzione delle puntine. Progettata e costruita per i campioni, è anche a Vs. disposizione.

Netto L. 22.000

I prezzi si intendono a netto di I.V.A. + spese di spedizione. Ordinate inviando l'importo anticipato a: Elettronica DI DONATO - Via Garesio, 18 - 10126 TORINO.
Per spedizioni contrassegno: aggiungere al prezzo le spese postali di L. 1.500.

CERCASI: elettronici per affidare il montaggio delle ns. apparecchiature, in qualsiasi zona. Ottimi guadagni.

IN ESCLUSIVA

presso i punti di vendita

G. R. Elettronica

Sede: ROMA - Via Della Giuliana 101

ROMA

CALIDORI RENATO - Via Zigliara 41

ROMA

GIAMPÀ ROBERTO - Via Ostiense 166

ROMA

TALIARINI PIERO - Viale Ionio 187

ROMA

BARONI MAURO - Via Bufalini 42

L'AQUILA

M E M - Viale Don Bosco 10

CIVITAVECCHIA

PUSPUL - Via Cialdi 3

GROSSETO

DINI PAOLA Via Giusti,65

REGGIO CALABRIA

M d M - Viale Quinto Traversa 11.

LA MADDALENA

ORNANO ANTONIO - Via De Amicis

TERAMO

ELETTR. TERAMO - P.zza Martiri Pennes 4

AVEZZANO

BUSCHI - Via Mazzini 66

LATINA

POSTER ELETTRONICA - Via Villafranca 94

RIMINI

BEZZI ENZO - Via L. Lando 21

GENOVA

ELI Elettronica Ligure - Via A. Odero 22

TORINO

TELSTAR - Via V. Gioberti 37

PARMA

CORUZZI PAOLO - Via Trieste, 14





gioca nella meraviglia di costruirti

(cose che pensavi solo per grandi tecnici)

ALTA FREQUENZA - HIGH FREQUENCY

- KT 413 Lineare VHF 144 MHz 40 W
144-148 MHz VHF linear amplifier
- KT 414 Match-box adattatore d'impedenza
Match box
- KT 415 Microfono preamplificato per RTX CB
Microphone preamplifier with treble control
- KT 416 Rosmetro
SWR meter
- KT 417 Wattmetro rosmetro 20/200/2000 W
20-200-2000 Watt Wattmeter SWR Meter
- KT 418 Preamplificatore d'antenna CB + 25db
Antenna preamplifier
- KT 419 Convertitore CB 27 MHz 540-1800 KHz
27 MHz - 540-1800 KHz CB converter
- KT 420 Lineare base 70 W 27 MHz
70-Watt linear amplifier for CB
- KT 421 Miscelatore d'antenna CB RTX-autoradio
Transceiver-car radio mixer
- KT 422 Commutatore d'antenna a 3 posizioni
3-position coaxial switch with dummy load
- KT 423 Trasmettitore 27 MHz
5-watt - 6-channel CB (27 MHz) transmitter
- KT 424 Ricevitore 27 MHz
CB receiver
- KT 425 BFO SSB-AM
BFO SSB-AM
- * KT 426 Lineare 15 W auto-CB
15-Watt linear amplifier for CB transceivers (27 MHz)
- KT 427 VFO a varicap, 27 MHz universale
Universal varicap VFO

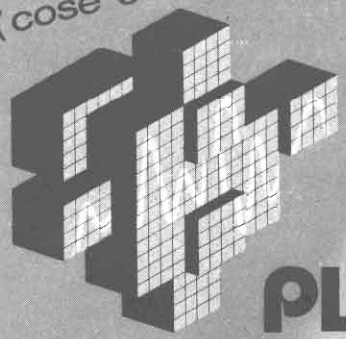

PLAY® KITS PRACTICAL ELECTRONIC SYSTEMS
MADE IN ITALY C.T.E. INTERNATIONAL

VEMATRON

MATERIALE ELETTRONICO

Viale Gorizia, 72
LEGNANO (MI)
Tel. (0331) 596236

ALCUNI PREZZI ESEMPLIFICATIVI:

	Prezzi unitari			Prezzi unitari		
	pezzo	10 pz.	100 pz.	pezzo	10 pz.	100 pz.
Resistori professionali PIHER a strato di carbone, 5%, serie E 12 (N.B.: Il prezzo è valido solo se i resistori sono tutti dello stesso valore e tipo)	1/4 W	18	15			
	1/2 W	22	18			
	1 W	64	49			
	2 W	100	79			
Potenziometri lineari o logaritmici PIHER serie E 3		390	330			
Trimmer protetti PIHER orizz. o vert. diam. 10 mm. o vert. diam. 15 mm., serie E 3		155	123			
Resistori professionali a strato metallico, 1/4 W, 1%, 50 ppm/°C		130	105			
Trimmer professionali in cermet, 15 giri, lungh. 19 mm.		850	680			
Condensatori ceramici a disco, 50 V, 5%, da 1 a 150 pF, serie E 12		45	36			
Condensatori professionali ICEL in poliestere metallizzato assiali o radiali, 20% (10%) es.: 0,1 uF, 100V radiate 1 uF, 100V assiale		120	105	92		
		365	280	225		
Condensatori professionali ICEL in pollicarbonato metallizzato, assiali es.: 1 uF, 100 V		42	310			
Per ordini superiori a L. 30.000 verrà inviato GRATUITAMENTE, SU RICHIESTA, il nuovo catalogo-listino riassuntivo. Diversamente il medesimo verrà inviato dietro l'invio anticipato di L. 1.000 comprensive di spese postali.						
Condensatori elettrolitici ICEL, assiali es.:	4700 uF, 25V	870	650			
	2200 uF, 10V	480	405			
	1000 uF, 16V	385	330	260		
Diodi - es.: 1N4148 75V 150 mA 4 ns		55	35	29		
	1N4004 400V 1 A	100	74	60		
	1N4007 1000V 1 A	120	85	68		
	1N5404 400V 3 A	290	195	155		
	MR752 200V 6 A	635	500			
	MR2506S 600V 25 A	775	580			
Ponti raddrizzatori (4 diodi) es.:	W02 200V 1 A	490	405			
	KB1Q2 200V 4 A	910	845			
	BYW22 200V 15 A	3050	2300			
	BYW66 600V 35 A	3750	2580			
		135	100			
		220	175			
Diodi Zener 0,4 W 5% 1 W 5%		710	600			
Diodi controllati SCR es.: S4003LS2 400V 3A plast.		3635	2700			
	C35M 600V 35A met.					
Diodi controllati TRIAC es.:						
	O4003L4 400V 3A plast.	955	820			
	O4006L4 400V 5A plast.	1180	1045			
	O4010L4 400V 10A plast.	1460	1230			
	O4015B 400V 15A met.	3090	2450			
	O4040D 400V 40A met.	8200	7000			
		280	220	195		
Diodi trigger DIAC GT32 oppure GT40						
Transistori es.:						
	BC237B (=versione plastica del BC107B) NPN 45V 0,1A	170	125	80		
	BC307B (=versione plastica del BC177B) PNP 45V 0,1A	180	130	85		
	BC239C (=versione plastica del BC109C) NPN basso rumore	180	130	85		
	BC337 NPN 45V 0,5A 0,4W	220	175	110		
	BC327 PNP 45V 0,5A 0,4W	225	180	115		
	2N1711 NPN 50V 1A 0,8W	275	235	205		
	BFY90 NPN per R.F. - FT tip. 1,4 Ghz	1360	1180			
	2N2905A PNP 60V 0,6A 0,5W	330	280			
	2N3819 o BF244 F.E.T. canale N	490	380			
	BD139 NPN 80V 0,5A 12,5W (o compl. PNP BD140)	455	365			
	TIP31B NPN 80V 3A 40W	500	410			
	TIP121 NPN 80V 5A 65W - darlington	775	680			
	2N3055 NPN 60V 15A 115W - Fairchild	790	690			
	2N3055H (Hometaxial) R.C.A.	910	820			
	BU208 NPN A.T. per TV colori	2950	2500			
	MJ802 NPN 90V 30A 200W - grande area sicur.	4180	3500			
	MJ4502 PNP complementare del precedente	4460	3800			
Circuiti integrati digitali TTL Standard - es.:						
	7400,02,10,20,30,54, ecc.	275	245			
	7404,08	320	285			
	7473,74,121	545	455			
	7490,7475	590	500			
	7445,47	1090	775			
	9368	1590	1320			
Circuiti integrati digitali TTL Low Power Schottky es.: 74LS00,02,03,08,09,10, ecc.						
	74LS04,05	365	290			
	74LS74	410	340			
	74LS90	615	505			
	74LS160,161	680	590			
		1545	1315			
Circuiti integrati digitali TTL Schottky						
	74S00	775	520			
	74S112	1455	1280			
Circuiti integrati digitali C-MOS - es.:						
	4001,02,07,11,69, ecc.	300	265			
	4049,50	590	500			
	4013,27	685	540			
	4017,4018	1270	1000			
	4511,4518	1730	1400			
Circuiti integrati analogici						
	uA741 Amplif. operaz. compensato (mini DIP)	500	410			
	metallico TO-99	580	490			
	uA723 Regolatore di tensione programm. (DIL)	775	690			
	metallico TO-100	820	690			
	LM317MP Regolatore di tensione progr. (plast)	2780	2250			
	LM317K metallico TO-3	4180	3200			
	LM324 Quadruplo amplif. operaz.	1180	955			
	LM3900 Quadruplo amplif. operaz.	1090	910			
	LM339 Quadruplo comparatore	1365	1180			
	7805,12 Regolatori di tensione fissi 5,12V-1A	1455	1230			
	LM340T5,12,15 Regol. tens. fissi 5,12,15V-1,5A	1545	1270			
Circuiti integrati multifunzione e LSI:						
	555 Temporizzatore, oscillatore (mini DIP)	545	455			
	UAA180 Pilota strisce LED	2365	1910			
	74C925,26,27 Contatori C-MOS a 4 cifre c/mem.10.000	1910	1500			
	CA3079 Pilota TRIAC sulto + zero +	9540				
	MK5009 Divisore MOS programmabile	10000				
	MK50240 Generatore di ottava per organi elettr.	6900				
	MK50250 Orologio digitale a sei cifre	17800				
	MC14433 Voltmetro digitale a 3 cifre e 1/2	21800				
	2102 RAM MOS statica 1024X1	27480	2490			
LED rossi, diametro 5 mm.		165	140	125		
Verdi, o gialli, diametro 5 mm. per diametro 3 mm. +8% circa		255	195	170		
Display ad anodo comune						
	MAN72A (rosso-0,3 pollici)	1500	1230			
	FND507 (rosso-0,5 pollici)	1790	1380			
Display a catodo comune						
	FND500 (rosso-0,5 pollici) originale Fairchild	1455	1225			
	MAN74 (rosso-0,3 pollici)	1500	1230			
	FND800 (rosso 0,8 pollici)	3365	2850			
	Optoisolatori FCD820	1090	900			
Zoccoli Texas Instruments per circuiti integrati						
	8 pin	215	168	140		
	14 pin	240	195	155		
	16 pin	280	230	175		
	18 pin	365	290	230		
	24 pin	530	385			
	40 pin	955	875			
Deviatori FEME semplici MX1D doppi MX2D		775	710			
	Relè FEME MKPA (ex MSPA) 1 scambio, 5A-6,12 o 24V	1500	1380			
	Tipo piatto FTA - 1 scambio, 5A-6 o 12V	1500	1380			
	Serie MHPA 2 scambi, 5A-12 o 24V	2180	1890			
	Zoccolo con molla per serie MHPA	580	540			
Strumenti di misura MEGA da pannello a bobina mobile tipo BM55TL: 100, 250, 500 uA - 1, 100, 250, 500 mA - 1, 2, 3, 5, 10A - 10, 15, 30, 50, 300V CC		8630				
Saldatori ANTEX AC15 (15W/220V) o AX25 (25W/220V)		5820				
	ACX18 (17W/220V)	6000				
	Supporto per i suddetti originale ANTEX	3300				
	Ampolle reed - 1 mm. 28 - diam. mm. 4 - 12VA	325	255			
Contentitori GANZERI Sistema GI - Verranno inviati a richiesta cataloghi e listini ai Ns. Sigg. Clienti.						

DOVE I PREZZI PER QUANTITATIVI NON VENGONO ESPRES- SI, ESSI VENGONO CONCORDATI DI VOLTA IN VOLTA ALL'ATTO DELL'ORDINAZIONE.

QUESTA PAGINA È SOLO UN PICCOLO ESEMPIO DEGLI ARTICOLI REPERIBILI PRESSO LA NOSTRA DITTA.

INTERPELLATECI !!!

Modulo Orologio Digitale National MA1013C da rete 24 ore - altezza cifra: 17 mm.

Trasformatore di alimentazione per MA1013

BATTERY-TESTER: modulino incapsulato per auto a 12 V (dimensioni 16x37x40 mm.) che indica la tensione di batteria in cinque differenti livelli a mezzo di LED (quattro gradini da circa 0,6 V da 10,8 a 13,3 V) e permette di vedere lo stato di carica nelle varie condizioni. Indicatissimo anche per giocattoli a batteria, carrozine elettriche per invalidi, antifurti di abitazioni e negozi con batteria in tampone, assorbe solo 20/30 mA ed è protetto contro le inversioni di polarità.

MODULO VOLTMETRO DIGITALE da pannello a 3 e 1/2 cifre (2000 punti - 1999 mV C.C. f.s.) - altezza cifra 12,5 mm. - alimentazione 12 V C.A. (50 Hz) o 12 V C.C. (con tolleranze superiori a 10% ammissibili) - assorbimento medio di 100 mA circa - precisione 0,1% - impen-

denza di ingresso 1000 Megaohm - autotest - autopolarietà - ingresso protetto ad oltre 200 V - dimensioni 90x40x66 mm. L. 44.000

N O V I T A : FREQUENZIMETRO DIGITALE CSC - otto cifre - 100 MHz - alimentazione 9Vcc. L. 150.000

Alimentatore da rete per il suddetto L. 10.000

I prezzi suddetti sono IVA esclusa (14%) e si intendono a titolo informativo potendo subire variazioni anche senza preavviso. Si fa notare che non si tratta di offerte speciali ma di normali prezzi di listino di materiale abitualmente sempre a magazzino.

Spedizioni in postaglio ovunque con evasione delle richieste nel giro di qualche giorno. - Prezzi franco nostro magazzino - Spese di trasporto a carico del destinatario. - NON SI ACCETTANO ORDINI INFERIORI A L. 10.000. - Si accettano ordini telefonici fino a L. 100.000. - Per quantitativi superiori o per materiali e componenti diversi da quelli indicati chiedere preventivi anche telefonicamente.

I circuiti integrati più complessi ed i moduli premontati vengono su richiesta forniti con schema applicativo.

Attenzione: preghiamo le società, ditte e commercianti nuovi clienti di comunicarci

assieme agli ordini il loro numero di CODICE FISCALE o PARTITA IVA.

le superofferte 1978



LEADER SONIC mod. TRS 802

Sintoamplificatore
AM-FM Stereo -
Giradischi lettore
cassette Stereo 8
e Stereo 7

Potenza: W 50 (25W+25W RMS) - Prese:
cuffia, microfono, altoparlanti, antenna, fo-
no. - Radio: FM da 88 a 108 MHz. - Alimen-
tazione: 220V. - Box esclusi. **L. 185.000**



CONIC mod. 5656

Radio registratore
professional

Radio: 5 gamme d'onda. - Registratore ste-
reo 7, autostop sistem, microfono incorpo-
rato, controllo automatico registrazione,
slip, mixing. - Potenza uscita: 5W. - Doppia
alimentazione. - Dimensioni: 340x105x235
mm. - Peso: Kg. 3,6 **L. 108.000**

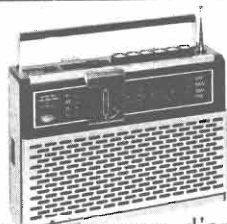

TETRONIC mod. 7538

Radio 4 gamme d'onda. Fine-Tuning per
SW. - Indicatore livello. - Presa per regi-
stratore. - Presa per antenna esterna. - Dop-
pia alimentazione.

L. 38.000



ALEX mod. CEL 78

Orologio digitale a Display.
Alimentazione 220V.
Spegnimento allarme a sensor.

L. 24.000

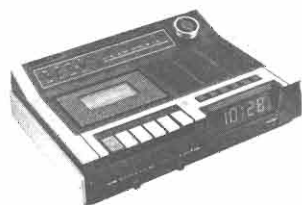

CONIC mod. 108

Radio AM-FM
registratore,
orologio digitale

Orologio digitale a display. - Radio: AM da
535 a 1605 KHz - FM da 88 a 108 MHz.
Commutatore per la sveglia con radio o ci-
calino presa per antenna esterna, aurico-
lare. Alimentazione: 220V. **L. 72.000**

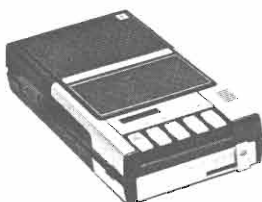

CONIC V - 126

Registratore portatile
per cassette 4 piste
a tasti

Microfono incorporato, presa DIN. Potenza
uscita 800 mW. Auricolare, filo alimenta-
zione. Doppia alimentazione. Dimensioni:
26 x 14 x 6,5 cm.

L. 32.000



LEEWAB mod. CTR 44

Autoradio OM/FM/
FM Stereo MPX

Comandi di regolazione volume, tono, bilan-
ciamento canali e sintonia. Selettore cam-
bio onde, pulsante di avanzamento veloce
del nastro ed espulsione della cassetta
Auto Stop. - Potenza di uscita 10W x 2.
L. 69.000

VI-EL VIRGILIANA ELETTRONICA

Casella post. 34 - 46100 MANTOVA - ☎ 0376/25616

SPEDIZIONE: in contrassegno + spese postali.

La VI-EL è presente a tutte le mostre radiantistiche.

CALCOLATORI « BROTHER »

CHIEDERE OFFERTE PER QUANTITATIVI

Laboratorio specializzato riparazioni
apparatî ricetrasmittenti di ogni tipo.



di zambiasi gianfranco

componenti elettronici

p.zza marconi 2a - tel. 0372/31544 26100 cremona

CASSETTE, STEREO 8 E VIDEOCASSETTE

AGFA

C 60 LN
C 90 LN
C 90+6
C 60 Cromo
C 90 Cromo
C 60 Carat Ferro-Cromo
C 90 Carat Ferro-Cromo

L. 750
L. 1.000
L. 2.200
L. 2.100
L. 2.400
L. 3.200
L. 4.150

AMPEX

C 45 Serie 370
C 60 Serie 370
C 90 Serie 370
C 45 Serie 371
C 60 Serie 371
C 90 Serie 371
C 45 Serie 364
C 60 Serie 364
C 90 Serie 364
C 120 Serie 364
C 60 Cromo 363
C 90 Cromo 363
C 45 St. 8 Serie 381
C 90 St. 8 Serie 381
C 45 St. 8 Serie 382
C 90 St. 8 Serie 382
C 45 St. 8 Serie 388
C 90 St. 8 Serie 388

L. 1.100
L. 1.200
L. 1.450
L. 1.400
L. 1.600
L. 2.100
L. 1.850
L. 2.200
L. 2.750
L. 3.650
L. 2.600
L. 3.800
L. 1.550
L. 1.800
L. 1.900
L. 2.250
L. 2.200
L. 2.900

AUDIO MAGNETICS

C 45 X H E
C 60 X H E
C 90 X H E
C 120 X H E
C 66 Extra Plus
C 90 Extra Plus

L. 1.750
L. 2.000
L. 2.700
L. 3.150
L. 950
L. 1.200

Cassetta smagnetizzante Ampex L. 5.100
Cassetta pulscitistine Basf L. 2.000
Cassetta pulscitistine Philips L. 2.200
Cassetta contin. 3 min. Philips L. 5.150
Cassetta continua 3 min. TDK L. 5.100
Cassetta continua 6 min. TDK L. 5.000
Cassetta continua 20 min. TDK L. 4.250
Cassetta continua 12 min. TDK L. 9.350
Videocassetta VC 30 Basf L. 27.000
Videocassetta VC 45 Basf L. 32.500
Videocassetta VC 60 Basf L. 40.000
Videocassetta VC 60 Philips L. 42.000
Videocassetta VC 45 Scotch L. 31.500

BASF

C 60 LH/SM
C 90 LH/SM
C 120 LH/SM
C 60 LH/Super
C 90 LH/Super
C 120 LH/Super
C 90 Cromo
C 60 Ferrocromo
C 90 Ferrocromo
C 60 Ferro - Super LHI
C 90 Ferro - Super LHI
C 60 Cromo Super c/box
C 64 St. 8 LH Super
C 90 St. 8 LH Super

L. 1.200
L. 1.500
L. 2.150
L. 1.300
L. 1.500
L. 2.950
L. 2.600
L. 3.850
L. 4.650
L. 1.800
L. 2.400
L. 4.000
L. 2.850
L. 3.200

FUJI

C 60 FX
C 90 FX

L. 2.250
L. 3.150

MALLORY

C 60 LNF
C 90 LNF
C 60 SFG
C 90 SFG
C 120 SFG

L. 650
L. 900
L. 800
L. 1.000
L. 1.350

MAXELL

C 60 Super LN
C 90 Super LN
C 60 UDXL
C 90 UDXL
C 60 UDXL II

L. 1.150
L. 1.500
L. 2.950
L. 3.600
L. 3.550

MEMOREX

C 60 MRX2
C 90 MRX2
C 45 St. 8
C 60 St. 8
C 90 St. 8

L. 2.100
L. 3.350
L. 2.600
L. 3.150
L. 3.400

PHILIPS

C 60 Standard
C 90 Standard
C 60 Super
C 90 Super
C 60 HI-FI
C 90 HI-FI

L. 1.050
L. 1.350
L. 1.300
L. 1.700
L. 2.250
L. 2.950

SCOTCH 3M

C 60 Dynarange
C 90 Dynarange
C 45 High-Energy
C 60 High-Energy
C 90 High-Energy
C 45 Classic
C 60 Classic
C 45 St. 8 High-Output
C 90 St. 8 High-Output
C 90 St. 8 Classic

L. 850
L. 1.100
L. 1.250
L. 1.500
L. 2.000
L. 2.000
L. 2.600
L. 2.500
L. 2.900
L. 4.000

SONY

C 60 LN
C 90 LN
C 120 LN
C 60 Cromo
C 90 Cromo
C 60 Ferrocromo
C 90 Ferrocromo

L. 1.500
L. 2.100
L. 2.700
L. 3.150
L. 4.250
L. 3.850
L. 5.600

TDK

C 45 D
C 60 D
C 90 D
C 120 D
C 180 D
C 45 AD
C 60 AD
C 90 AD
C 60 SA
C 90 SA
45 AD ST. 8

L. 1.350
L. 1.450
L. 2.150
L. 2.950
L. 5.900
L. 2.350
L. 2.550
L. 3.700
L. 3.250
L. 4.750
L. 4.150

TELCO

C 6 per stazioni radio
C 20 per stazioni radio
AN 214 O
AU 206
B 206 Ates
BA 501 Japan
BA 521 Japan
BDX 62 A
BDX 63 A
BDX 63 B
BDX 64 A
BDX 64 B
BDX 65 A
BDX 65 B
BDX 67 A
BDX 67 B
BFR 34
BFT 65
BFY 46
BLX 13
BLX 14
BLX 65
BLX 66

L. 380
L. 550
L. 8.950
L. 3.350
L. 3.350
L. 5.125
L. 7.000
L. 2.350
L. 2.500
L. 2.600
L. 2.900
L. 3.100
L. 2.800
L. 3.200
L. 4.500
L. 4.800
L. 2.000
L. 1.550
L. 275
L. 28.500
L. 68.500
L. 8.500
L. 18.000

PER ACQUISTI DI 10 PEZZI (DI UN SOLO TIPO) N. 1 PEZZO IN OMAGGIO.

COMPONENTI

Abbiamo circa 5.000 tipi di transistori, diodi e circuiti integrati, europei, americani e giapponesi. Ecco alcuni esempi di prezzi:

BLX 68	L. 19.000	TA 7120 Japan	L. 3.700	S107/1 4A/100v.	L. 700
BLX 69 A	L. 37.750	TA 7204 Japan	L. 4.950	S107/4 4A/400v.	L. 800
BLX 91 A	L. 12.750	TA 7205 Japan	L. 5.125	TY6004 4A/600v.	L. 1.400
BLX 94 A	L. 33.600	TF 286	L. 900	TY2010 10A/200v.	L. 1.300
BLX 95	L. 85.000	TIL 111 Fotoc.	L. 1.450	TY6010 10A/600v.	L. 2.000
BLX 96	L. 32.000	TIL 112 Fotoc.	L. 1.300	2N690 25A/600v.	L. 4.950
BLX 97	L. 50.500	TIL 113 Fotoc.	L. 1.650	TS235 35A/200v.	L. 5.500
BLY 87 A	L. 12.500	TMS 1965 NL	L. 9.150	TS1235 35A/1200v.	L. 16.850
BLY 88 A	L. 16.000	TMS 3701 BNS	L. 3.500	TY706D 70A/600v.	L. 24.500
BLY 89 A	L. 20.500	TMS 3702 ANS	L. 3.500		
BLY 90	L. 64.100	TMS 3702 BNS	L. 3.500		
BLY 91 A	L. 11.900	TMS 3748 NS	L. 7.550		
BLY 92 A	L. 14.500	TMS 3808 NC	L. 5.500		
BLY 93 A	L. 23.000	TMS 3835	L. 3.500		
BPY 62 III	L. 2.850	TMS 3848 NC	L. 1.400		
BR 101	L. 650	TMS 3881 NC	L. 700		
BRX 46	L. 800	TP 390	L. 1.600		
BRX 39	L. 850	TP 2123	L. 26.000		
BSX 26	L. 300	UAA 170	L. 2.900		
BSX 45	L. 750	UAA 180	L. 2.900		
BUY 69 B	L. 2.500	μ A 723 MET	L. 850		
C 1026 Chinaglia	L. 5.000	μ A 741 Mini Dip	L. 850		
C 1027 Chinaglia	L. 6.500	μ PC 41 C Japan	L. 5.000		
CNY 4 2 Fotoc.	L. 4.250	μ PC 554 C Japan	L. 3.950		
ESM 181	L. 950	μ PC 577 H Japan	L. 3.200		
FCD 806 Fotoc.	L. 950	μ PC 575 C2 Japan	L. 4.000		
FCD 810 Fotoc.	L. 1.100	μ PC 563 H2 NEC	L. 6.000		
FCD 820 Fotoc.	L. 1.250	PC 1001 Japan	L. 6.000		
FND 357	L. 1.850	μ PC 1020 Japan	L. 6.000		
FND 358	L. 1.850	μ PC 1025 Japan	L. 6.000		
FND 500	L. 1.850	1N 4148	L. 40		
FND 501	L. 1.850	2N 1613	L. 360		
FND 507	L. 1.850	2N 264E	L. 800		
FND 508	L. 1.850	2N 2904A	L. 470		
FND 800	L. 4.600	2N2905A	L. 380		
FPE 500 Infrared Emitter	L. 2.400	2N 5631	L. 7.000		
FPT 100 Fotot.	L. 1.100	2N 6031	L. 7.300		
FPT 120	L. 3.250	2SA634	L. 2.000		
MC10216	L. 2.200	2SA816	L. 3.500		
MPSA 05	L. 310	2SB54 Toshiba	L. 500		
MPSA 06	L. 320	2SB 54 Toshiba	L. 500		
MPSA 12	L. 310	2SB 511 Sanyo	L. 4.800		
MPSA 13	L. 280	2SB 474 Sanyo	L. 5.000		
MPSA 14	L. 310	2SB 405	L. 1.000		
MPSA 18	L. 280	2SB 541	L. 8.000		
MPSA 42	L. 400	2SC 895	L. 3.500		
MPSA 43	L. 370	2SC 710	L. 1.000		
MPSA 55	L. 350	2SC 1096 NEC	L. 2.000		
MPSA 56	L. 400	2SC 1098 NEC	L. 2.300		
MPSA 63	L. 370	2SC 1239 NEC	L. 8.000		
MPSA 93	L. 410	2SC 1306 NEC	L. 4.500		
MPSU 01	L. 640	2SD 234 Japan	L. 2.500		
MPSU 03	L. 640	2SD 288 Japan	L. 3.700		
MPSU 05	L. 640	2SD 325 Japan	L. 2.050		
MPSU 06	L. 710	2SD 350 A Japan	L. 2.650		
MPSU 07	L. 1.190				
MPSU 10	L. 820				
MPSU 45	L. 780				
MPSU 51	L. 610				
MPSU 55	L. 710				
MPSU 56	L. 750				
MPSU 60	L. 960				
MPSU 95	L. 800				
NE 555	L. 700	C103A 0,8A/100v.	L. 575		
ON 188	L. 3.000	C103B 0,8A/200v.	L. 650		
SO 41 P	L. 1.650	TD501 1,6A/50v.	L. 1.100		
SO 42 P	L. 1.950	TD4001 1,6A/400v.	L. 1.200		
TA 7108 Japan	L. 4.150	TD6001 1,6A/600v.	L. 1.950		

TRIACS SILEC

TDAL 221B 1A/400v.	L. 1.500
TDAL 381B 1A/700v.	L. 2.350
TADL 223B 3A/400v.	L. 1.800
TDAL 383B 3A/700v.	L. 2.800
SL 136/4 4A/400v.	L. 900
SL 136/6 4A/600v.	L. 1.050
TXAL 226B 6A/400v.	L. 1.300
TXAL 386B 6A/700v.	L. 1.800
TXAL 2210B 10A/400v.	L. 1.600
TXAL 3810B 10A/700v.	L. 2.000
TXAL 2215B 15A/400v.	L. 1.950
TXAL 3815B 15A/700v.	L. 2.500
TRAL 225D 25A/400v.	L. 6.950
TRAL 3825 25A/700v.	L. 10.500
TRAL 2240D 40A/400v.	L. 12.000
TRAL 3840D 40A/700v.	L. 18.500
TYAL 604D 60A/400v.	L. 26.000
TYAL 606D 60A/600v.	L. 29.000

DIODI SILEC

G2010 12A/200v.	L. 1.600
G6010 12A/600v.	L. 2.200
G1210 12A/1200v.	L. 3.400
RP2040 (R) 40A/200v.	L. 2.100
RP6040 (R) 40A/600v.	L. 2.700
RP1240 (R) 40A/1200v.	L. 4.000
KU1002 (R) 100A/200v.	L. 10.600
KU1006 (R) 100A/600v.	L. 12.400
KU1012 (R) 100A/1200v.	L. 16.800
KU1502 (R) 150A/200v.	L. 15.500
KU1506 (R) 150A/600v.	L. 17.500
KU1512 (R) 150A/1200v.	L. 24.000

DIACS SILEC

600v. L. 210

SCR Silec

C103A 0,8A/100v.	L. 575
C103B 0,8A/200v.	L. 650
TD501 1,6A/50v.	L. 1.100
TD4001 1,6A/400v.	L. 1.200
TD6001 1,6A/600v.	L. 1.950

CATALOGO GENERALE IN PREPARAZIONE — PRENOTATEVI!!!

Non si accettano ordini inferiori a L. 10.000.

Condizioni di pagamento: contrassegno comprensivo di L. 2.000 per spese.

N.B. Scrivere chiaramente in stampatello l'indirizzo e il nome del committente.

Ricorda!

Quando scegli
uno strumento di misura, la **sua**
specializzazione
deve essere
anche la **tua**.

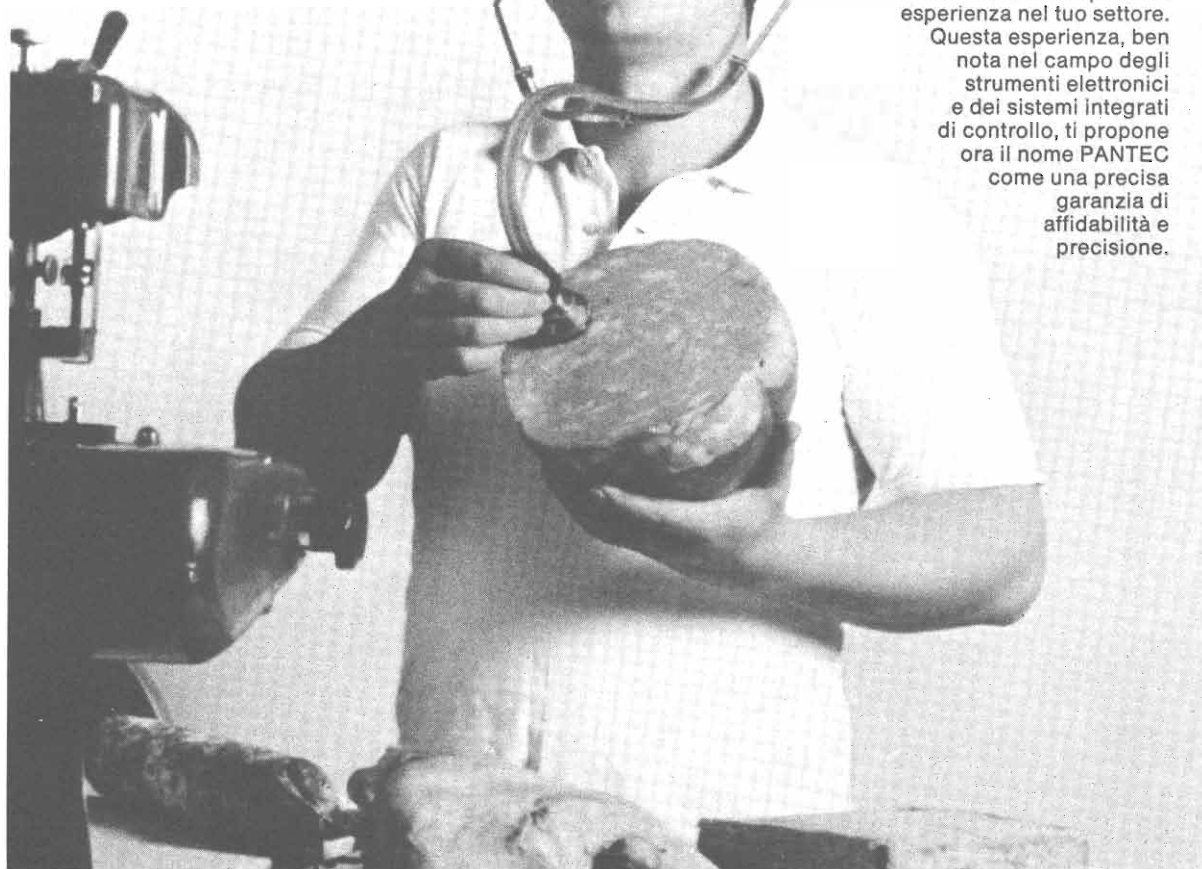

E' vero. Ci sono tanti e rispettabilissimi strumenti di misura, ma l'importante per te è che siano specializzati nel tuo problema. I tester PANTEC - una divisione della Carlo Gavazzi - ti offrono questa specializzazione al più alto livello, perchè nascono da una specifica esperienza nel tuo settore. Questa esperienza, ben nota nel campo degli strumenti elettronici e dei sistemi integrati di controllo, ti propone ora il nome PANTEC come una precisa garanzia di affidabilità e precisione.

Uff. Pubbl.

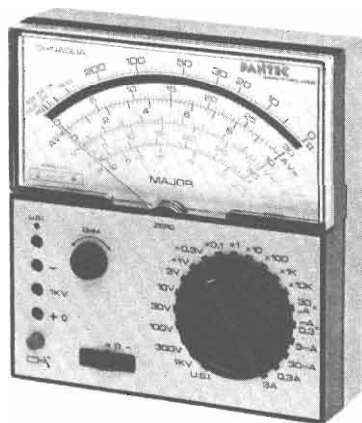

Questo ed altri tester PANTEC sono disponibili presso il tuo Rivenditore.

PANTEC
DIVISION OF CARLO GAVAZZI

Strumenti di misura alla misura del tuo problema.

CARLO GAVAZZI S.p.A. - 20148 MILANO - Via G. Ciardi, 9 - Tel. (02) 40.20 - Telex 37086 BOLOGNA - GENOVA - ROMA/Eur - FIRENZE - PADOVA - TORINO

UK 798



FILTRO CROSS-OVER A 3 CANALI 12 dB/OTTAVA UK 798

Un filtro separatore di frequenze a tre canali da inserire tra un amplificatore di potenza ad alta fedeltà ed una cassa acustica a tre altoparlanti WOOFER, MID - RANGE e TWEETER da 8 Ω. Dimensionato per trattare anche alte potenze acustiche (fino a 50 W), garantisce la migliore resa acustica dell'impianto HI-FI. Una regolazione supplementare permette di parzializzare ulteriormente i toni alti ed intermedi, inseribili all'interno delle casse acustiche.

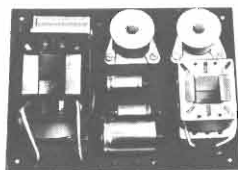

CARATTERISTICHE TECNICHE:

Impedenza di entrata: 8 Ω
Impedenza di uscita: 8 Ω
Bande di risposta:
WOOFER DA 0 Hz a 400 Hz
MID - RANGE da 400 a 5.000 Hz
TWEETER da 500 Hz a 20.000 Hz
Potenza trattabile: fino a 50 W
Dimensioni: 152,5 x 120 x 50 mm

UK 798 - in Kit L. 22.000

UK 114 U



AMPLIFICATORE A CIRCUITO INTEGRATO 20 W UK 114/U

Amplificatore di bassa frequenza di ottima fedeltà, grande semplicità costruttiva, compattezza e di elevato rapporto potenza-ingombro. Queste prestazioni sono ottenute mediante l'uso di un circuito integrato che contiene, nel suo interno, i moltissimi componenti necessari per ottenere un'ottima resa dell'amplificatore compresi gli elementi di potenza, la maggior parte dei componenti passivi ed un efficace dispositivo di protezione contro i sovraccarichi. Funziona subito al massimo delle sue possibilità, senza bisogno di tarature e messe a punto.



CARATTERISTICHE TECNICHE

Alimentazione: 32 V c.c. stabilizzati
Corrente assorbita max:
1 A (0,8 per 8 Ω)
Sensibilità d'ingresso: 260 mV
Impedenza d'ingresso: 56 kΩ
Impedenza d'uscita: 4-8 Ω
Banda passante a -3 dB:
10 Hz - 100 kHz
Potenza continua erogabile a 10%
dist. (4Ω): 20 W
Potenza continua erogabile a 1%
dist. (4Ω): 17 W
Potenza continua erogabile a 10%
dist. (8Ω): 15 W
Potenza continua erogabile a 1%
dist. (8Ω): 12 W
Dimensioni: 100x60x30

UK114/U - in Kit L. 13.000

UK 264



LESLIE ELETTRONICO

UK 264

Un apparecchio ad elevata efficienza per riprodurre elettronicamente l'effetto Leslie, tradizionalmente ottenuto con apparecchiature complesse, ingombranti e costosissime. Lo schema indovinatissimo, permette di andare oltre alle prestazioni del Leslie convenzionali. Il dispositivo è montato in un'elegante contenitore della nuova linea ad alta fedeltà AMTRON, ed è previsto di una serie completa di comandi manuali ed a pedale. L'uso di un moderno circuito integrato permette il migliore compromesso tra le prestazioni, l'economia, la semplicità di montaggio e la stabilità di funzionamento.



CARATTERISTICHE TECNICHE

Alimentazione da rete:
115-220-250 V.c.a. 50-60 Hz
Segnale d'ingresso: minore di 0,5 V
Segnale d'uscita: 0,5 V~
Dimensioni: 255 x 65 x 130

UK 264 - in Kit L. 39.000
UK 264 W - montato L. 49.000

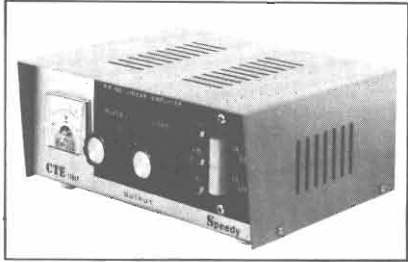

**AMPLIFICATORE LINEARE « CB »
da stazione base**
POTENZA: AM 70 W-SSB 140 W
con accordatore di R.O.S. in ingresso
MOD. « SPEEDY » RF 100

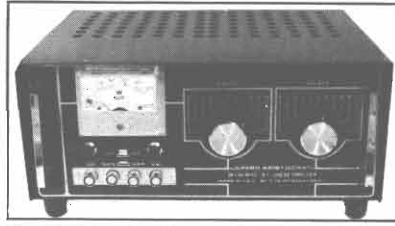

**AMPLIFICATORE LINEARE « CB »
da mobile**
POTENZA: AM 30 W-SSB 60 W
ALIMENTAZIONE: 12 Volt
MOD. « COLIBRI' 30 »

**AMPLIFICATORE LINEARE « CB »
da mobile**

POTENZA: AM 50 W-SSB 100 W
ALIMENTAZIONE: 12 Volt
MOD. « COLIBRI' 50 »

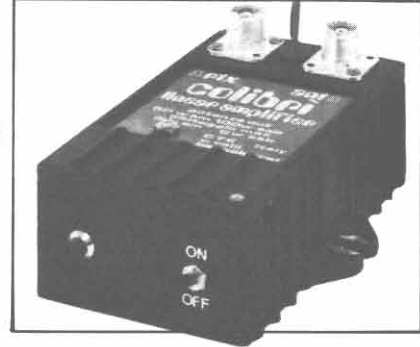

**AMPLIFICATORE LINEARE « CB »
da mobile**
POTENZA: AM 12-18 W-SSB 25-30 W
ALIMENTAZIONE: 12 Vcc
MOD. « BABY »

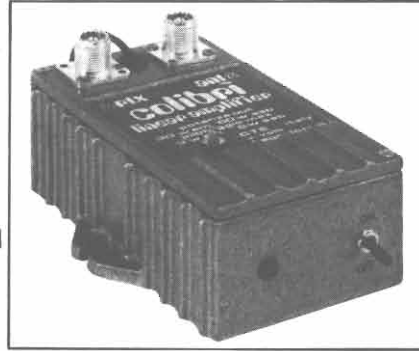

**AMPLIFICATORE LINEARE « CB »
con preamplificatore d'antenna
da stazione base**
POTENZA: AM 300 W-SSB 600 W
MOD. « JUMBO ARISTOCRAT »



C.T.E. INTERNATIONAL

BAGNOLO IN PIANO (REGGIO EMILIA) - ITALY

elettronica ricci

21040 cislago (va) - amministr. e vendite: via c. battisti 792 - tel. 02/9630672 - laboratorio: via palestro 93 - tel. 02/9630511

orologio calendario digitale con batteria

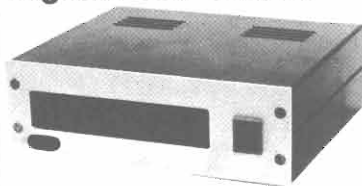

In kit L. 48.000
 montato con supporto
 in legno L. 58.000
 Supporto in legno
 per kit L. 3.500

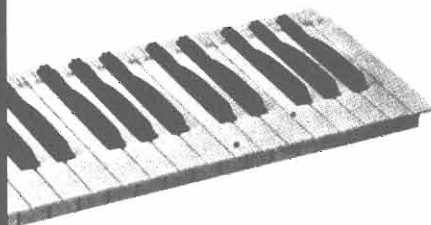

tastiere per organi e sintetizzatori

COMPLETE DI DOPPI
 CONTATTI
 E BASETTA RAMATA
 (garanzia 6 mesi)

2 ottave L. 24.000
 3 ottave L. 32.000
 3 ottave e 1/2 L. 39.000
 4 ottave L. 43.000
 5 ottave L. 53.000

disponiamo anche di doppie
 tastiere a più contatti

oscilloscopio 3" 8MHz (CHINAGLIA)

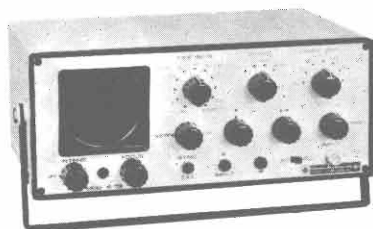

montato L. 210.000

ECCEZIONALE!!

VENDITA RATEALE

12 rate da
 L. 20.000 mensili

Inviare ordine scritto firmato
 da persona maggiorenne con
 acconto L. 20.000

orologio 6 cifre con sveglia



In kit L. 28.000
 Montato L. 32.000

joystick

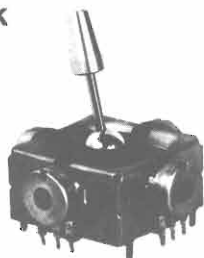

Per comandi TV-GAME
 In orizzontale e verticale

L. 6.500

AY-3-8600

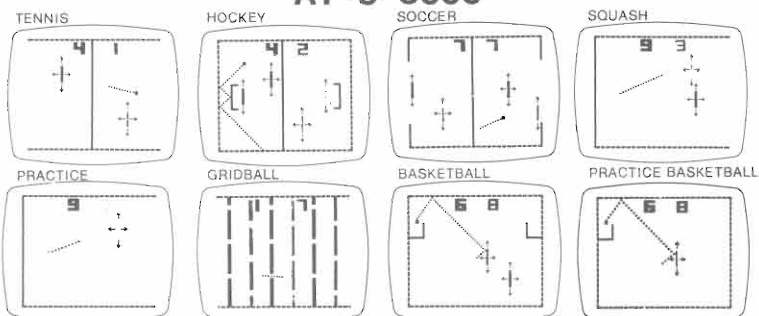

Integrato L. 24.500 - kit completo con 2 joystick (senza contenit.) L. 55.000

eccezionale pianoforte elettronico

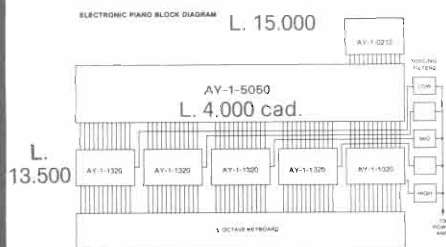

Kit comprendente

- 1 - AY-1-0212 generatore ottave
 - 12 - AX-1-5050 divisori
 - 5 - AY-1-1320 generatori suono pianoforte
- A L. 79.500

Con tastiera 5 ottave
 solo L. 120.000

CONDIZIONI DI VENDITA:

Pagamento contrassegno
 più spese di spedizione.

Si accettano ordini telefonici
 per importi inferiori a L. 200.000

TUTTI I PREZZI
 SONO COMPRESIVI DI IVA.

vendita per corrispondenza
 spedizione in contrassegno + spese postali
 interpellateci Vi risponderemo

earth ITALIANA
 43100 PARMA casella postale 150
 Tel. 48631



**RICETRASMETTITORE
 ELECTROPHONIC CB 800**

23 canali quarzati. Completo di microfono. Prese per microfono, antenna ed altoparlante esterno. Indicatore S/RF. Controllo volume e squelch. Sintonizzatore Delta Tuning. Commutatore PA/CB. Potenza stadio finale 5W. Sensibilità 0,7 uV per 10 dB. Alimentazione 13,8 Vc.c.

Prezzo: L. 88.000



RICETRASMETTITORE DIGITALE RTX 1002

40 canali tutti funzionanti. Potenza stadio finale: 5W. Completo di microfono. Prese per microfono, antenna e altoparlante esterno. Indicatore S/RF. Controllo volume e squelch. Noise blanker. Commutatore CB/PA. Sensibilità di ricezione: 0,7 mV per 10. Frequenza: 26,960-27,410 Mhz. Alimentazione: 13,8 Vc.c. Dimensioni: 64x193x215. Peso: Kg. 1,6.

Prezzo: L. 129.000



RADIOREGISTRATORE STEREO 8223-2

Gamma di frequenza: AM540-1605 KHz - FM-MPX 88-108 MHz - SW 6-18 MHz - LW 150-350 KHz. Potenza d'uscita: 3W per canale. Sistema d'incisione: 4 piste stereo. Risposta in frequenza: 100-12.000 Hz. Microfono incorporato. Prese per microfono esterno, cuffia ed ausiliaria. Contagiri. Due strumenti di segnalazione di incisione. Alimentazione: 12 V c.c. oppure 220 Vc.a.

Prezzo: L. 148.000

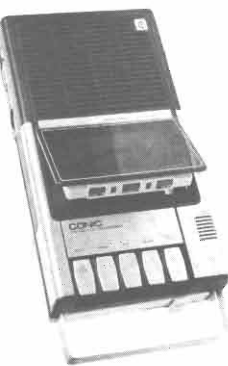

**REGISTRATORE
 CONIC V126**

Microfono incorporato. Prese per microfono esterno, cuffia, ausiliaria. Potenza d'uscita: 800 mW. Alimentazione: 6 Vc.c. oppure 220 V c.a. Risposta di frequenza: 10-9.000 Hz. Dimensioni: 260x140x66.

Prezzo: L. 32.000

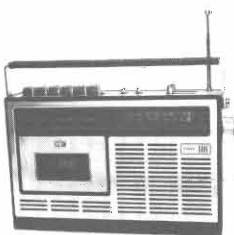

RADIORICEVITORE KR 1000

Gamma di frequenza: FM 88-108 MHz - AM 540-1605 KHz. Microfono incorporato. Prese per microfono esterno, per cuffia ed ausiliaria. Potenza d'uscita: 1W RMS. Risposta in frequenza: 100-9.000 Hz. Wow e flutter 0,5%. Alimentazione: 6 Vc.c. oppure 220 V c.a. Dimensioni: 310x200x87

Prezzo: L. 59.800

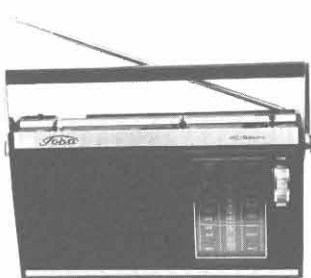

RADIO TOBA HP287

Gamma di ricezione: AM 535-1605 KHz. FM 88-108 MHz

Potenza di uscita: 400 mW.

Alimentazione: 6 V c.c. oppure 220 V c.a.

Prezzo: L. 19.500



RADIO MANTA MB 250

Gamma di ricezione: AM 510-1605 KHz. FM 87,5-108 MHz.

Potenza di uscita 650 mW.

Alimentazione: 6 V c.c. oppure 220 V c.a. Dimensioni: 263x172x74.

Prezzo: L. 26.000



**CINEPRESA
 SUPER 8
 HITAWA 600**

Zoom elettrico e manuale. Apertura dell'obiettivo automatica o manuale. Telemetro a microprismi. Cellula e CdS attraverso lo obiettivo. Compensazione di controluce. Impugnatura a pistola con pulsante di avviamento. Velocità: 18 o

24 fotogrammi al secondo. Tasto per 32 fotogrammi al secondo. Possibilità di fare singoli fotogrammi. Indicatore dello scorrimento della pellicola. Prese per il comando a distanza. Supporto per cavalletto. Alimentazione: 4 batterie da 1,5V. Controllo delle pile. Interruttore di spegnimento. Luminosità delle lenti: 1:1,8. Corredata di custodia.

Prezzo: L. 162.000



CINEPRESA SUPER 8 SANYO PS 400 RD

Impugnatura a pistola con pulsante di avviamento. Zoom elettrico a manuale. Interruttore di acceso-spento. Finestrella per vedere le caratteristiche della pellicola. Indicatore dello scorrimento dei metri della pellicola. Apertura dell'obiettivo automatica mediante 2 fotocellule alimentate da una pila al mercurio tipo PX625. Alimentazione 4 pile da 1,5 V. Luminosità delle lenti: 1:1,8.

Prezzo: L. 84.000

ceit**COMPONENTI PER ELETTRONICA INDUSTRIALE
IMPIANTI TELEVISIVI - TELECOMUNICAZIONI
Via T. Campanella, 134 - IMOLA (BO) - Tel. 0542/32734****TRANSISTOR RF MOTOROLA**

MRF450A	50 W	30 MHz	13,6 V	L. 22.000
2N5641	7 W	175 MHz	28 V	L. 9.000
2N5642	20 W	175 MHz	28 V	L. 19.000
2N5643	40 W	175 MHz	28 V	L. 37.000
2N6166	100 W	150 MHz	28 V	L. 73.000
2N5590	10 W	175 MHz ^s	13,6 V	L. 11.000
2N5591	25 W	175 MHz	13,6 V	L. 18.000
2N6080	4 W	175 MHz	12,5 V	L. 9.500
2N6081	15 W	175 MHz	12,5 V	L. 15.600
2N6082	25 W	175 MHz	12,5 V	L. 20.400
2N6083	30 W	175 MHz	12,5 V	L. 23.200
2N6084	40 W	175 MHz	12,5 V	L. 26.000

INTEGRATI

MC4044P	L. 4.000
MC4024P	L. 4.000
MC1310P	L. 4.000
MC1350P	L. 2.300
MM74C926	
	L. 9.200
LM381N	L. 2.000
95H90	L. 10.500
11C90	L. 10.500
95H28	L. 10.500
9582	L. 3.800
11C06	L. 10.500
9368	L. 2.000

MODULO MHW 710 430÷470 MHz 13 W (ingresso 150 mW) L. 77.000

DISPLAY FND500 - FND501 - FND507 - FND357 L. 2.000

KIT di RESISTENZE di tutti i valori da 10^Ω÷1M

10 pezzi × tipo (totale 610 pezzi) 1/4 W L. 8.500

1/2 W L. 9.000

TESTER CHINAGLIA Tipo Minor L. 25.00020.000^Ω/volt da 0,1 Vcc÷1500 Vcc
da 7,5 Vca÷2500 Vca**MODULO per SVEGLIE** MA 1002D 24 ore L. 12.000**N.B. - TUTTI I PREZZI SONO COMPRESIVI DI IVA
E SPESE POSTALI - SPEDIZIONI IN CONTRASSEGNO****Non si accettano ordini inferiori a L. 15.000**

HOBBY ELETTRONICA

via Gaudenzio Ferrari, 7

20123 MILANO

Tel. 02/8321817

(ingresso da via Alessi, 6)

OFFERTE SPECIALI

50 condensatori elettrolitici assortiti	L. 1.500
50 condensatori ceramici assortiti	L. 1.000
15 trimmer assortiti	L. 1.000
100 Resistenze 1/2 Watt - 5-10% - 20 valori assortiti	L. 1.000
20 Bobine e/o impedenze assortite	L. 500
10 Potenziometri semplici e doppi assortiti	L. 1.000
10 metri cavo flessibile per collegamenti - colori a scelta	L. 500
4 metri piattina flessibile 6 capi	L. 1.000
2,5 metri piattina flessibile 9 capi	L. 1.000

Saldatore economico 45 W - 220 V L. 3.000

FND500	L. 1.800	FND357	L. 1.600	9368	L. 1.800
SN7490	L. 650	SN74141	L. 800	NE555	L. 800
TAA611B	L. 800	TBA800	L. 1.500	TBA810S	L. 3.000
		TDA2020	L. 3.000	BD142	L. 750
		SAS560	L. 2.000		
FCD810		2N918	L. 300	5 Led verdi	L. 1.900
(TIL112)	L. 950	2N2219	L. 450	5 Led gialli	L. 1.900
TV18	L. 750			10 Led rossi	L. 1.500

EQUALIZZATORE PREAMPLIFICATORE STEREO

Per ingressi magnetici senza comandi. Curva equalizzazione RIAA -1 dB - bilanciamento canali 2 dB - rapporto S/N migliore di 80 dB - sensibilità 2/3 mV - alimentazione 18/30 V oppure 12V dopo la resistenza da 3.300 Ohm - dimensioni mm. 85 x 50

L. 5.800



INCHIOSTRO antiacido di tipo autosaldante diluibile con alcool denaturato

flacone 10 c.c. L. 800
flacone 50 c.c. L. 1.800



CONTROLLO TONI MONO

esaltazione e attenuazione 20 dB da 20 a 20.000 Hz - max segnale input 50 mV per max out 400 mV RMS. Abbinandone 2 all'equalizzatore si può ottenere un ottimo preamplificatore stereo a comandi separati.

L. 5.800



PENNARELLO per tracciare circuiti stampati L. 3.000

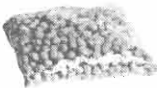

CLORURO FERRICO da diluire in un litro d'acqua L. 500

AMPLIFICATORE finale 50 Watt RMS - segnale ingresso 250 mV - distorsione 0,3% alla massima potenza - rapporto S/N migliore di 70 dB - alimentazione 40/50 V - dimensioni 190 x 100 x 36.

L. 19.500



KIT COMPLETO PER CIRCUITI STAMPATI completo di piastre, inchiostro, acido e vaschetta antiacido cm. 18 x 23.

L. 3.000

Come sopra con vaschetta antiacido cm. 25 x 30 L. 3.500



VU METER per apparecchi stereo sensibilità 200 microampere, dimensioni luce mm. 45x37 - esterne mm. 80x40.

L. 4.000



V.F.O. per CB - sintesi 37.600 MHz - permette di sintonizzare dal canale 2 al canale 48/50 della gamma CB, compreso tutti i canali Alfa e Beta. Sintesi differenti a richiesta L. 32.000

ALIMENTATORINO per radio, mangianastri, registratori, calcolatori con le seguenti uscite: 6-7,5-9-12 V - 400 mA

L. 4.500

3-4,5-6-7,5-9 V

L. 4.500

Attacchi a richiesta secondo marche.



RIDUTTORE di tensione per auto da 12V a 6/7,5/9V stabilizzati 0,7 Ampere. L. 4.500



CONFEZIONE MATERIALE SURPLUS KG. 2

L. 3.000

VISITATECI O INTERPELLATECI:

disponiamo di un vasto assortimento di transistors, circuiti integrati, SCR, triac e ogni altro tipo di semiconduttori. Troverete anche accessori per l'elettronica di ogni tipo come: spinotti, zoccoli, impedenze, dissipatori, trasformatori, relè, boccole, manopole, contenitori e tanto altro materiale, anche di stock, a prezzi eccezionali; e tante scatole di montaggio delle migliori case.

CONDIZIONI GENERALI DI VENDITA:

Gli ordini non verranno da noi evasi se inferiori a L. 5.000 o mancanti di anticipo minimo L. 3.000 che può essere a mezzo vaglia, assegno bancario o anche in francobolli. Ai prezzi esposti vanno aggiunte le spese di spedizione. Si prega di scrivere l'indirizzo in stampatello, compreso il CAP.

SABATO POMERIGGIO CHIUSO

ELCO ELETTRONICA

Via Rosselli, 109
32100 BELLUNO
☎ (0437) 20.161

S.C.E ELETTRONICA

Via Sgulmerio, 22
37100 VERONA
☎ (045) 972.655

B. & A. ELETTRONICA

Via Montegrappa, 41
31044 MONTEBELLUNA
☎ (0423) 20.501

Distribuiscono:

Componenti elettronici per uso professionale delle più quotate marche: Semiconduttori, valvole, resistenze, condensatori, altoparlanti, relè, fusibili, trasformatori, ecc...

Producono:

Filtri crossover, protezioni elettroniche per casse acustiche, amplificatori BF per impianti di sonorizzazione industriale.

Importano:

Spinotteria varia, impedenze AF, conettori vari e conettori per schede delle seguenti marche: Lumberg, Daut + Rietz, Neosid, Buschel-Kontaktbau, ecc....

UN'ORGANIZZAZIONE COMPLETA AL SERVIZIO DEL CLIENTE

INDUSTRIA **wilbikit** ELETTRONICA

salita F.lli Maruca - 88046 LAMEZIA TERME - tel. (0968) 23580

INTERESSANTE E DIVERTENTE SCATOLA DI MONTAGGIO!!!

KIT N. 47 Micro trasmettitore F.M. 1 Watt

Questa scatola di montaggio progettata dalla WILBIKIT, è una minuscola trasmittente con un ottimo rendimento. La sua gamma di trasmissione è compresa tra gli 88 e i 108 MHz, le sue emissioni quindi sono udibili in un comune ricevitore radio.

Il suo uso è illimitato: può servire come antifurto potendo da casa vostra tenere sotto controllo il vostro negozio, come scherzo per degli amici che resteranno strabiliati nell'udire la vostra voce nella radio, oppure per controllare dalla stanza abituale da voi frequentata il regolare gioco dei vostri ragazzi, che sono nella stanza opposta alla vostra.

Può inoltre essere usato assieme ad un captatore telefonico per realizzare un ottimo amplificatore telefonico senza fili.

L. 6.950

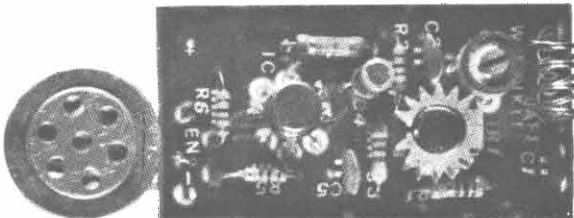

CARATTERISTICHE TECNICHE

Frequenza di lavoro	— 88÷108 MHz
Potenza max.	— 1 WATT
Tensione di alimentazione	— 9÷35 Vcc
Max assorbimento per 0,5 W	— 200 mA

Kit N. 1	Amplificatore 1,5 M	L. 4.950	Kit N. 35	Alimentatore stabilizzato 33 V 1,5 A per Kit N. 5	L. 5.900
Kit N. 2	Amplificatore 6 W R.M.S.	L. 7.800	Kit N. 36	Alimentatore stabilizzato 55 V 1,5 A per Kit N. 6	L. 5.900
Kit N. 3	Amplificatore 10 W R.M.S.	L. 9.500	Kit N. 37	Preamplificatore Hi-Fi bassa impedenza	L. 7.500
Kit N. 4	Amplificatore 15 W R.M.S.	L. 14.500	Kit N. 38	Alim. stab. variabile 4-18 Vcc con protezione S.C.R. 3A	L. 12.500
Kit N. 5	Amplificatore 30 W R.M.S.	L. 16.500	Kit N. 39	Alim. stab. variabile 4-18 Vcc con protezione S.C.R. 5A	L. 15.500
Kit N. 6	Amplificatore 50 W R.M.S.	L. 18.500	Kit N. 40	Alim. stab. variabile 4-18 Vcc con protezione S.C.R. 8A	L. 18.500
Kit N. 7	Preamplificatore Hi-Fi alta impedenza	L. 7.500	Kit N. 41	Temporizzatore da 0 a 60 secondi	L. 8.950
Kit N. 8	Alimentatore stabilizzato 800 mA 6 V	L. 3.950	Kit N. 42	Termostato di precisione a 1/10 di grado	L. 16.500
Kit N. 9	Alimentatore stabilizzato 800 mA 7,5 V	L. 3.950	Kit N. 43	Variatore crepuscolare in alternata con fotocellula 2000 W	L. 6.950
Kit N. 10	Alimentatore stabilizzato 800 mA 9 V	L. 3.950	Kit N. 44	Variatore crepuscolare in alternata con fotocellula 8000 W	L. 21.500
Kit N. 11	Alimentatore stabilizzato 800 mA 12 V	L. 3.950	Kit N. 45	Luci a frequenza variabile 8.000 W	L. 19.500
Kit N. 12	Alimentatore stabilizzato 800 mA 15 V	L. 3.950	Kit N. 46	Temporizzatore professionale da 0-45 sec.	L. 18.500
Kit N. 13	Alimentatore stabilizzato 2A 6 V	L. 7.800	Kit N. 47	Micro trasmettitore FM 1 W	L. 6.900
Kit N. 14	Alimentatore stabilizzato 2A 7,5 V	L. 7.800	Kit N. 48	Preamplificatore stereo per bassa o alta impedenza	L. 19.500
Kit N. 15	Alimentatore stabilizzato 2A 9 V	L. 7.800	Kit N. 49	Amplificatore 5 transistor 4 W	L. 6.500
Kit N. 16	Alimentatore stabilizzato 2A 12 V	L. 7.800	Kit N. 50	Amplificatore stereo 4+4 W	L. 12.500
Kit N. 17	Alimentatore stabilizzato 2A 15V	L. 7.800	Kit N. 51	Preamplificatore per luci psichedeliche	L. 7.500
Kit N. 18	Riduttore di tensione per auto 800 mA 6 Vcc	L. 2.950	Kit N. 67	Logica conta pezzi digitale con fotocellula	L. 7.500
Kit N. 19	Riduttore di tensione per auto 800 mA 7,5 Vcc	L. 2.950	Kit N. 68	Logica digitale con relè 10 A	L. 18.500
Kit N. 20	Riduttore di tensione per auto 800 mA 9 Vcc	L. 2.950	Kit N. 69	Logica cronometro digitale	L. 16.500
Kit N. 21	Luci a frequenza variabile 2.000 W	L. 12.000	Kit N. 70	Logica di programmazione per conta pezzi digitale a pulsante	L. 26.000
Kit N. 22	Luci psichedeliche 2000 W canali medi	L. 6.950	Kit N. 71	Logica di programmazione per conta pezzi digitale a fotocellula	L. 26.000
Kit N. 23	Luci psichedeliche 2.000 W canali bassi	L. 7.450	Kit N. 72	Frequenzimetro digitale	L. 89.000
Kit N. 24	Luci psichedeliche 2.000 W canali alti	L. 6.950	Kit N. 73	Luci stroboscopiche	L. 29.500
Kit N. 25	Variatore di tensione alternata 2.000 W	L. 4.950	Kit N. 74	Compressore dinamico	L. 11.800
Kit N. 26	Carica batteria automatico regolabile da 0,5A ARA	L. 16.500	Kit N. 75	Luci psichedeliche acc. canali medi	L. 6.950
Kit N. 27	Antifurto superautomatico professionale per casa	L. 28.000	Kit N. 76	Luci psichedeliche canali bassi	L. 6.950
NUOVA PRODUZIONE DI KIT DIGITALI LOGICI			Kit N. 77	Luci psichedeliche acc. canali alti	L. 6.950
Kit N. 52	Carica batteria al Nichel cadmio	L. 15.500	Kit N. 78	Temporizzatore per tergi cristallo	L. 8.500
Kit N. 53	Alimentatore stabilizzato per circuiti digitali con generatore a livello logico di impulsi a 10Hz-1Hz	L. 14.500	Kit N. 79	Interfonico generico privo di commutaz.	L. 13.500
Kit N. 54	Contatore digitale per 10	L. 9.950	Kit N. 80	Segreteria telefonica	L. 33.000
Kit N. 55	Contatore digitale per 6	L. 9.950	Kit N. 81	Orologio digitale per auto 12 Vcc	L. 33.500
Kit N. 56	Contatore digitale per 2	L. 9.950	NOVITA'		
Kit N. 57	Contatore digitale per 10 programmabile	L. 16.500	Kit N. 82	Sirena elettronica francese	L. 8.650
Kit N. 58	Contatore digitale per 6 programmabile	L. 16.500	Kit N. 83	Sirena elettronica americana	L. 9.250
Kit N. 59	Contatore digitale per 2 programmabile	L. 16.500	Kit N. 84	Sirena elettronica italiana	L. 9.250
Kit N. 60	Contatore digitale per 10 con memoria	L. 13.500	Kit N. 85	Sirena americana-italiana-francese elettroniche	L. 22.500
Kit N. 61	Contatore digitale per 6 con memoria	L. 13.500	Kit N. 86	Kit per costruz. di circuiti stampati	L. 4.950
Kit N. 62	Contatore digitale per 2 con memoria	L. 13.500	Kit N. 87	Sonda logica con display per digitali TTL e C-MOS	L. 8.500
Kit N. 63	Contatore digitale per 10 con memoria programmabile	L. 18.500	NUOVA PRODUZIONE		
Kit N. 64	Contatore digitale per 6 con memoria programmabile	L. 18.500	Kit N. 88	Mixer 5 ingressi con Faber	L. 19.750
Kit N. 65	Contatore digitale per 2 con memoria programmabile	L. 18.500	Kit N. 89	Vu-Meter a 12 led	L. 13.500
Kit N. 66	Logica conta pezzi digitale con pulsante	L. 7.500	Kit N. 90	Psico Level-meter 12.000 W	L. 56.500
Kit N. 28	Antifurto automatico per automobile	L. 19.500	Kit N. 91	Antifurto superautomatico professionale per auto	L. 31.500
Kit N. 29	Variatore di tensione alternata 8000 W	L. 18.500	Kit N. 92	Prescaler per frequenzimetro 200-250 MHz	L. 18.500
Kit N. 30	Variatore di tensione alternata 20.000 W	L.	Kit N. 93	Preamplificatore squadratore D.P. per frequenzimetro	L. 7.500
Kit N. 31	Luci psichedeliche canali medi 8000 W	L. 21.500	Kit N. 94	Preamplificatore microfonico	L. 7.500
Kit N. 32	Luci psichedeliche canali alti 8000 W	L. 21.500	Kit N. 95	Dispositivo automatico per registrazioni telefoniche	L. 14.500
Kit N. 33	Luci psichedeliche canali bassi 8000 W	L. 21.500			
Kit N. 34	Alimentatore stabilizzato 22 V 1,5 A per Kit N. 4	L. 5.900			

Per le caratteristiche più dettagliate dei Kits vedere i numeri precedenti di questa Rivista.

I PREZZI SONO COMPRESIVI DI I.V.A.

Assistenza tecnica per tutte le nostre scatole di montaggio. Già premonite 10% in più. Le ordinazioni possono essere fatte direttamente presso la nostra casa. Spedizioni contrassegno o per pagamento anticipato oppure sono reperibili nei migliori negozi di componenti elettronici. Cataloghi e informazioni a richiesta inviando 450 lire in francobolli.

PER FAVORE INDIRIZZO IN STAMPATELLO



Antenne Caletti: quando le cose si fanno seriamente.

Caletti: antenne per ogni uso
da 20 a 1000 MHz.



ELETTROMECCANICA

caletti s.r.l.

Milano - via Felicità Morandi, 5
tel. 2827762-2899612

Inviando L. 500
in francobolli
potete ricevere la
documentazione tecnica
delle antenne CALETTI

nome _____
cognome _____
indirizzo _____

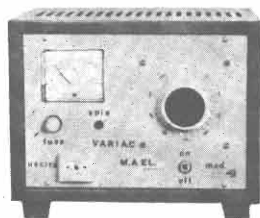

VARIAC 0-270 Vac

Trasformatore Toroide
Onda sinusoidale
I.V.A. esclusa

Watt 600	L. 68.400
Watt 850	L. 103.000
Watt 1200	L. 120.000
Watt 2200	L. 139.000
Watt 3000	L. 180.000

CONVERTITORE STATICO D'EMERGENZA 220 Vac.

Garantisce la continuità di alimentazione sinusoidale anche in mancanza di rete.

- 1) Stabilizza, filtra la tensione e ricarica le batterie in presenza della rete.
- 2) Interviene senza interruzione in mancanza o abbassamento eccessivo della rete.

Possibilità d'impiego: stazioni radio, impianti e luci di emergenza, calcolatori, strumentazioni, antifurti, ecc.

Pot. erog. V.A.	500	1.000	2.000
-----------------	-----	-------	-------

Larghezza mm.	510	1.400	1.400
Profondità mm.	410	500	500
Altezza mm.	1.000	1.000	1.000

con batt. Kg.	130	250	400
IVA esclusa L.	1.330.000	2.020.000	3.165.000

L'apparecchiatura è completa di batterie a richiesta con supplemento 20% batterie al Ni Cd.



VENTOLA ROTRON SKIPPER

Leggera e silenziosa V 220 - 12 W
Due possibilità di applicazione
diametro pale mm. 110
profondità mm. 45
peso Kg. 0,3
Disponiamo di quantità L. 9.000

VENTOLA EX COMPUTER

220 Vac oppure 115 Vac
Ingombro mm. 120x120x38
L. 11.500



VENTOLA BLOWER

200-240 Vac - 10 W
PRECISIONE GERMANICA
motoriduttore reversibile
diametro 120 mm.
fissaggio sul retro con viti 4 MA
L. 11.500



VENTOLA PAPST-MOTOREN

220 V - 59 Hz - 28 W
Ex computer interamente in metallo
statore rotante cuscinetto reggisplinta
autolubrificante mm. 113 x 113 x 50
Kg. 0,9 - giri 2750 - m³/h 145 - Db(A)54
L. 11.500



VENTOLE TANGENZIALI

V60 220 V 19 W 60 m³/h
lung. tot. 152x90x100 L. 8.900
V180 220 V 18 W 90 m³/h
lung. tot. 250x90x100 L. 9.900

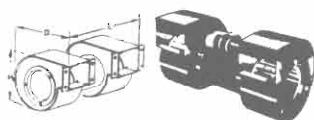
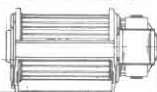

Modello	Dimensioni			Ventola tangenz.		
	H	D	L	L/sec	Vca	Prezzo
OL/T2	140	130	260	80	220	L. 15.000
31/T2	150	150	275	120	115	L. 18.000
31/T2/2	150	150	275	120	115/220	L. 25.000 (trasformatore)



STABILIZZATORI PROFESSIONALI IN A.C. FERRO SATURO

Marca ADVANCE - 150W - Ingresso 100/220/240 Vac $\pm 20\%$ - uscita 220Vac 1%. Ingombro mm. 220 x 130 x 190 - peso Kg. 9 L. 30.000

Marca ADVANCE - 250 W - Ingresso 115/230 V $\pm 25\%$ - uscita 118 $\pm 1\%$. Ingombro mm. 150 x 180 x 280 - peso Kg. 15 L. 30.000

STABILIZZATORI MONOFASI A REGOLAZIONE MAGNETO ELETTRONICA

Ingresso 220 Vac. $\pm 15\%$ - uscita 220 Vac $\pm 2\%$ (SERIE INDUSTRIA) cofano metallico alettato, interruttore automatico generale, lampada spia, trimmer interno per poter predisporre la tensione di uscita di $\pm 10\%$ (sempre stabilizzata).

V.A.	Kg.	Dim. appross.	Prezzo L.
500	30	330x170x210	220.000
1.000	43	400x230x270	297.000
2.000	70	460x270x300	396.000

A richiesta tipi sino 15 KVA monofasi

A richiesta tipi da 5/75 KVA trifasi.



GM 1000 MOTOGENERATORE 220 Vac - 1200 V.A. - PRONTI A MAGAZZINO

Motore = ASPERA = 4 tempi a benzina 1000 W a 220 Vac (50 Hz) e contemporaneamente 12 Vcc - 20 A o 24 Vcc - 10 A per carica batteria dimensioni 490x290x420 mm - kg 28, viene fornito con garanzia e istruzioni per l'uso.

IN OFFERTA SPECIALE PER I LETTORI

GM 1000 W L. 395.000 + IVA - GM 1500 W L. 445.000 + IVA
GM 3000 W benzina Motore ACME L. 690.000 + IVA
GM 3000 W benzina - petrolio (Motore ACME) L. 715.000 + IVA

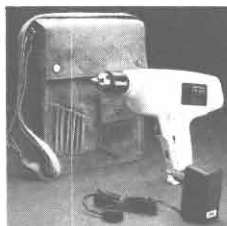

TRAPANO-CACCIAVITE A BATTERIE RICARICABILI INTERNE

Capacità di foratura 10 mm nel legno
6 mm nell'acciaio
Autonomia media 125 fori di 6 mm nel legno
Completo di caricatore e borsa L. 62.000 + IVA



VENTOLA AEREX

Completamente riciclonata.
Telaio in fusione di alluminio anodizzato \varnothing max 180 mm, prof. max 87 mm, peso kg. 1,7 giri 2.800.
TIPO 85: 220V 50 Hz $\pm 208V$ 60 Hz 18W Imput. 2 fasi 1/s 76 Pres=16 mm Hzo L. 19.000
TIPO 86: 127-220V 50 Hz 2+3 fasi 31W Imput. 1/s 108 Pres=16 mm. Hzo L. 21.000



BORSA PORTA UTENSILI

4 scomparti con vano-tester L. 34.000
cm. 45 x 35 x 17 L. 29.000
3 scompartimenti con vano-tester



PULSANTIERA

Con telaio e circuito.
Connettore 24 contatti.
140 x 110 x 40 mm.

L. 5.500

MOTORI MONOFASI A INDUZIONE SEMISTAGNI REVERSIBILI

220 V	1/16 HP 1400 RPM	L. 8.000
220 V	1/4 HP 1400 RPM	L. 14.000

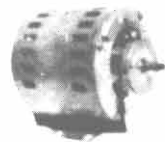

Modalità: — Spedizioni non inferiori a L.10.000 — Spese trasporto (tariffe postali) e imballo a carico del destinatario.
— Pagamento contrassegno

STRUMENTI RICONDIZIONATI

Apparato telefonico TF canale 429 +FGF+ 6-23+373.01	L. 30.000
Frequenzimetro Eterodine Marconi TF 1067 2÷4 Mc	Le più alte vengono campionate
Generatore di rumore e misuratore di Cifra Magnetic AB tipo 113	L. 600.000
Probe a diodo saturo + Probe con tubo a gas	L. 80.000
Generatore di segnali audio Advance tipo H1E 15 Hz+50 KHz	L. 80.000
onda quadra + onda sinusoidale	L. 900.000
Generatore di segnali h/p 608 10÷410 Mc	L. 180.000
Generatore di funzioni Philips GH 2314 Quadra-Sinusoidale	L. 120.000
Generatore video oscillatore Wayne Kerr tipo 022/D 10 KHz+10	L. 120.000
MHz 6 scatti	L. 160.000
Generatore Weston VHF Swepp Mod. 984 12 canali + 1 MF	L. 180.000
spazzolamento 10 Mc regolabili	L. 160.000
Generatore Sider UHF Mod. TV 453/3 Canali	L. 55.000
Misuratore di campo Tes MOD. 661	L. 55.000
Misuratore di onde stazionarie h/p 415-B senza testina bolometrica	L. 150.000
Misuratore di potenza d'uscita GR Mod. 783-A Gamma Audio	L. 200.000
10 Hz+100 KHz / 10÷50 dB / 0,2 mW+100 W	L. 200.000
Modulatore d'ampiezza Marconi TF 1102 selettore segnali quadrifrequenza-impulsi e video	L. 250.000
Oscilloscopio Solatron Mod. CD 1212 Plug-in Singola traccia 40 Mc	L. 430.000
+ Plug-in doppia traccia 25 Mc	L. 300.000
Oscilloscopio militare Mod. AN/U	L. 1.200.000
Traccia curve Tektronix Mod. 575	L. 420.000
Q Metter VHF Marconi Mod. TF 886 B 20÷260 Mc + O + 5÷1200	L. 200.000
Picoamperometro Keithley Mod. 409 1 mA÷0,3 pA in 20 scatti	L. 60.000
Voltmetro digitale NLS Mod. V64B 0,9999Vcc Alimentazione 220VAc	L. 60.000
30 VA Rak 19"	L. 80.000
Voltmetro digitale NLS Mod. 484 A 0,001÷1000 Vcc, alimentazione 220 Vac 30 VA Rak 19"	L. 80.000
Voltmetro elettronico per A.C. Tipo V200-A 6 scale 10 mV÷1000 V RMS Sonda x1 e x10 3 dB÷3 Mc	L. 180.000
Voltmetro elettrostatico 18,5 KVDC 14 KV RMS	L. 50.000
Strumento della marina con tubo catodico Ø 40 x 142 (CV 1522) in cassetta alluminio 410x240x280 m/m	L. 28.000
VARIAC DA TAVOLO IN CASSETTA (come nuovi):	
220 V regolazione 0÷15 V 2 A 30 VA	L. 20.000
220 V regolazione 0÷250 V 7 A 2000 VA	L. 100.000
220 V regolazione 0÷20 V 11 A 220 VA	L. 50.000
190-240 V regolazione 220 V 5 A 1100 VA	L. 50.000
VARIAC DA QUADRO (come nuovi):	
220 V regolazione 0÷260 V 2 A 520 VA	L. 30.000
220 V regolazione 0÷220 V 4 A 880 VA	L. 40.000
220 V regolazione 0÷220 V 10 A 2200 VA	L. 50.000
220 V 3 fasi 0÷220 V 2,4 A per fase	L. 60.000

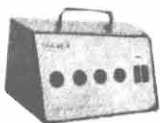

ALIM. STAB. PORTATILE

Palmes England 6,5/13 Vcc-2A Ingresso 220/240 Vac Ingombro mm. 130x140x150 peso Kg. 3,600 L. 11.000

FORNIAMO SCHEMA PER MODIFICA A VARIABILE



PICCOLO 55

Ventilatore centrifugo. 220 Vac 50 Hz Pot. ass. 14 W Port. m3/h 23 Ingombro max 93x102x88 mm L. 7.200

TIPO MEDIO 70

come sopra Pot. 24 W Port. 240 m3/h 220 Vac 50 Hz Ingombro: 120x117x103 mm L. 8.500

TIPO GRANDE 100

come sopra Pot. 51 W Port. 300 m3/h 220 Vac 50 Hz Ingombro: 167x192x170 L. 20.500

SI ACCETTANO ORDINI TELEFONICI

OFFERTE SPECIALI

500 Resist. assort. 1/4 + 1/2 10% + 20%	L. 4.000
500 Resist. assort. 1/4 5%	L. 5.500
100 cond. elettr. 1÷4000 µF assort.	L. 5.000
100 polcarb. Mylard assort. da 100÷600 V	L. 2.800
200 Cond. Ceramici assort.	L. 4.000
100 Cond. polistirolo assort.	L. 2.500
50 Resist. carbone 0,5÷3 W 5%-10%	L. 2.500
10 Resist. di potenza a filo 10W÷100W	L. 3.000
20 Manopole foro Ø 6 3÷4 tipi	L. 1.500
10 Potenzimetri graffite ass.	L. 1.500
20 Trimmer graffite ass.	L. 1.500

PIATTO GIRADISCHI TOPAZ

33-45 giri - Motore 9 V
Colore avorio L. 4.500

ELETTROMAGNETE con pistoncino

In estrusione (surplus)
Tipo 30-45 Vcc/AC Lavoro Intermit.
Ingombro: Lung. mm: 55x20x20
corsa mm. 17 L. 1.500

ELETTROMAGNETI IN TRAZIONE

TIPO 261 30-50 Vcc. Lavoro Intermit.
Ingombro: Lung. 30x14x10 mm. corsa max 8 mm. L. 1.000

TIPO 263 30-50 Vcc. Lavoro Intermit.
Ingombro Lung. 40x20x17 mm. corsa max 12 mm. L. 1.500

TIPO RSM-565 220 Vac 50 Hz. Lavoro continuo
Ingombro: Lung. 50x43x40 mm. corsa 20 mm. L. 2.500

Sconto 10 pezzi 5% - Sconto 100 pezzi 10%.

CENTRALINA ANTIFURTO

« PROFESSIONALE »

Piastra con Trasformatore Ingresso 220 Vac. Alimentatore per batterie in tampone, con corrente limitata e regolabile. Trimmer per regolazione tempo di ingresso, tempo di allarme, tempo di uscita. Possibilità di inserire interruttori, riduttori, fotocellula, radar, ecc.

Circuito separato d'allarme L. 56.000
(A richiesta spediamo caratteristiche).

CONDENSATORI CARTA e OLIO

0,25 mF	1.000 V c.c.	L. 250
5,0 mF	200 V a.c.	L. 250
1,25 mF	450 V a.c.	L. 300
2 mF	350 V c.c.	L. 350
3 mF	300 V a.c./Clor	L. 450
5 mF	330 V a.c./Clor	L. 500
6 mF	450 V a.c.	L. 700
7 mF	280 V a.c. (surplus)	L. 700
7,5 mF	330 V a.c./Clor	L. 750
10 mF	230 V a.c./Clor	L. 700
10 mF	280 V a.c.	L. 700
20 mF	315 V a.c.	L. 2.000

POTENZIMETRI A FILO LINEARI

(perno Ø mm. x 35+60 mm. fissaggio a dado)

250 ohm	2 W	L. 500
2.500 ohm	2 W	L. 500
3.000 ohm	2 W	L. 500
500 ohm	3 W	L. 1.000
2.500 ohm	3 W	L. 1.000
5.000 ohm	3 W	L. 1.000
500 ohm	5 W	L. 1.200
15.000 ohm	5 W	L. 1.200
10 ohm	9 W	L. 1.500
50 ohm	9 W	L. 1.500
200 ohm	9 W	L. 1.500
500 ohm	9 W	L. 1.500
2.000 ohm	9 W	L. 1.500
2.500 ohm	9 W	L. 1.500
3.000 ohm	9 W	L. 1.500

SIRENA ELETTRONICA

12 V 0,5 A L. 18.000
Contatti reed in ampolla normalmente aperto L. 400
magneti L. 150

COMMUTATORE rotativa 1 via 12 posiz. 15 A	L. 1.800
COMMUTATORE rotativo 2 vie 6 posiz.	L. 350
100 pezzi sconto 20%	
RADDRIZZATORE a ponte (selenio) 4 A 25 V	L. 1.000
FILTRO antidisturbi rete 250V 1,5 MHz 0,6-1-2,5 A	L. 300
RELE' MINIATURA SIEMENS-VARLEY	
4 scambi 700 ohm - 24 VDC	L. 1.500
RELE' REED miniatura 1.000 ohm - 12 VDC - 2 cont. Na	L. 1.800
2 cont. NC L. 2.500; INA+INC. L. 2.200 - 10 pezzi sconto 10% - 100 pezzi sconto 20%	

MATERIALE SURPLUS

20 Schede Remington 150x75 trans. Silicio ecc.	L. 3.000
20 Schede Siemens 160x110 trans. Silicio ecc.	L. 3.500
10 Schede Univac 150x150 trans. Silicio Inegr. Tant. ecc.	L. 3.000
20 Schede Honeywell 130x65 trans. Silicio Resist. diodi ecc.	L. 3.000
5 Schede Olivetti 150x250± (250 integrati)	L. 5.000
3 Schede Olivetti 320x250± (180 trans. + 500 compon.)	L. 5.000
5 Schede con Integr. e Transistori Potenza ecc.	L. 5.000
Cont&impulsi 24 Vcc. 5 cifre con azzeratore	L. 2.500
Contatore elettrico da Incasso 40 V.a.c.	L. 1.500
10 Micro Switch 3-4 tipi	L. 4.000
Diodi 40 A 250 V	L. 400
Diodi 10 A 250 V	L. 150
Diodi 25A 300V - montati su raffredd. fuso	L. 2.500
SCR 16 A 50 V 2N682 montati su raffredd. fuso SSIFK08	L. 1.500
SCR 16 A 300 V 2N682 montati su raffredd. fuso SSIFK08	L. 3.600
Bobina nastro magnetico utilizzata 1 sola volta Ø 265 mm foro Ø 8 mm 1200 m nastro 1/4"	L. 5.500
SCR 300 A 800 V 222S13 West con raff. incorp. 130x150x50 L. 25.000	
Lampadina incand. Ø 5 x 10 mm. 9-12 V L. 50	
Pacco Kg. 5 materiale elettrico interr. camp. cand. schede switch elettomagnetici comm. ecc.	L. 4.500
Pacco filo collegam. Kg. 1 spezzi vari tracciola stag. in PVC Vetro siliceo ecc. sez. 0,10-0,5 mmq. 30-70 cm. colori ass.	L. 1.800

OFFERTE SCHEDE COMPUTER

3 schede mm. 350x250
1 scheda mm. 250x160 (integrati).
10 schede mm. 160x110
15 schede assortite

con montato una grande quantità di transistori al silicio, condensatori elettr., condensatori tantalio, circuiti integrati, trasformatori di impulsi, resistenze ecc. L. 10.000

CONDENSATORI ELETTROLITICI PROFESSIONALI 85°

MALLORY - MICRO - SPRAGUE - SIC - G.E.

370.000 mF	5 Vcc	Ø 75 x 220 m/m	L. 10.000
240.000 mF	10 Vcc	Ø 72 x 220 m/m	L. 10.000
10.000 mF	25 Vcc	Ø 50 x 110 m/m	L. 2.000
10.000 mF	25 Vcc	Ø 35 x 115 m/m	L. 2.500
15.000 mF	25 Vcc	Ø 50 x 105 m/m	L. 2.700
3.600 mF	50 Vcc	Ø 35 x 115 m/m	L. 2.500
25.000 mF	50 Vcc	Ø 75 x 145 m/m	L. 6.500
27.000 mF	50 Vcc	Ø 70 x 115 m/m	L. 2.500
100.000 mF	50 Vcc	Ø 75 x 220 m/m	L. 12.000
8.000 mF	55 Vcc	Ø 70 x 110 m/m	L. 3.200
1.200 mF	60 Vcc	Ø 35 x 115 m/m	L. 1.800
12.800 mF	60 Vcc	Ø 50 x 105 m/m	L. 2.500
1.000 mF	63 Vcc	Ø 35 x 45 m/m	L. 1.400
18.000 mF	65 Vcc	Ø 75 x 110 m/m	L. 5.500
12.800 mF	75 Vcc	Ø 75 x 140 m/m	L. 5.500
1.800 mF	80 Vcc	Ø 35 x 80 m/m	L. 2.000
1.100 mF	100 Vcc	Ø 50 x 80 m/m	L. 2.500
2.200 mF	100 Vcc	Ø 35 x 80 m/m	L. 2.700
6.000 mF	100 Vcc	Ø 70 x 130 m/m	L. 7.000
150 mF	350 Vcc	Ø 45 x 50 m/m	L. 2.500

Fascetta Ancoraggio L. 200 cad.

PREZZI NETTI

oltre 10 pezzi sconto 10% oltre 100 pezzi sconto 15%

MOS PER OLIVETTI LOGOS 50/60

Circuiti Mos recuperati da scheda e collaudati in tutte le funzioni.
TMC 1828 NC L. 11.000 + IVA
TMC 1876 NC L. 11.000 + IVA
TMC 1877 NC L. 11.000 + IVA
Scheda di base per Logos 50/60 con componenti ma senza MOS L. 9.000

OFFERTE SPECIALI

100 Integrati nuovi DTL	L. 5.000
100 Integrati nuovi DTL-ECL-TTL	L. 10.000
30 Mos e Mostek di recup.	L. 10.000
10 Reost. variab. a filo assial.	L. 4.000
10 Chiavi telefoniche assortite	L. 5.000

LOREL

MATERIALE ELETTRONICO Elettromeccanico

Via Zurigo 12/2A - MILANO - tel. 02/41.56.938

Modalità: — Spedizioni non inferiori a L.10.000
— Pagamento contrassegno

— Spese trasporto (tariffe postali) e imballo
a carico del destinatario.

**ECCEZIONALE DALLA POLONIA
BATTERIE RICARICABILI**

Centra

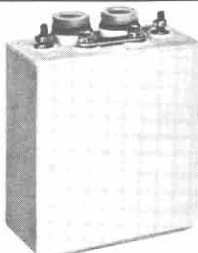

NICHEL-CADMIO a liquido alcalino, 2 elementi da 2,4 V 6 A/h in contenitore plastico. Ingombro 79x49x100 m/m. Peso kg. 0,63. Durata illimitata, non soffre nel caso di scarica completa, può sopportare per brevi periodi il c.c. Ideale per antifurti, lampade di emergenza, inverter, ecc. Può scaricare (per esempio): 0,6 A per 10 h oppure 1,2 A per 5 h oppure 3 A per 1,5 h ecc. La batteria viene fornita con soluzione alcalina in apposito contenitore.

1 Monoblocco 2,4 V 6 A/h Lit. 14.000
5 Monoblocchi 12 V 6 A/h Lit. 60.000
Ricaricatore lento 12 V 0,5 A Lit. 12.000
Sconti per quantitativi.
A richiesta tipi da 8 a 500 A.

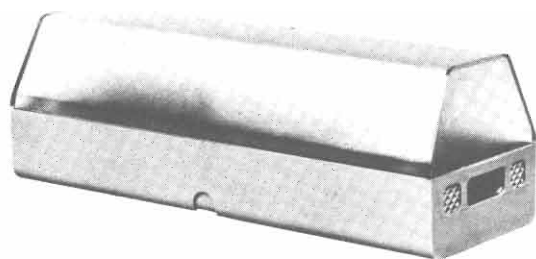

**LUMATIC
LAMPADAE AUTONOME PER LUCI D'EMERGENZA**

Costruzione in naylon - dimensioni 296x100x95 (prof.)
peso kg. 1 ÷ 1,3

Nella lampada è incorporato un trasformatore, uno stabilizzatore (2,4 Vcc) e due batterie al Ni-Cd che in presenza rete si caricano per poi automaticamente alimentare le lampade in caso di interruzione della rete 220 Vac con autonomia di 1 h e 30'. Sono a disposizione in due versioni: NP = Non Permanente (si accende automaticamente solo in mancanza rete); P = Permanente (può rimanere accesa permanentemente sia in presenza rete che in mancanza con autonomia di 1 h e 30').

LUMA 4 NP2	68 Lum	Lit. 87.000
LUMA 4 P	70 Lum	Lit. 96.000
LUMA 6 NP2	32 Lum	Lit. 68.000
LUMA 6 P2	47 Lum	Lit. 78.500



« SONNENSCHN »
BATTERIE RICARICABILI
AL PIOMBO ERMETICO

Non necessitano di alcuna manutenzione, sono capovolgibili, non danno esalazioni acide.

TIPO A200 realizzate per uso ciclico pesante e tampone

6 V 3 Ah	134 x 34 x 60 m/m	L. 18.600
12 V 1,8 Ah	178 x 34 x 60 m/m	L. 27.300
6+6 V 3 Ah	134 x 69 x 60 m/m	L. 37.300
12 V 5,7 Ah	151 x 65 x 94 m/m	L. 42.300
12 V 12 Ah	185 x 76 x 169 m/m	L. 66.800

TIPO A300 realizzato per uso di riserva in parallelo

6 V 1,1 Ah	97 x 25 x 50 m/m	L. 11.200
6 V 3 Ah	134 x 34 x 60 m/m	L. 18.500
12 V 1,1 Ah	97 x 49 x 50 m/m	L. 19.800
12 V 3 Ah	134 x 69 x 60 m/m	L. 31.900
12 V 5,7 Ah	151 x 65 x 94 m/m	L. 33.800

RICARICATORE per cariche lente e tampone L. 12.000
Per 10 pezzi sconto 10% - Sconti per quantitativi.

**ACCUMULATORI NICHEL-CADMIO
AD ANODI SINTETIZZATI 1,2 V (1,5 V)**

Mod. S201	225 mA/h	Ø 14	H. 30	L. 1.800
Mod. S101	450 mA/h	Ø 14,2	H. 49	L. 2.000
Mod. S101 (°)	450 mA/h	Ø 14,2	H. 49	L. 2.340
Mod. S104	1500 mA/h	Ø 25,6	H. 48,4	L. 5.400
Mod. S103	3500 mA/h	Ø 32,4	H. 60	L. 9.000

(°) Possibilità di ricarica veloce 150 mA per 4 h.
Per 10 pezzi sconto 10%.

AMPLIFICATORI LINEARI

CB « JUMBO » AM 300 W SSB 600 W PeP L. 284.000
GB « GALAXI » AM 500 W SSB 1000 W PeP L. 425.000
CB « COLIBRI » AM 50 W SSB 100 W auto L. 95.000
CB « SPEEDY » AM 70 W SSB 140 W L. 115.000

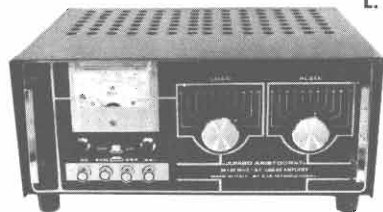

ALIMENTATORI STABILIZZATI 220 V 50 Hz

REGOLABILE 5 ÷ 15 V 5 A 2 STRUMENTI L. 54.000
REGOLABILE 3,5 ÷ 15 V 3 A 2 STRUMENTI L. 49.000
REGOLABILE 5 ÷ 15 V 2,5 A 1 STRUMENTO COMMUT. L. 25.000
FISSO CTE 12,6 V 2 A SENZA STRUMENTO L. 22.000
FISSO BR 12,6 V 2 A SENZA STRUMENTO L. 15.000
ROSMETRO WATT 0 ÷ 2000 W 3 SCALE 3 ÷ 30 MHz a richiesta 3 ÷ 175 MHz L. 35.000
HF SENS 100 uA fino 30 MHz L. 16.000
CARICA BATTERIE CON STRUMENTO 6 ÷ 12 V 3 A protez. automatica L. 17.000



**ACCENSIONE ELETTRONICA
A SCARICA CAPACITIVA
12 V**

Eccezionale accensione per auto 12 V. Può raggiungere 16.000 giri al minuto. E' fornita di descrizioni per l'installazione. L. 16.000

Per la zona di Padova rivolgersi a: RTE Via Antonio da Murano, 70 - PADOVA - Tel. 049/600822

INDUSTRIA **wilbikit** ELETTRONICA

salita F.lli Maruca - 88046 LAMEZIA TERME - tel. (0968) 23580

SCATOLE DI MONTAGGIO ELETTRONICHE

OGGI TUTTO E' PATRIMONIO... DIFENDILO CON LE TUE STESSE MANI!

KIT N. 27 L. 28.000

L'antifurto super automatico professionale « WILBI-KIT » vi offre la possibilità di lasciare con tutta tranquillità, anche per lunghi tempi, la Vostra abitazione, i Vostri magazzini, depositi, negozi, uffici, contro l'incalzare continuo dei ladri, salvaguardando con modica spesa i vostri beni.

NOVITA'

4 TEMPORIZZAZIONI

L'unico antifurto al quale si può collegare direttamente qualsiasi sensore: reed, micro interruttori, foto cellule, raggi infrarossi, ecc. ecc.

VARI FUNZIONAMENTI:

- chiave elettronica a combinazione
- serratura elettronica con contatti trappola
- porte negative veloci
- porte positive veloci
- porte negative temporizzate
- porte positive temporizzate
- porte positive inverse temporizzate
- porte negative inverse temporizzate
- tempo regolabile in uscita
- tempo regolabile in entrata
- tempo regolabile della battuta degli allarmi
- tempo di disinnescio aut. regolabile
- reinserimento autom. dell'antifurto
- alimentazione 12 Vcc.
- assorbimento in preallarme 2 mA
- carico max ai contatti 15 A.

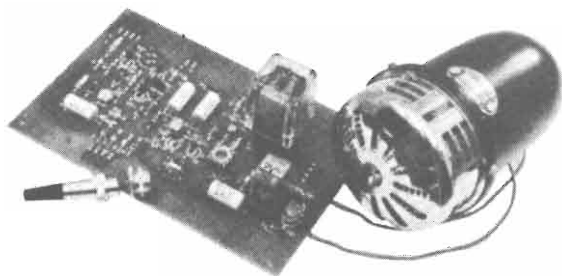

VERSIONE AUTO L. 19.500

KIT. N. 73 LUCI STROBOSCOPICHE

L. 29.500



CARATTERISTICHE TECNICHE

Alimentazione autonoma: 220 V ca - Lampada stroboscopica in dotazione - Intensità luminosa: 3000 Lux - Frequenza dei lampi regolabile da 1 Hz a 10 Hz - Durata del lampo: 2 m./sec.

Prestigioso effetto di luci elettroniche il quale permette di rallentare le immagini di ogni oggetto in movimento posto nel suo raggio di luminosità rendendo estremamente irreali l'ambiente in cui è situato, creando una sequenza di immagini spezzettate tra di loro. Tramite questo Kit realizzato dalla WILBIKIT si potranno ottenere nuovi effetti di luci nei locali di discoteche, nei night, nelle vetrine in cui vi sono degli articoli in movimento. Inoltre si presta ad essere utilizzato nel campo fotografico ottenendo delle incredibili foto ad effetti strani come oggetti a mezz'aria o nell'attimo in cui si rompono cadendo a terra.

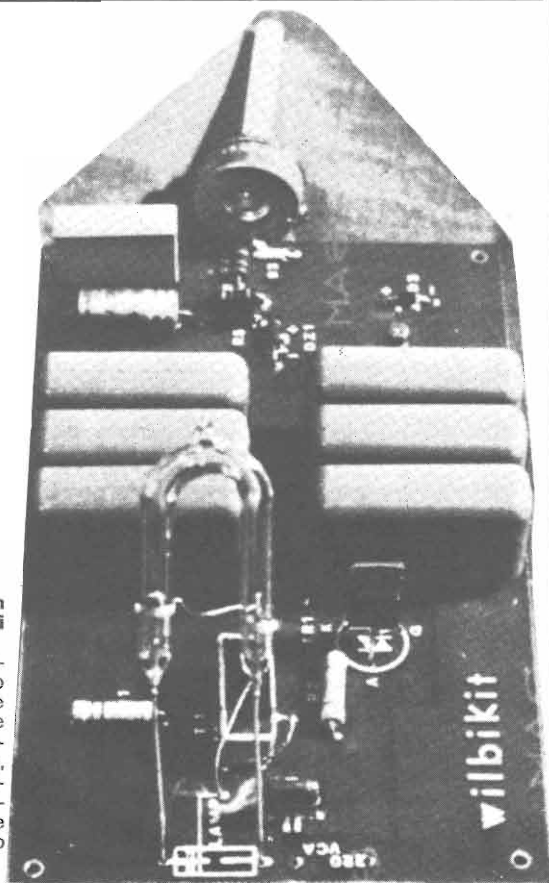

- Sigma GP 77 M -

86

- Dipolo a 1/2 d'onda a basso angolo di radiazione onde ottenere il massimo rendimento in trasmissione e la migliore sensibilità in ricezione.
- Fisicamente a massa (in corto) per impedire in maniera assoluta che tensioni statiche entrino nel ricetrasmittitore anche durante un temporale. Questo particolare accorgimento elimina completamente il QRN generato dalle scariche elettrostatiche lungo il cavo di discesa.
- Frequenza: 27 MHz (CB)
- Guadagno: 7 dB (iso)
- SWR: 1 : 2,2 (e meno)
- Impedenza: 52 Ohm
- Potenza massima applicabile: 1000 W RF continui
- Stilo in alluminio anticorrosivo (16-12-8) smontabile in due pezzi 3 radiali in alluminio (Ø 12-8)
- Resistenza al vento: 150 Km/h
- Connettore SO239 con copriconnettore stagno
- Estremità antistatiche
- Alloggiamento radiale protetto da premistoppa
- Tubo sostegno Ø 25, lo stesso impiegato nelle antenne TV per maggiore comodità nel montaggio.
- Scarico d'acqua attraverso il tubo di sostegno.
- Base in materiale termoindurente completamente stagna.
- Dimensioni: smontata m. 1,55 - montata m. 5,20.
- Peso: Kg. 1,250.

I PRODOTTI SIGMA SONO IN VENDITA NEI MIGLIORI NEGOZI ED IN SICILIA ANCHE PRESSO:

ACIREALE - La Tecnica - Corso Umberto, 132
BARCELONA - Ciccolo Angelo - Via Roma, 52
CATANIA - Elettronica S.n.c. - Via Conte Ruggero, 17/A
CATANIA - Teledomus S.n.c. - Viale Vittorio Veneto, 205
GELA - Gueli - Via Marconi, 45
GIARRE - Ferlito Rosaria - Via Ruggero, 1
MARSALA - Pima di Pipitone - Via Curattolo pal. Grattacielo
MESSINA - Cuscina Bartolo - Via F. Faranda, 12/A
PACHINO - Caruso Vincenzo - Via XXV Aprile, 22
PALERMO - MMP Electronics - Via Simone Carleo, 6
PALERMO - Teleaudio Faulisi - Via Galileo Galilei, 34
POZZALLO - Buscema Carmelo - Via Torino, 48
SIRACUSA - Moscuza - Corso Umberto, 46
TRAPANI - Centro Autoradio - Via Orlandini, 28
TRAPANI - Centro Elettronica di Caruso - Via Marsala, 85



Catalogo generale
inviando L. 300 in francobolli

SIGMA ANTENNE di E. FERRARI
46047 PORTO MANTOVANO via Leopardi - tel. (0376) 398667



COMPONENTI ELETTRONICI

via Varesina, 205
20156 MILANO
☎ 02-3086931

SEMICONDUTTORI

Disponiamo di integrati e transistor delle migliori case:

EXAR
FAIRCHILD
MOTOROLA
TEXAS
INTERFIL
NATIONAL
MOSTEK
RCA
SIGNETICS
SOLICON GENERAL
TRW
SIEMENS



MODULI NATIONAL

MA 1012 0,5" Led Radio Clock completi di trasformatore, 2 interruttori, 4 pulsanti

L. 21.000

MA 1010 0,84" Led Radio Clock completo di trasformatore, 2 interruttori, 4 pulsanti

L. 25.000

MA 1003 0,3" Gas display Auto Clock completo di pulsanti

L. 26.000

MA 1013 0,7" Led Radio Clock completo di trasformatore, pulsanti e interruttore

L. 21.000

MA 1023 completo di trasformatore pulsanti e interruttore

L. 21.000

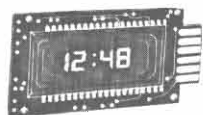

OPTOELETTRONICA

Led rosso	L. 200
Led verde	L. 300
Led array striscia 8 led	L. 1.200
Display 3 1/2 cifre National	L. 10.000
Display 4 cifre Litronix	L. 10.000
Fototransistor	
Til 78	L. 800
FPT 110	L. 1.200
FPT 120	L. 1.400

ZOCCOLI

8 pin	L. 200
14 pin	L. 200
16 pin	L. 200
18 pin	L. 300
24 pin	L. 1.000
28 pin	L. 1.000
40 pin	L. 1.000
Pin molex	L. 15

DIP SWITCH

Contiene da 2 a interruttori ON utilizzabile per qualsiasi preselezione digitale.



da 2 a 4	L. 2.000
da 5 a 6	L. 2.500
da 7 - 8	L. 3.000
da 9 - 10	L. 3.500

CIRCUITI STAMPATI

Kit per la preparazione dei circuiti integrati	L. 4.500
Kit per la fotoincisione	L. 20.500
Penna per circuiti stampati	L. 3.000
Trasferibili Mecanorma (conf. 10)	L. 1.800
Trasferibili R.41 (al foglio)	L. 250

KIT

C3 indicatore di carica batteria.

Kit L. 5.000

montato L. 6.000

Vus indicatore di uscita amplificata.

Kit mono L. 5.000

montato L. 6.000

Kit stereo L. 10.000

montato L. 12.000

MM1 metronomo Kit L. 6.000

montato L. 7.500

P2 amp. 2 W Kit L. 3.200

montato L. 4.000

P5 amp. 5 W Kit L. 4.000

montato L. 5.000

Ibs indicatore bilanciamento stereo

Kit L. 4.000

montato L. 5.000

T.P. Temporizzatore fotografico

Kit L. 12.500

montato L. 15.000

PU 1030 amplificatore 30 W

Kit L. 15.000

montato L. 18.000

PS 377 amplificatore 2+2 W

Kit L. 7.000

montato L. 8.000

PC 378 amplificatore 4+4 W

Kit L. 8.500

montato L. 9.500

PS 379 amplificatore 6+6 W

Kit L. 10.500

montato L. 11.500

ASRP 2 alimentatori 0,7 - 30 V/2 A.

Kit L. 9.000

montato L. 11.500

ASRP 4 alimentatori 0,7 - 30 V/4 A.

Kit L. 11.500

montato L. 14.500

FG2XR generatore di funzioni

Kit L. 16.000

montato L. 20.000

G6 Tv Game Kit L. 30.000

Meter III voltmetro digitale

Kit L. 50.000

ARM III cambio gamma automatico

L. 11.500

FC.6 Frequenzimetro digitale in Kit

L. 58.000

MATERIALE - offerta

Display gas 12 cifre	L. 5.000
20 Potenzimetri	L. 1.500
20 Condensatori elettrolitici	L. 1.000
100 resistenze	L. 500
Custodia altoparlante Geloso	L. 500
20 zoccoli 14 pin	L. 500
Pacco materiale surplus	L. 2.000
Meccanica autoradio	L. 1.500
Ventola ex calcolatore 115 V	L. 7.000
10 ma 741 T05	L. 5.000
10 LM 311 T05	L. 5.000
9300 shift register	L. 1.000
Meccanica registratore	L. 8.000
5 Trimmer multigiri misti	L. 1.000
10 Schede surplus	L. 2.500
Microfoni magnetici	L. 2.000

ATTENZIONE! SCORTE LIMITATE

NOVITÀ

Ne 570 comparador	L. 9.000
XR 2206 generatore di funzioni	L. 6.500
XR 2216 comparador	L. 8.100
Icl 7107 dvm	L. 16.000
ICL. 7106 d.v.m. (LCD)	L. 16.000
Kit d.v.m. National - comprende 3 I.C., 1 display 3 1/2 digit basetta per c.s., componenti passivi, schema	L. 27.000

NOVITÀ ASSOLUTA

SONDA DIGITALE. - Adatta a tutti gli integrati digitali sia Mos che TTL.

Indica sia il livello che le oscillazioni del circuito. Alta impedenza, basso consumo.

Alimentazione 4,5 - 15 V protetta contro l'inversione di polarità, prelevabile dal circuito stesso.

Spedizione: contrassegno - Spese trasporto (tariffe postali) a carico del destinatario. I prezzi vanno maggiorati di IVA - Chiedeteci preventivi.



Alimentatore BR5-31



5 - 15 Vcc - 2,5 A - Timer

Autoclock BR-12



12 Volt - Quarzo

Carica Batteria BRA-50



6 - 12 Volt - 3 A

Alimentatore BR5-31



5 - 15 Vcc - 2,5 A

Orologio BR



220 Volt

Alimentatore BR5-31

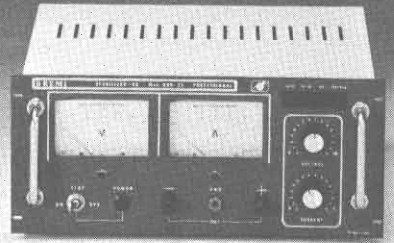

0 - 30 Vcc - 5 A - Professionale

Alimentatore BR5-31

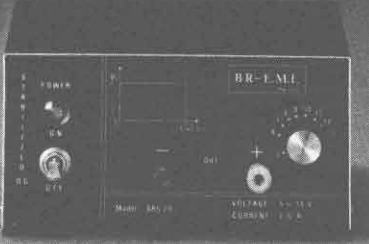

5 - 15 Vcc - 2,5 A

Lineare BR100

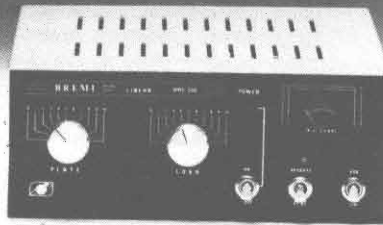

100 Watt - AM - 220 Volt

Alimentatore BR5-34

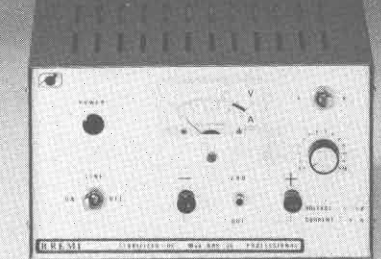

4 - 15 Vcc - 5 A

Alimentatore BR5-31

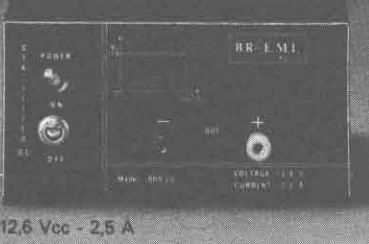

12,6 Vcc - 2,5 A

Lineare BR100

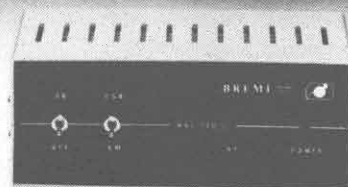

60 Watt - AM - Mobile

Alimentatore BR5-32

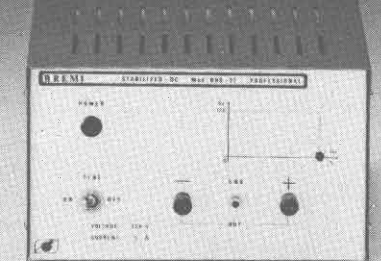

12,6 Vcc - 5 A

Trasformatore Wattaggio BRG-22



10 - 100 - 1000 Watt

Lineare BR150

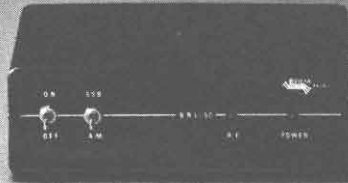

35 Watt - AM - Mobile

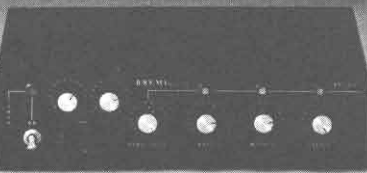

3000 Watt - Musicali

MENNIX ITALIANA

HI-FI STEREO

Casella Postale 94 - MANTOVA - Codice Fiscale NTN SRG 37E02 E078U



MOD. AD 10

Tipo: sospensione pneumatica
Potenza: nominale 15 W - picco 30 W
Risposta in frequenza: 40 ÷ 16.000 Hz
Impedenza: 4 Ω
Dimensioni: 27 x 39 x 18 cm.
L. 20.000 cadauna

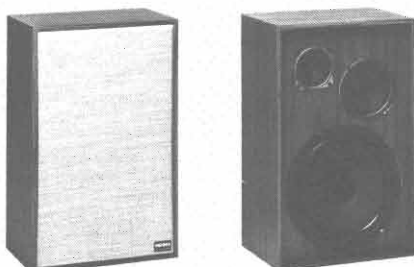

MOD. AD 30

Tipo: sospensione pneumatica
Potenza: nominale 30 W - picco 50 W
Risposta in frequenza: 30 ÷ 18.000 Hz
Impedenza: 8 Ω
Dimensioni: 32 x 52 x 21 cm.
L. 40.000 cadauna

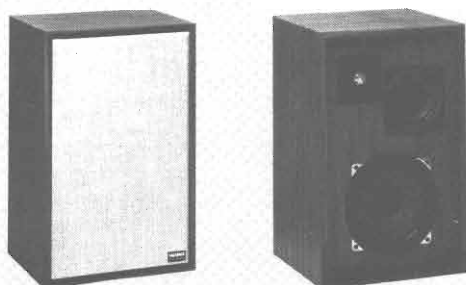

MOD. AD 40

Tipo: sospensione pneumatica
Potenza: nominale 40 W - picco 70 W
Risposta in frequenza: 30 ÷ 19.000 Hz
Impedenza: 8 Ω
Dimensioni: 32 x 51 x 26 cm.
L. 75.000 cadauna

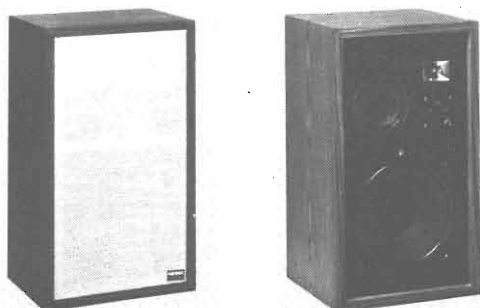

MOD. AD 50

Tipo: sospensione pneumatica
Potenza: nominale 70 W - picco 100 W
Risposta in frequenza: 20 ÷ 20.000 Hz
Impedenza: 8 Ω
Dimensioni: 32 x 56 x 27 cm.
L. 95.000 cadauna

Disponiamo inoltre di **RADIOREGISTRATORI** portatili - **radiotelevisori portatili** - **radiotelevisoregistratori portatili** - **compatti HI-FI** - **Autoradio AM-FM-MPX** - e **Autoreverse** il tutto della più qualificata produzione giapponese a prezzi decisamente competitivi.

Vendite anche a privati con spedizione in contrassegno. Per ricevere i cataloghi e i prezzi relativi inviare L. 400 in francobolli

INTERPELLATECI

Per motivi amministrativi postali ci è stato cambiato recentemente il numero di Casella Postale. Ci scusiamo con quanti si sono visti ritornare la corrispondenza. Vi invitiamo a scrivere al nostro nuovo numero di **CASELLA POSTALE: 94 MANTOVA.**

Gianni Vecchietti ^{GM}

Casella Postale 3136 - 40131 BOLOGNA

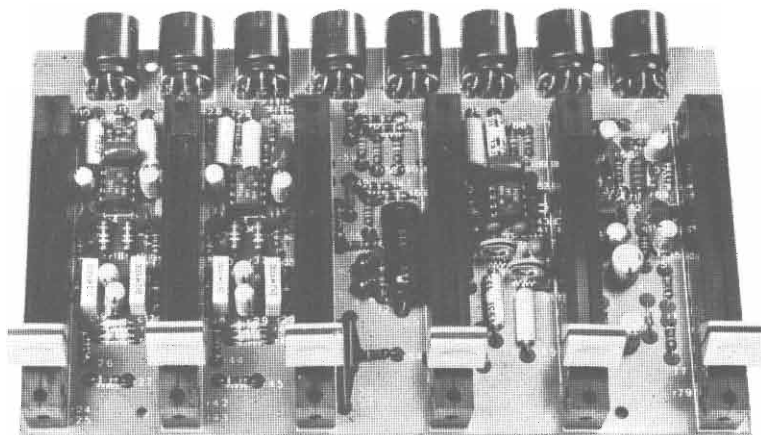

01-325 MX377 MIXER HI-FI 8 CANALI L 42 800
 2 piatti stereo + 2 micro + 2 auxstereo - Sens. 2/150 mV -
 Uscita 0 dBm - Alimentaz. 18 Vcc. 30 mA - Predisposto per
 preascolto e VU-METERS.

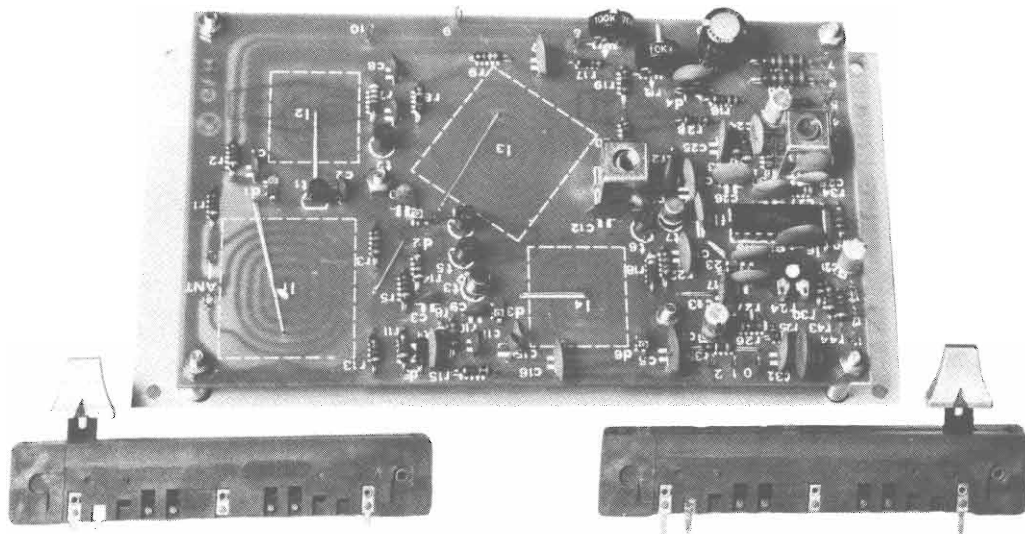

L 35000

01-355 FM177 SINTONIZZ. 88 ÷ 108 MHz
 Sensib. migliore 2 µV/20 dB S/N - Selett. 250 KHz ± 3 dB -
 Uscita BF. 200 mV/10 K - Distorsione migliore 1% con
 ΔF ± 75 KHz. - MF 10,7 MHz - Imped. ingr. 240 ÷ 300 Ohm -
 Aliment. 12/55 Vcc. 35 mA.

15122 Genova - De Bernardi - Via Tolloi 7 - Tel. 010/567416 - 16129 Genova - E.L.I. - Via A. Odero 30 - Tel. 010/565425 - 10128 Torino - Allegro Francesco - C.so Re Umberto 31 -
 Tel. 011/510442 - 20129 Milano - Maruccci S.p.A. - Via Bronzetti 37 - Tel. 02/5461443 - 39100 Bolzano - Electronia S.p.A. - Via Portici 1 - Tel. 0471/26531 - 32042 Cortina (BL) - Meks
 Equipments - Via C. Battisti 34 - Tel. 0436/3313 - 34170 Gorizia - B. e S. - Elett. Professionale - V.le XX Settembre 37 - Tel. 0481/32193 - 37047 Verona - Elett. 2001 Palesa - C.so
 Venezia 85 - Tel. 045/610213 - 35100 Padova - Bailarin Giulio - Via Jappelli 9 - Tel. 049/654500 - 34125 Trieste - Radio Trieste - V.le XX Settembre 15 - Tel. 040/795250 - 30125 Venezia -
 Mainardi Bruno - Campo d. Frari 3014 - Tel. 041/22238 - 30030 Oriago (VE) - Elett. Lorenzon - Via Venezia 115 - Tel. 041/429429 - 43100 Parma - Hobby Center - Via Torelli 1 -
 Tel. 0521/66933 - 41100 Modena - Elett. Componenti - Via Dei Bonomini 75 - Tel. 059/235219 - 47100 Forlì - Radioforniture Romagnola - Via F. Orsini 41-43 - Tel. 0543/33211 - 50123 Firenze
 - Paoletti Ferrero - Via Il Prato 40/3 - Tel. 055/294974 - 50127 Roma - Committeri e Allié - Via G. da Castelbolognese 37 - Tel. 06/5813611 - 60100 Ancona - De-Do Electronic - Via G.
 Bruno 45 - Tel. 071/85813 - 65100 Pescara - De-Do Electronic - Via N. Fabrizi 71 - Tel. 085/37195 - 64018 Tortoreto (TE) - De-Do Electronic - Via Trieste 26 - Tel. 0861/78134 - 70121 Bari -
 Benivoglio Filippo - Via Carulli 60 - Tel. 080/339875 - 74100 Taranto - RA TV.E.L. - Via Dante 241/243 - Tel. 099/821551 - 98100 Messina - Edison Radio Caruso - Via Garibaldi 80 -
 Tel. 090/773816 - 98071 Capo D'Orlando (ME) - Papiro Roberto - Via 27 Settembre 27 - Tel. 0941/91727 - 95128 Catania - Renzi Antonio - Via Papale 51 - Tel. 095/447377 - 09100 Cagliari
 Rossini Romolo - P.zza Galilei 14 - Tel. 070/41220 - 20099 Sesto S. Giovanni - V.A.R.T. - V.le Marelli 19 - Tel. 02/479605 - 61032 Fano - Borgogelli Avveduti - P.zza Mercato 11
 Tel. 0721/87024 - 25100 Brescia - Fototecnica - Via 10 Giornate 4 - Tel. 030/57156

Yaesu FRG-7

linea diretta con tutto il mondo.



Il modello FRG-7 è un ricevitore sintetizzato, a stato solido in grado di coprire l'intera gamma delle alte frequenze, da 500 KHz a 29,9 MHz.

L'FRG-7 è una supereterodina a tripla conversione che utilizza il sistema di conversione sintetizzata conosciuto come sistema Wadley che offre insuperabili doti di stabilità. La scala calibrata consente la lettura di 10 KHz nella gamma coperta dal ricevitore. La selettività in SSB, AM e CW è ottima grazie all'uso di un filtro ceramico nel circuito di IF a 455 KHz. L'FRG-7 include un attenuatore di ingresso a tre posizioni: in CAG amplificato ed un commutatore

di toni basso-normale-alto per ottenere la massima flessibilità nell'ascolto di radioamatori, CB, o stazioni commerciali. In più il mobile ampiamente dimensionato e l'altoparlante hi-fi consentono un'ottima qualità di ascolto.

L'FRG-7 incorpora un'alimentazione in tre modi, da corrente alternata a 100/110/117/200/220/234 volt, 50-60 Hz, da batteria interna e da sorgente esterna a 12 volt c.c. Se viene a mancare l'alimentazione in c.a. l'unità passa automaticamente alla batteria interna che usa 8 batterie a torcia.

CARATTERISTICHE

GAMMA DI FREQUENZA: 0,5 - 29,9 MHz

TIPO DI EMISSIONE: AM, SSB (USB o LSB), CW

SENSIBILITÀ: AM 0,7 μ V per 10 dB S/N

SSB 0,25 μ V per 10 dB S/N

SELETTIVITÀ: \pm 3 KHz a -6 dB, \pm 7 KHz a -60 dB

STABILITÀ: migliore di \pm 500 Hz ogni 30 minuti dopo il riscaldamento

IMPEDENZA D'ANTENNA: alta da 0,5 a 1,6 MHz, 50 ohm sbilanciata

da 1,6 a 29,9 MHz

IMPEDENZA DELL'ALTOPARLANTE: 4 ohm

USCITE AUDIO: 2 W

ALIMENTAZIONE: 100/110/117/200/220/234 c.a. 50 o 60 Hz; 12 volt esterni

o 8 pile interne a torcia da 1,5 volt

MISURE: 340 x 153 x 285 mm.

PESO: circa 7 kg. senza batterie.

L. 335.000 IVA COMPRESA



YAESU

YAESU CENTRI VENDITA

ANCONA

ELETTRONICA PROFESSIONALE
Via 29 Settembre, 14 - Tel. 28312

BOLOGNA

RADIO COMMUNICATION - Via Siginio, 2 - Tel. 345697

BOLZANO

R.T.E. - V.le Druso, 313 (zona Artigianale) - Tel. 37400

BRESCIA

CORTEM - P.za della Repubblica, 24/25 - Tel. 57591

CAGLIARI

SA CO.EL. - Via Machiavelli, 120 - Tel. 497144

CARBONATE (Como)

BASE ELETTRONICA - Via Volta, 61 - Tel. 831381

CATANIA

PAGNE - Via Papale, 61 - Tel. 448510

CITTA' S. ANGELO (Pescara)

CIERI - P.za Cavour, 1 - Tel. 96548

EMPOLI

ELETTRONICA NENCIONI MARIO
Via Antiche Mura, 12 - Tel. 81677/81552

FANO

BORGOGELLI AVVEDUTI - Via Arco di Augusto, 76

FERRARA

FRANCO MORETTI - Via Barbantini, 22 - Tel. 32878

FIRENZE

CASA DEL RADIOAMATORE
Via Austria, 40/44 - Tel. 686504

GENOVA

TECNOFON - Via Casaregis, 35/R - Tel. 368421

MILANO

MARCUCCI - Via F.lli Bronzetti, 37 - Tel. 7386051

MILANO

LANZONI - Via Comelico, 10 - Tel. 589075

MILANO

DENKI s.a.s. - Via Poggi, 14 - Tel. 2367660/665

MODUGNO (Bari)

ARTEL - Via Palese, 37 - Tel. 629140

NAPOLI

BERNASCONI - Via G. Ferraris, 66/C - Tel. 335281

NOVI LIGURE (Alessandria)

REPETTO GIULIO - Via delle Rimembranze, 125 - Tel. 78255

ORIANO (Venezia)

ELETTRONICA LORENZON - Via Venezia, 115 - Tel. 429429

PALERMO

M.M.P. - Via S. Corleo, 6 - Tel. 580988

PESARO

CECCOLINI - Via Trento, 172

PIACENZA

E.R.C. di Civili - Via S. Ambrogio, 33 - Tel. 24346

REGGIO CALABRIA

PARISI GIOVANNI - Via S. Paolo 4/A - Tel. 94248

ROMA

ALTA FEDELTA' - C.so d'Italia, 34/C - Tel. 857942

ROMA

RADIO PRODOTTI - Via Nazionale, 240 - Tel. 481281

ROMA

TODARO KOWALSKI

Via Orti di Trastevere, 84 - Tel. 5895920

S. BONIFACIO (Verona)

ELETTRONICA 2001 - C.so Venezia, 85 - Tel. 6102135

SENIGALLIA

POSSANZINI CARLO - Via Rossini, 45

TORINO

CUZZONI - C.so Francia, 91 - Tel. 445168

TORINO

TELSTAR - Via Gioberti, 37 - Tel. 531832

TRENTO

EL. DOM - Via Suffragio, 10 - Tel. 25370

TRENTO

CONCI SILVANO - Via San Pio X, 97 - Tel. 80049

TRIESTE

RADIOTUTTO - Galleria Fenice, 8/10 - Tel. 732897

VARESE

MIGLIERINA - Via Donizetti, 2 - Tel. 282554

VELLETRI (Roma)

MASTROGIROLAMO - V.le Oberdan, 118 - Tel. 9635561

COSA VORRESTE FARE NELLA VITA?

Quale professione vorreste esercitare nella vita? Certo una professione di sicuro successo ed avvenire, che vi possa garantire una retribuzione elevata. Una professione come queste:

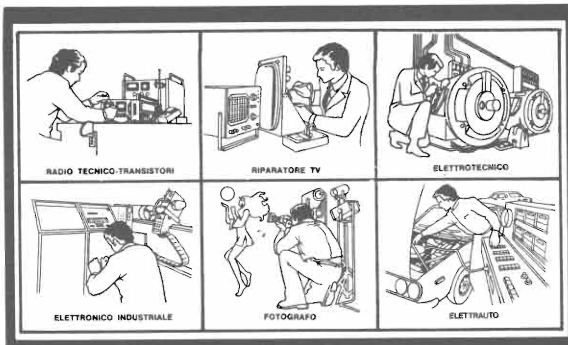

Le professioni sopra illustrate sono tra le più affascinanti e meglio pagate: la Scuola Radio Elettra, la più grande Organizzazione di Studi per Corrispondenza, in Europa ve le insegna con i suoi

CORSI DI SPECIALIZZAZIONE TECNICA (con materiali!)
RADIO STEREO A TRANSISTORI - TELEVISIONE BIANCO-NERO E COLORI - ELETTROTECNICA - ELETTRONICA INDUSTRIALE - HI-FI STEREO - FOTOGRAFIA - ELETTRAUTO.

Iscrivendovi ad uno di questi corsi riceverete, con le lezioni, i materiali necessari alla creazione di un laboratorio di livello professionale. In più, al termine di alcuni corsi, potrete frequentare gratuitamente i laboratori della Scuola, a Torino, per un periodo di perfezionamento.

CORSI DI QUALIFICAZIONE PROFESSIONALE
PROGRAMMAZIONE ED ELABORAZIONE DEI DATI - DISEGNATORE MECCANICO PROGETTISTA - ESPERTO COMMERCIALE - IMPIEGATA D'AZIENDA - TECNICO D'OFFICINA - MOTORISTA AUTORIPARATORE - ASSISTENTE E DISEGNATORE EDILE e i modernissimi corsi di LINGUE.

Imparerete in poco tempo, grazie anche alle attrezzature didattiche che completano i corsi, ed avrete ottime possibilità d'impiego e di guadagno.

CORSO ORIENTATIVO PRATICO (con materiali)
SPERIMENTATORE ELETTRONICO
particolarmente adatto per i giovani dai 12 ai 15 anni.

CORSO NOVITÀ (con materiali)
ELETTRAUTO

Un corso nuovissimo dedicato allo studio delle parti elettriche dell'automobile e arricchito da strumenti professionali di alta precisione.

IMPORTANTE: al termine di ogni corso la Scuola Radio Elettra rilascia un attestato da cui risulta la vostra preparazione.

Scrivete il vostro nome cognome e indirizzo, e segnalateci il corso o i corsi che vi interessano.

Noi vi forniremo, gratuitamente e senza alcun impegno da parte vostra, una splendida e dettagliata documentazione a colori.

Scrivete a:

Scuola Radio Elettra
Via Stellone, 5/573
10126 Torino

PRESA D'ATTO DEL MINISTERO DELLA PUBBLICA ISTRUZIONE N. 1391

PER CORTESIA, SCRIVERE IN STAMPATELLO

SCUOLA RADIO ELETTRA - Via Stellone 5/573 - 10126 TORINO
(INVIATEMI, GRATIS E SENZA IMPEGNO, TUTTE LE INFORMAZIONI RELATIVE AL CORSO)

Di _____
(segnare qui il corso o i corsi che interessano)

Nome _____

Cognome _____

Professione _____ Età _____

Via _____ N. _____

Comune _____

Cod. Post. _____ Prov. _____

Motivo della richiesta: per hobby per professione o avvenire

Tagliando da compilare, ritagliare e spedire in busta chiusa (o incollato su cartolina postale)



MICROSET

MICROSET

via A. Peruch, 64
33077 SACILE (PN)
tel. 0434/72459

Alimentatori stabilizzati fino a
15 A - lineari e filtri anti distur-
bo per mezzi mobili



STRUMENTI DIGITALI

DIGITRONIC

Provinciale, 59
22038 TAVERNERIO (CO)
tel. 031/427076-426509

Videoconverter - demodulatori RTTY
monitor - strumenti digitali

elettromeccanica ricci

**ELETTROMECCANICA
RICCI**

Via Cesare Battisti, 792
21040 CISLAGO (VA)
Tel. 02/9630672

Componenti elettronici in genere - orologi
digitali - frequenzimetri - timers - oscillo-
scopi montati e in kit.

mega

elettronica

MEGA ELETTRONICA

via A. Meucci, 67
20128 MILANO
tel. 02/2566650

Strumenti elettronici di misura
e controllo



**COSTRUZIONI
ELETTRONICHE
PROFESSIONALI**

Via Bottego, 20
MILANO
Tel. (02)2562135

Amplificatori lineari per 27 MHz
di varie potenze
per stazioni base e mobili

ELECTRONICS

G.R. ELECTRONICS

Via A. Nardini, 9/c - C.P. 390
57100 LIVORNO
tel. 0586/806020

- spedizioni in contrassegno ovunque -

Componenti elettronici e stru-
mentazioni



ZETA ELETTRONICA

via Lorenzo Lotto, 1
24100 BERGAMO
tel. 035/222258

Amplificazione Hi-fi - stereofonia
in kit e montata

ELETTRONICA E. R. M. E. I.

ELETTRONICA E.R.M.E.I.

via Corsico, 9
20144 MILANO
tel. 02/8356286

Componenti elettronici per tut-
te le applicazioni

L.E.M.

Via Digione, 3
20124 MILANO
tel. 02/468209 - 4984866

**ECCEZIONALI OFFERTE
DI MATERIALI VARI PER
ELETTRONICA GARANTITI**

Nuovo banco vendita in via Digione
3 - MILANO - amplificatori TV, con-
vertitori, centralino, valvole, cavo,
antenne ecc. per riparatori radio-TV.



Via F. Costa 1/3
12037 SALUZZO
Tel. (0175) 42797

Alimentatori
Antenne LB5 a griglia
Amplificatori a larga banda





nelle Marche

nella **PROVINCIA DI PESARO**

BORGOGELLI AVVEDUTI LORENZO

P.zza del Mercato, 11
61032 FANO (PS)

Apparecchiature OM - CB -
Vasta accessoristica componenti elettronici - Tutto per radioamatori e CB - Assortimento scatole di montaggio

elettronica ligure

Componenti elettronici professionali
Videoregistratori
Nastri audio - video
Ricetrasmittenti
Ricambi radio - tv
Kit nuova elettronica

Via Odera 30 - Genova
Tel. (010) 565572 - 565425



ELETTRONICA PROFESSIONALE

via XXIX Settembre, 14
60100 ANCONA
tel. 071/28312

Radioamatori - componenti elettronici in generale



EENOFON

Via Casaregis, 35 d - 35 e - tel. 36.84.21
16129 GENOVA

Elettronica applicata alle telecomunicazioni per radioamatori c.b. nautiche e civili - Assistenza HI-FI

BREMI

BREMI

Via Pasubio, 3/C
43100 PARMA
Tel. 0521/72209

Rosmetri Orologi digitali
Alimentatori
Carica batteria lineari

MARCUCCI S.p.A.

via f.lli Bronzetti, 37
20129 MILANO
tel. 02/7386051



LAFAYETTE

Radiotelefoni ed accessori
CB - apparati per radioamatori e componenti elettronici e prodotti per alta fedeltà



ELETTRONICA CIPA

Via G.B. Nicolosi 67/D
95047 PATERNO (Catania)
Tel. (095) 622378

Alimentatori stabilizzati da 2,5 A a 5 A
con protezione elettronica
Carica batterie
Cerca metalli professionali

Cercasi concessionari di zona



BASE ELETTRONICA

Via Vólta, 61
22070 CARBONATE (CO)
Tel. 0331/831381

Apparecchiature per radioamatori
centralini televisivi
impianti antifurto



ELETTRONICA PROFESSIONALE

B&S ELETTRONICA PROFESSIONALE

Viale XX settembre, 37
34170 GORIZIA
Tel. 0481/32193

Componenti elettronici professionali - strumenti di misura analogici e digitali - antenne per telecomunicazioni Caletti - contenitori Ganzerli - moduli BF Vecchietti - laboratorio di elettronica professionale



GIANNI VECCHIETTI

via della Beverara, 39
40131 BOLOGNA
tel. 051/370.687

Componenti elettronici per uso Industriale e amatoriale
Radiotelefoni - CB - OM -
Ponti radio - Alta fedeltà



Activ tone filter

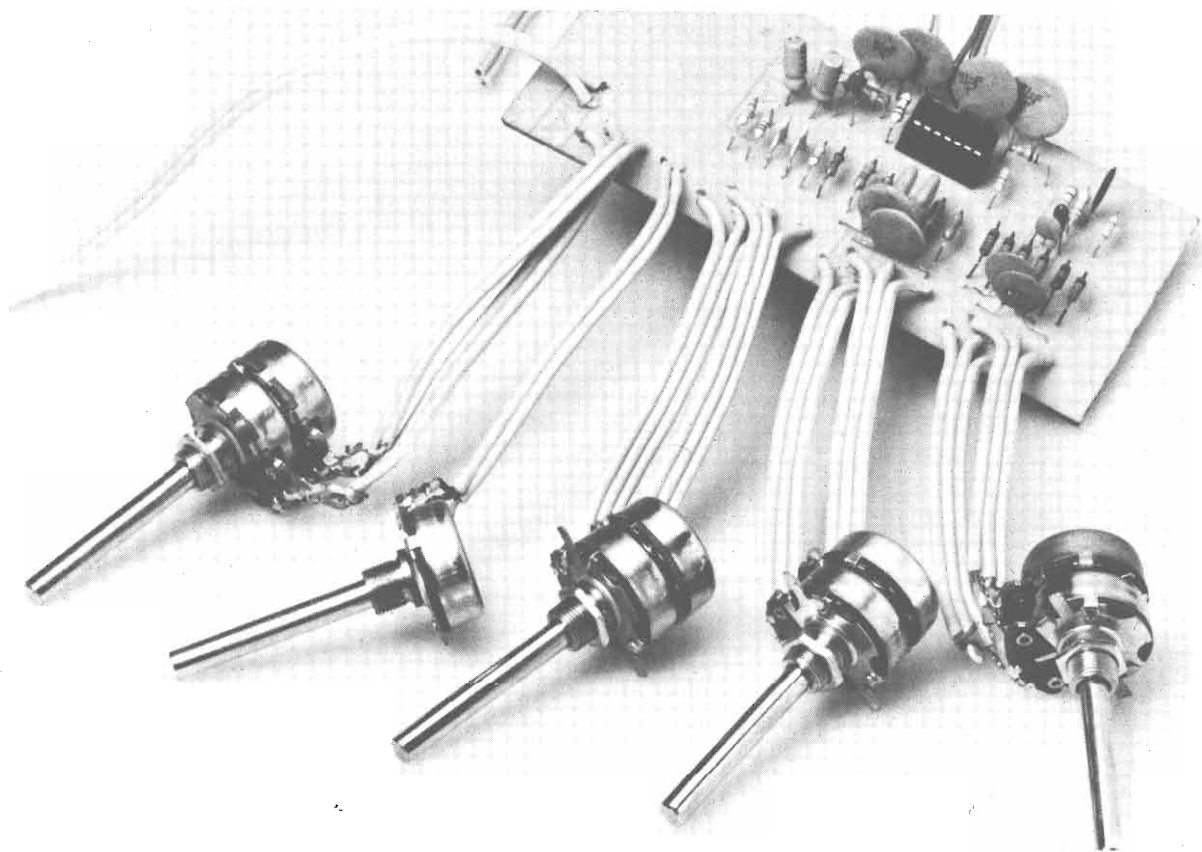

Presentando l'amplificatore a integrati da trenta watt avevamo annunciato l'allestimento di alcuni moduli tramite i quali sarebbe stato possibile realizzare gradualmente un complesso stereo di elevate prestazioni e, grazie proprio alla tecnica modulare, di notevoli flessibilità.

I vantaggi di questo modo di procedere sono evidenti: si può infatti costruire prima un apparecchio semplice ed economico il quale è pur sempre in grado di

dare delle soddisfazioni procedendo, in un secondo tempo, ad implementare e perfezionare il circuito di base e spendendo di volta in volta piccole cifre ed assaporando subito i risultati del proprio lavoro. Uno schema minimo per cominciare può essere lo stesso amplificatore a soli integrati presentato sulla rivista nel numero di gennaio e dal quale, con poche e semplici trasformazioni dello stadio finale di potenza da 20+20 W si può

realizzare un circuito in grado di erogare ben 30 watt per canale.

Successivamente, come modifica del 20+20, vi abbiamo presentato il 30 watt (vedi il numero di maggio). Il passo successivo è rappresentato dal progetto che ora andiamo a sottoporvi. Si tratta di una rete di controllo dei toni a filtri attivi la quale presenta, rispetto a quelle tradizionali a sole resistenze e condensatori, una curva di risposta più simmetrica mentre con i

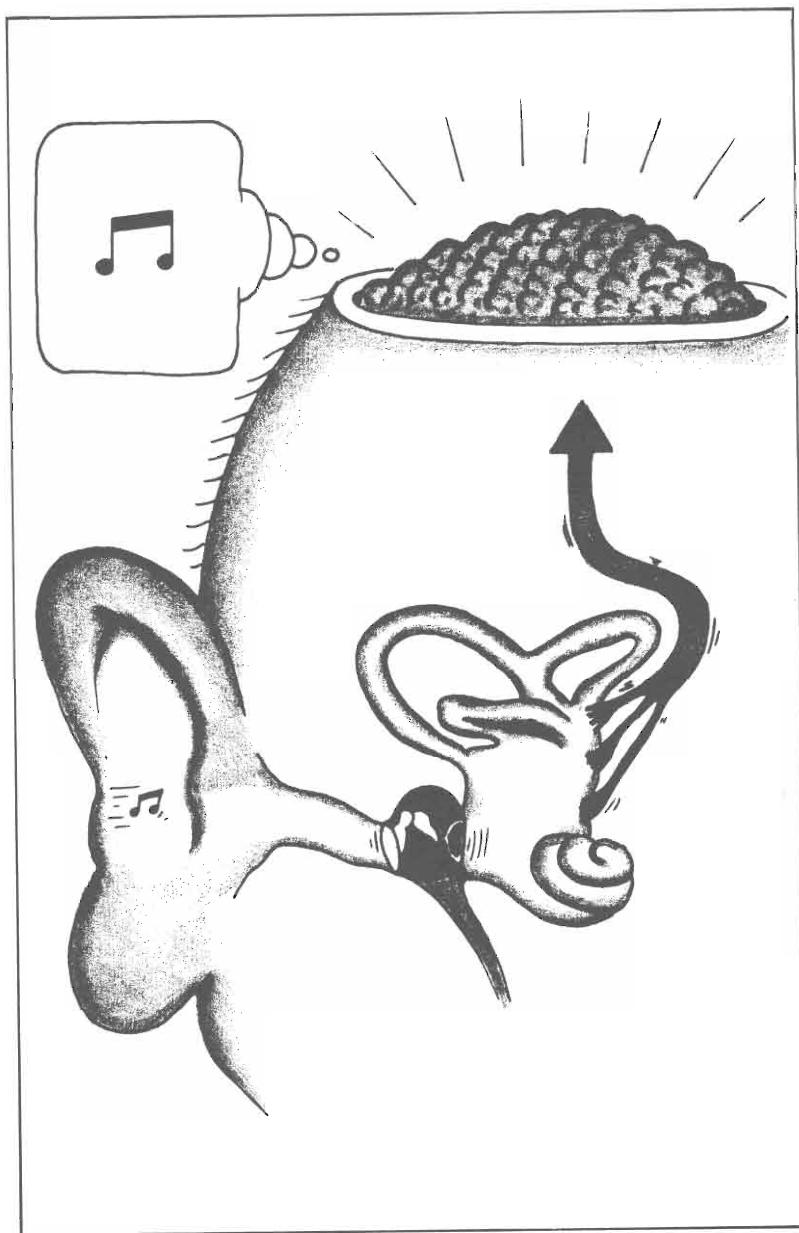

di FRANCESCO MUSSO

Le componenti di ciò che definiamo suono, durante l'ascolto di una riproduzione musicale, sono molteplici: per ottenere una audizione coerente con la matrice originale utilizzata come fonte sonora, ogni frequenza deve essere trattata in funzione delle caratteristiche dello impianto che si utilizza per l'ascolto. Per compiere questa operazione un filtro attivo è la soluzione ideale: ecco una buona proposta, naturalmente a circuiti integrati.

potenziometri in posizione centrale (risposta piatta) il segnale in ingresso ricompare all'uscita senza che abbia a subire alcuna attenuazione essendo il guadagno Av dello stadio unitario.

Questo era il grosso svantaggio dei controlli di tono passivi i quali richiedevano o una forte preamplificazione del segnale prima di applicarglielo o un irrobustimento del medesimo dopo che ne era uscito.

Usando i circuiti a filtri attivi

e che cioè comprendono al loro interno dei transistori o degli integrati (I.C. nel nostro caso) il segnale applicato può addirittura subire una lieve amplificazione. Essendo stato progettato per lavorare in coppia con l'amplificatore da 30 watt il quale era alimentato a ± 17 V si è scelta anche per questo la doppia alimentazione (split power supply) la quale è stata ridotta però a ± 14 V in considerazione del fatto che era necessario introdurre

un certo grado di disaccoppiamento ed un ulteriore filtraggio onde prevenire inneschi ed oscillazioni indesiderate.

Tale tensione si ottiene facilmente inserendo due partitori resistivi con annesso condensatore di filtro sulle uscite dell'alimentatore a 17 V. La scelta dell'integrato da usare è caduta su di un LM 349, quadruplo amplificatore operazionale, per via del suo elevato Slew Rate (2,5 V/microsec. tipico) che gli permet-

CARATTERISTICHE TECNICHE

Impedenza di ingresso		100 Kohm
Massima esaltazione toni per ogni canale		+20 dB
Massima attenuazione toni per ogni canale		-20 dB
Controllo BASS	F _l	40 Hz
	F _{lb}	400 Hz
Controllo MIDDLE	F _c	800 Hz
Controllo TREBLE	F _{hb}	1.200 KHz
	F _h	12.000 KHz
Distorsione armonica		0,07% media

te un responso praticamente indistorto per frequenze anche superiori ai 25 KHz; infatti la distorsione armonica (THD) introdotta sul segnale operato è in media dello 0,05% per tutto lo spettro delle frequenze audio.

Sia il canale destro che il sinistro sono serviti da due dei quattro operazionali contenuti nel chip il primo dei quali funge da buffer assicurando un'alta impedenza di ingresso (100 Kohm nel nostro caso) nei confronti della sorgente di segnale ed una bassa impedenza di uscita necessaria per pilotare correttamente il circuito a filtri attivi tessuto attorno al secondo operazionale.

Essendo il segnale applicato all'inverting-input ed essendo $R_1 = R_2$ il guadagno A_v dello stadio è pari a -1 .

Qualora l'ampiezza del segnale fornito dalla sorgente fosse insufficiente a pilotare correttamente lo stadio finale di potenza è possibile inserire un certo grado di amplificazione aumentan-

do la resistenza R_2 di feedback; con R_2 pari a 220 Kohm il guadagno passa a 2,2 V/V in valore assoluto.

All'uscita del buffer è presente il solito condensatore elettrolitico che serve ad isolare le componenti continue del segnale nei confronti dello stadio successivo. La resistenza R_3 funge da partitore del segnale di ingresso riducendolo ad un quinto circa per cui, malgrado il guadagno dello stadio nel suo complesso sia unitario l'operazionale lavora con un guadagno pari a 5 per cui è garantita la sua stabilità di funzionamento.

Vediamo ora la rete dei filtri attivi i quali permettono un eccellente controllo del responso di un amplificatore grazie alla presenza del circuito di esaltazione o attenuazione dei toni medi.

La scelta è caduta su di un sistema a tre vie in quanto il lieve incremento della complessità circuitale è abbondantemente

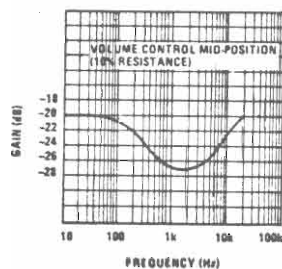
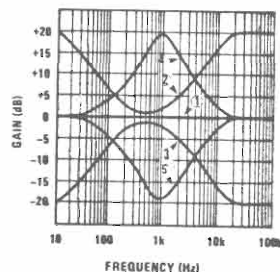
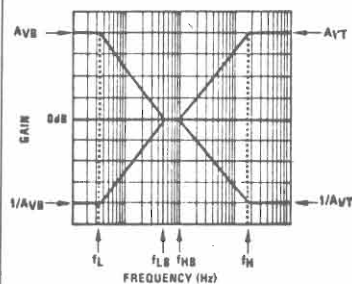
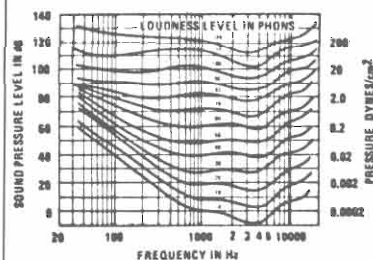

In alto la riproduzione delle curve di Fletcher-Munson relative alla sensibilità dell'orecchio umano al variare della frequenza e della pressione acustica. Segue poi un diagramma che illustra i punti teorici di intervento di un controllo di tonalità. Con il terzo diagramma passiamo dalla teoria alla pratica: caratteristiche del circuito di cui vi presentiamo la realizzazione pratica. Per finire, andamento della risposta in frequenza del controllo loudness.

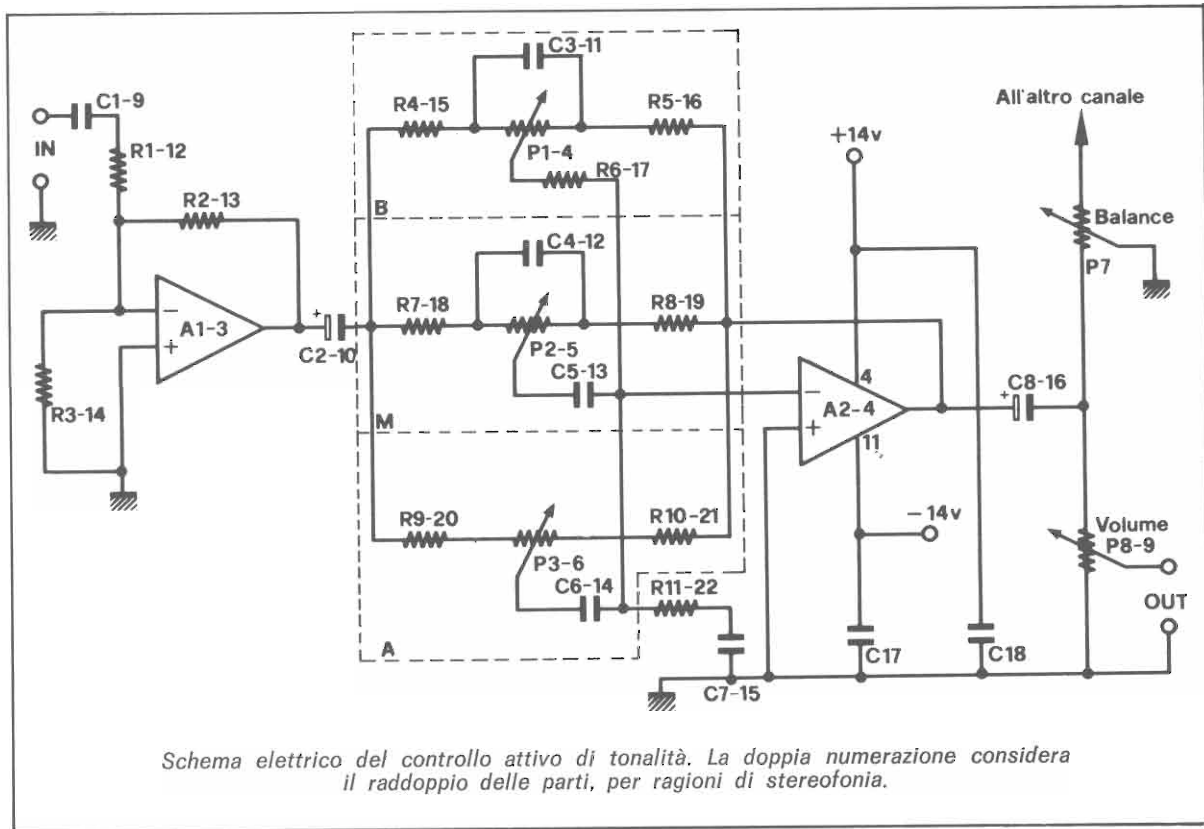

compensato dalle migliori prestazioni offerte.

Per semplicità esamineremo comando per comando iniziando dalla rete relativa al controllo dei toni gravi BASS.

R4, P1 e R5 formano un partitore resistivo in cui la parte compresa fra R4 ed il cursore di P1 rappresenta la resistenza in serie all'ingresso dell'I.C. mentre la restante parte di P1 ed R5 costituiscono la resistenza di feedback. Con il cursore ruotato per la massima esaltazione dei bassi il guadagno dello stadio vale

$$A^{V_{bass}} = P1 + R5/R4$$

mentre se è ruotato per la massima attenuazione vale

$$1/A^{V_{bass}} = R5/P1 + R4$$

Alle basse frequenze C3, data l'elevata impedenza presentata, può essere considerato come un circuito aperto mentre alle alte frequenze lo si può vedere come un corto-circuito ai capi di P1 per cui la rete assume un guadagno unitario e la curva di re-

spenso dello stadio viene così controllata dalla rete TREBLE.

Più esplicitamente possiamo dire che l'impedenza presentata da C1 al segnale decresce in ragione di 6 dB per ottava al crescere della frequenza per cui il guadagno dello stadio diminuisce. Il processo continua fino a che l'impedenza di C1 diviene minore di R4 per cui lo stadio assume un guadagno unitario. La rete relativa al controllo dei toni acuti non è molto dissimile della precedente salvo la diversa disposizione ed il diverso ruolo giocato dal condensatore C6.

Alle basse frequenze lo si può vedere come un circuito aperto per cui questa rete non influisce sul guadagno complessivo di tutto lo stadio mentre alle alte frequenze si comporta come un corto circuito per cui il valore di $A^{V_{treble}}$ dipende dalla posizione del cursore di P3; bisogna tenere in debito conto l'influenza che la rete relativa ai toni bassi esercita su di quest'altra

parte del circuito.

La massima esaltazione ed attenuazione degli acuti infatti valgono

$$A^{V_{treble}} = R9 + R4 + 2R6/R9$$

$$1/A^{V_{treble}} = R9/R9 + R4 + 2R6$$

Questa rete ha effetto sulla curva di responso fino a quando, al decrescere della frequenza, l'impedenza di C6 non supera quella di R9. I due circuiti ora visti si comportano quindi come un filtro passa basso il primo e passa alto il secondo presentando una pendenza di 6 dB per ottava.

Il filtro che controlla i toni medi è invece un passabanda e lo si può vedere come una combinazione dei due precedenti in quanto presenta il condensatore C4 in parallelo alle estremità di P2 e C5 in serie al relativo cursore.

Questi alle alte frequenze possono essere visti come dei cortocircuiti che rendono unitario il guadagno di tutta la rete mentre alla estremità inferiore della

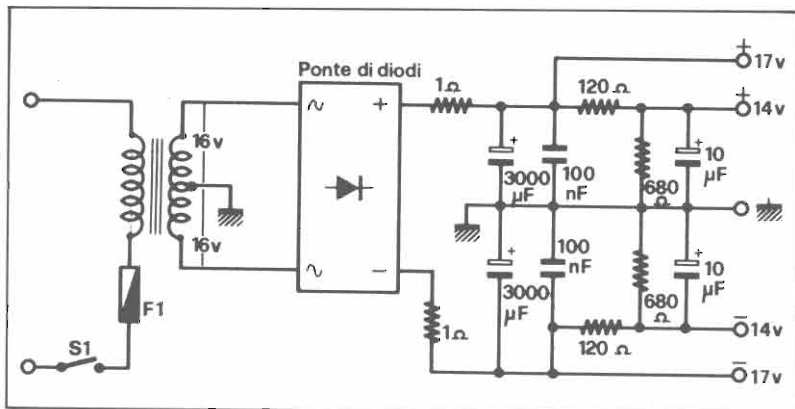

A sinistra una proposta per la costruzione di un alimentatore che possa soddisfare le esigenze del controllo attivo di tonalità e dello stadio finale da 30 watt che vi abbiamo presentato nel numero di maggio. A destra altre due proposte: dispositivo per la commutazione mono/stereo e controllo loudness. Il potenziometro per il loudness deve essere logaritmico con presa al 10% del proprio valore complessivo.

gamma udibile C5, comportandosi come un circuito aperto isola i restanti componenti dall'ingresso dell'operazionale.

Le formule viste sopra sono valide per filtri attivi a due sole vie mentre con l'inserimento del controllo dei toni medi devono essere riviste profondamente a causa delle notevoli interazioni che si manifestano fra le reti e soprattutto fra quelle dei medi e degli acuti.

Il metodo più conveniente è quello di procedere per approssimazioni successive fino ad ottenere la curva di responso desiderata tenendo presente che C5 deve avere un valore circa quattro volte superiore a quello di C4 e che aumentando C5 diminuisce la frequenza di centro banda del filtro relativo ai toni medi.

In coda al circuito è presente il solito potenziometro lineare di bilanciamento da 220 Kohm ed il controllo di volume. Quest'ultimo può venir realizzato a mezzo di un comune potenziometro logaritmico come indicato nello schema oppure, come optional, a mezzo di uno munito di presa intermedia al fine di realizzare il comando di LOUDNESS.

Questo serve a compensare la sensibile attenuazione dei toni gravi e quella lieve degli acuti che si manifesta verso l'ascoltatore ai bassi volumi di ascolto.

Il fenomeno è dovuto alle caratteristiche intrinseche dell'orec-

chio umano il quale con bassi livelli sonori si dimostra più sensibile ai toni medi che a quelli acuti e scarsamente sensibile a quelli bassi.

Al fine di evitare un eccessivo scorzare di cavi schermati fra la basetta ed i potenziometri per i componenti del comando LOUDNESS non è stato previsto il relativo spazio sullo stampato in quanto si possono benissimo montare direttamente sul potenziometro del volume e sul commutatore.

Il potenziometro deve essere del tipo logaritmico munito di presa situata in corrispondenza del 10% del suo valore ohmico ed il commutatore deve essere del tipo a due vie due posizioni.

Volendo non ricorrere al cavo schermato per i collegamenti fra questi due pezzi, poneteli l'uno vicino all'altro.

Come già è stato per il finale di potenza anche questo modulo non dovrebbe mettere assolutamente in crisi coloro che decidessero di costruirlo. Non preoccupatevi per le ridotte dimensioni delle piste del circuito stampato; è sufficiente pulire bene la vetronite senza rigarla (usate il Plastic Cleanser) e distendete bene ed uniformemente il fotoresist se usate il metodo fotografico.

Contrariamente a quanto molti credono, per applicare tale prodotto non è necessario lavare in camera oscura a luce

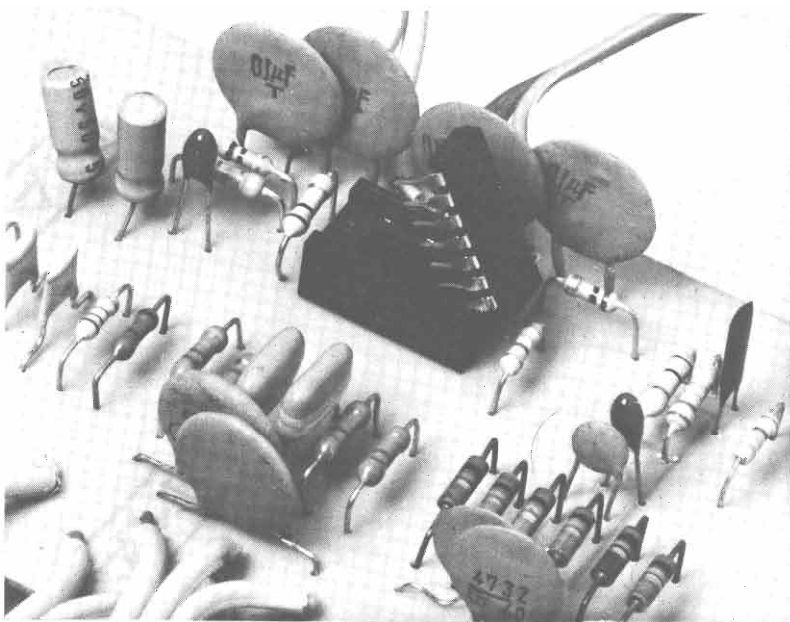

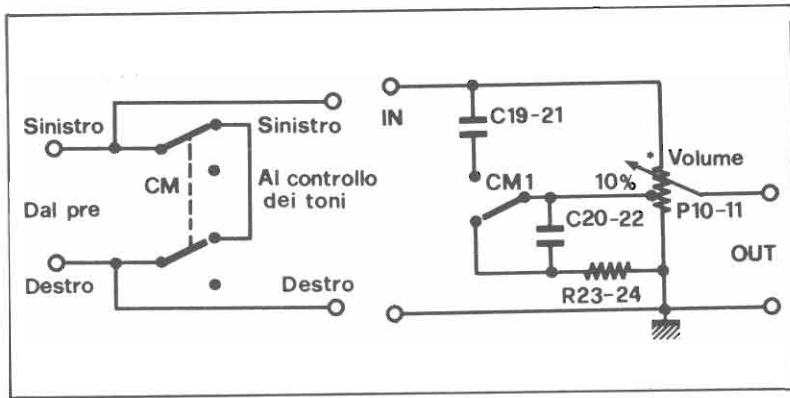

rossa ma è sufficiente tenersi in penombra e non esporlo ai raggi diretti delle lampade. Charamente è necessario effettuare tale operazione nel più breve tempo possibile.

L'essiccazione dello strato fotosensibile va però obbligatoriamente condotta nel buio più completo. Forate la basetta incisa con punte da 0,8÷1 mm salvo le piazzuole di uscita dei cavetti di collegamento per le quali userete punte da 1,5 mm. Fissate per prima cosa lo zoccolletto dell'integrato e quindi, iniziando dalla rete di controllo dei toni bassi, piazzate le resistenze ed i condensatori che fanno capo ai potenziometri.

Questo perché le rispettive

piazzole sono più facili da indovinare ed è di conseguenza ridotta la possibilità di errore. Fatto questo rimarranno ancora pochi fori liberi e pochi componenti sul tavolo di lavoro per cui il cablaggio di questi ultimi sarà di gran lunga facilitato. I collegamenti ai potenziometri vanno effettuati con dei cavi schermati multipli a nastro nei quali ogni conduttore dispone di una propria calza schermante. L'uso di un cavo multiplo con calza unica è sconsigliabile in quanto peggiorerebbe il grado di separazione fra i due canali stereo. Con i cavi a nastro vi risulta inoltre facilitato il collegamento dei potenziometri in quanto, fissati quelli sulla ba-

setta, e posta la medesima con il lato componenti rivolto verso il basso, e disposto il potenziometro in modo che rivolga la parte posteriore verso lo stampato con i reofori ruotati verso l'alto, diviene automatico il saldare il conduttore schermato di destra sul terminale destro del potenziometro, quello di sinistra sul sinistro etc.

Sullo stampato conviene fissare prima i cavi multipli relativi al canale sinistro le cui piazzole si trovano più sull'esterno ed in seguito quelli del canale destro che si sovrapporranno ai precedenti.

Fissati tutti i componenti fate il solito controllo, schema pratico alla mano, verificate la bontà delle saldature tirando condensatori e resistenze con un paio di pinzette e, dulcis in fundo, piazzate correttamente l'integrato nel relativo zoccolo.

Date ora tensione per un paio di secondi e quindi passate rapidamente la mano sui vari componenti, specie sull'integrato, per sentire se qualcosa scalda; se si ricontrollate tutto il cablaggio. Questo semplice metodo ha sovente permesso di salvare « la vita » a più d'uno di questi onesti millepiedi al silicio.

L'alimentazione, come già detto nella parte teorica dell'articolo va prelevata dalla stessa sorgente di tensione dello stadio finale di potenza previo disaccoppiamento e filtraggio.

Usate anche qui un praticissimo cavo multiplo a tre poli.

Anche se progettato per lavorare con l'amplificatore da 30 watt questo controllo di toni a filtri attivi si può benissimo utilizzare per qualsiasi impianto stereo inserendolo fra il preamplificatore e lo stadio finale di potenza sostituendo il vecchio circuito a soli componenti passivi. Attenzione, però, che questo circuito (con i comandi in posizione centrale) non attenua il segnale che lo attraversa per

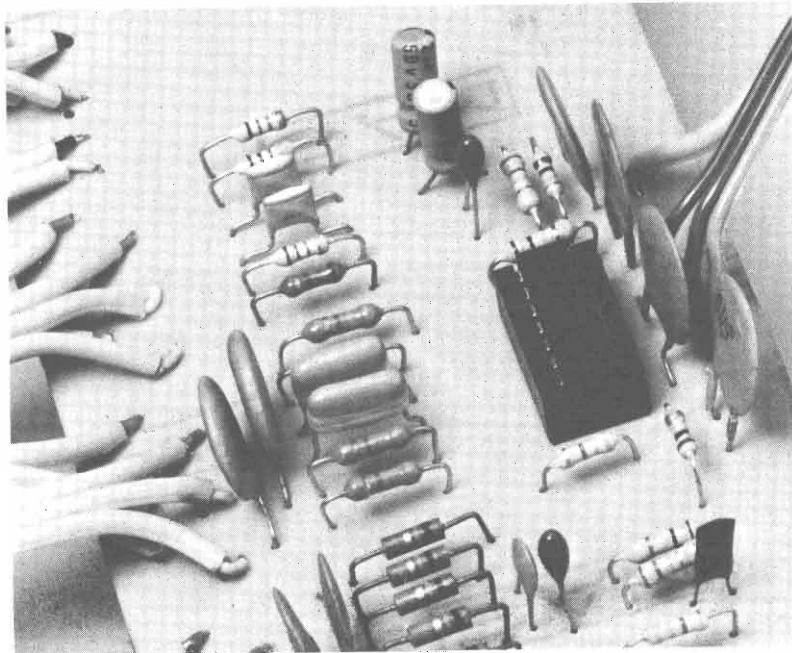

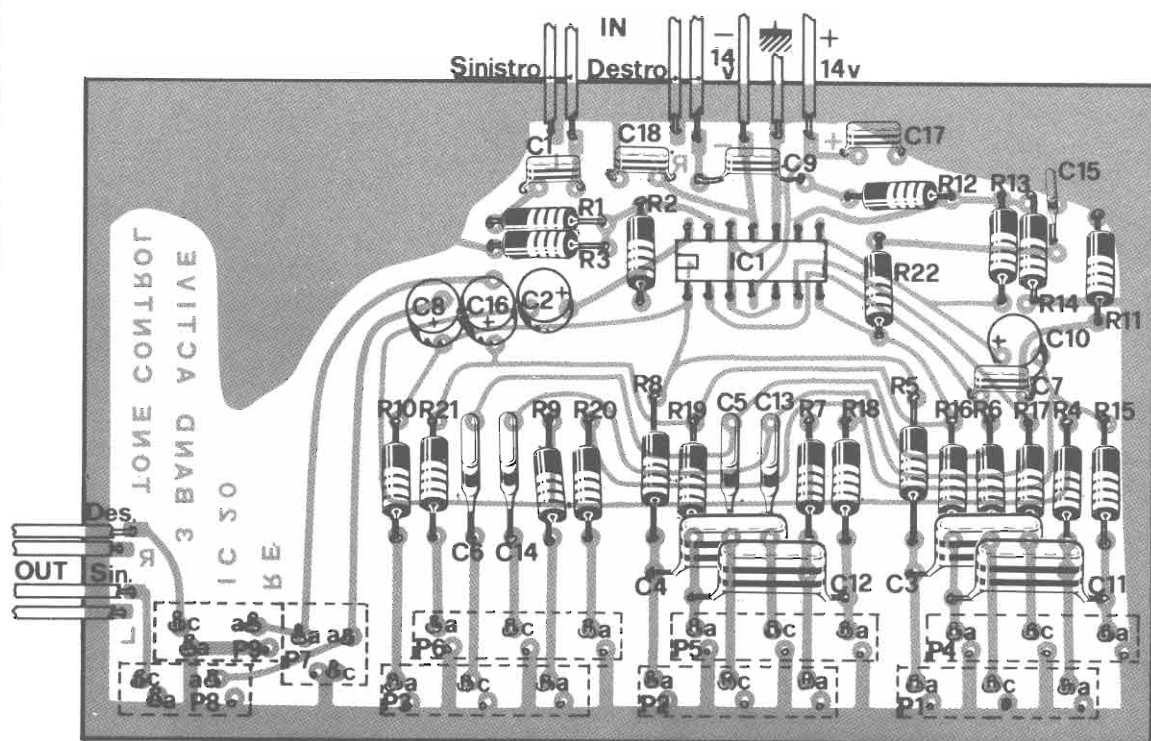

Componenti

R1 = 100 Kohm
 R2 = 100 Kohm
 R3 = 22 Kohm
 R4 = 10 Kohm
 R5 = 10 Kohm
 R6 = 10 Kohm
 R7 = 3,3 Kohm
 R8 = 3,3 Kohm
 R9 = 1,5 Kohm
 R10 = 1,5 Kohm
 R11 = 330 ohm

R12 = 100 Kohm
 R13 = 100 Kohm
 R14 = 22 Kohm
 R15 = 10 Kohm
 R16 = 10 Kohm
 R17 = 10 Kohm
 R18 = 3,3 Kohm
 R19 = 3,3 Kohm
 R20 = 1,5 Kohm
 R21 = 1,5 Kohm
 R22 = 330 ohm
 C1 = 100 nF
 C2 = 1 μ F

C3 = 47 nF
 C4 = 6,2 nF
 C5 = 25 nF
 C6 = 4,7 nF
 C7 = 1,2 nF
 C8 = 2 mF
 C9 = 100 nF
 C10 = 1 mF
 C11 = 47 nF
 C12 = 6,2 nF
 C13 = 25 nF
 C14 = 4,7 nF
 C15 = 1,2 nF

cui si rende in genere necessario ridurre il grado di preamplificazione o desensibilizzare lo stadio finale onde evitare un eccessivo pilotaggio di quest'ultimo con conseguente notevole aumento del tasso di distorsione.

Nei preamplificatori a transistor questo lo potete ottenere aumentando il valore della resistenza di emettitore mentre in quelli ad integrati bisogna diminuire la resistenza di controreazione o feedback posta fra l'usc-

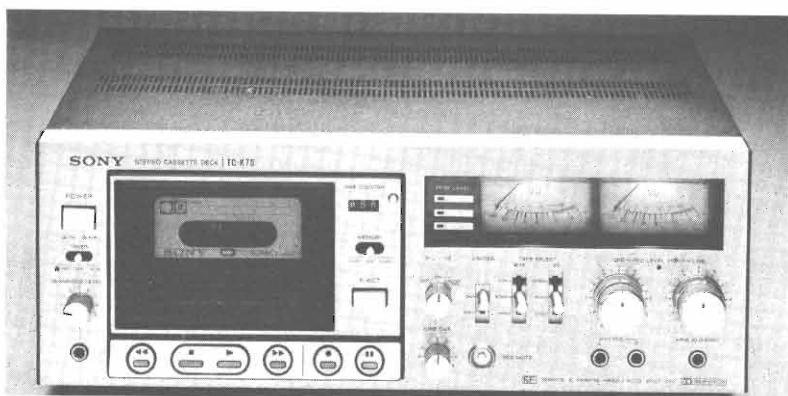

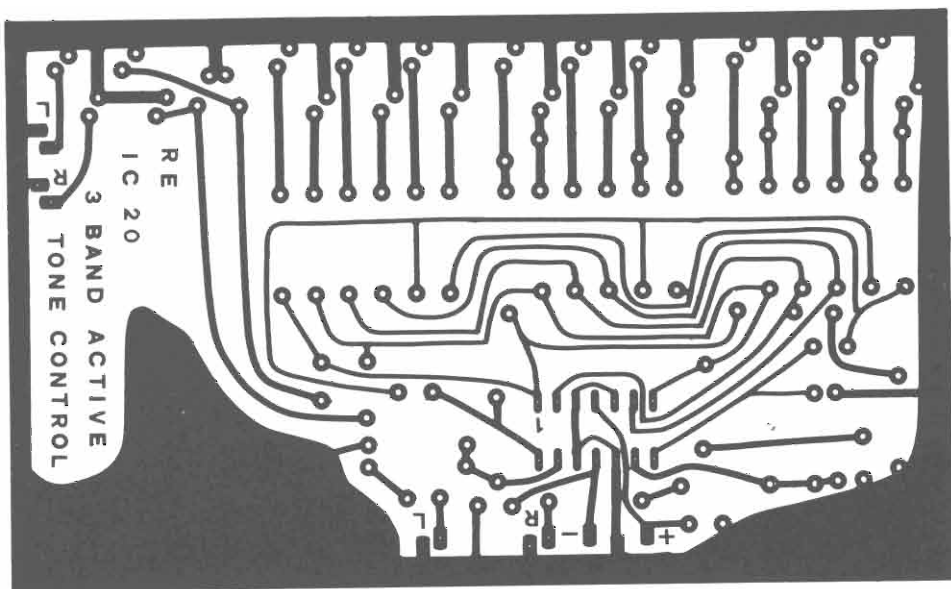

Il montaggio

Nella disposizione pratica dei componenti le lettere a e c stanno ad indicare rispettivamente, per i potenziometri, i contatti laterali e quello centrale. I punti vuoti servono per il collegamento della calza di schermo a massa.

C16 = 2 mF
C17 = 100 nF
C18 = 100 nF
P1/P4 = potenziom. doppio
 100 + 100 Kohm lineare
P2/P5 = potenziom. doppio
 100 + 100 Kohm lineare
P3/P6 = potenziom. doppio
 470 + 470 Kohm lineare
P7 = potenziom. 220 Kohm
 lineare
P8/P9 = potenziom. doppio
 100 + 100 Kohm logar. B
IC1 = integrato LM349

Componenti aggiuntivi

LOUDNESS

R23 = 6,8 Kohm
R24 = 6,8 Kohm
C19 = 270 pF
C20 = 47 nF
C21 = 270 pF
C22 = 47 nF
Pd = deviatore a pulsante
 2 vie 2 posizioni
P9/P10 = potenziom. doppio
 100 + 100 Kohm logaritmico
 con presa al 10% (sostituisce
 P8/P9)

Per il materiale

I componenti adoperati per la costruzione dell'apparecchio sono elementi di facile reperibilità. La cifra orientativa necessaria per l'acquisto delle parti corrisponde a circa 15.000 lire.

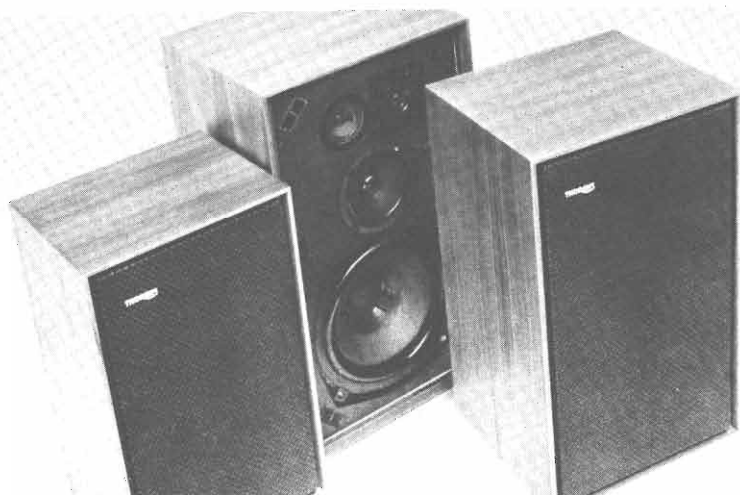

ta e l'inverting-input dell'IC.

Il comando Mono/Stereo non compreso organicamente nello schema del progetto si può comodamente inserire antepo-
nendolo all'ingresso del circuito.

Si tratta di un semplice deviatore a due vie due posizioni con i contatti centrali collegati alle due linee che trasportano il segnale per il circuito mentre una coppia di contatti laterali è posta in c.t.o. al fine di miscelare i due canali.



ZETA elettronica

Via L. Lotto, 1 - tel. (035) 222258
24100 BERGAMO

ORION 505



CARATTERISTICHE

Potenza 15+15W RMS - Uscita altoparlanti 8 ohm - Ingresso phono magn. 7 mV - Ingresso aux 150 mV - Ingresso tuner 150 mV - Filtro scratch -3 dB (10 KHz) - Controllo toni bassi ± 13 dB - Controllo toni alti ± 12 dB - Distorsione armonica <0,3% - Distorsione di intermodulazione <0,5% - Rapporto segn./disturbo b. liv. >65 dB - Dimensioni mm. 390 x 280 x 120 - Alimentazione 220 Vca - Protezione elettronica al c.c. sugli altoparlanti a limitaz. di corr. - Speaker System: A premuto = solo 2 box principali; B premuto = solo 2 box sussidiari; A+B premuti = 2+2 box. La cuffia è sempre inserita.

ORION 505 montato e collaudato L. 90.000
in Kit L. 70.000

Possono essere disponibili i singoli pezzi:

AP 15 S	L. 37.000	Pannello	L. 3.000
Mobile	L. 6.500	TR 50 (220/34)	L. 7.500
Telaio	L. 8.500	Kit minuterie	L. 9.500

PREZZI NETTI imposti compresi di I.V.A. Garanzia 1 anno su tutti i modelli tranne i kit di montaggio. Spedizione a mezzo pacco postale o corriere a carico del destinatario. Per gli ordini rivolgersi ai concessionari più vicini o direttamente alla sede.

CONCESSIONARI

ELETTRONICA PROFESSIONALE	- via XXIX Settembre, 8	- 60100 ANCONA
ELETTRONICA BENSO	- via Negrelli, 30	- 12100 CUNEO
AGLIETTI & SIENI	- via S. Lavagnini, 54	- 50129 FIRENZE
ECHO ELECTRONIC	- via Brig. Liguria, 78/80 R	- 16121 GENOVA
ELMI	- via Cislaghi, 17	- 20128 MILANO
DEL GATTO SPARTACO	- via Casilina, 514-516	- 00177 ROMA
A.C.M.	- via Settefontane, 52	- 34138 TRIESTE
A.D.E.S.	- viale Margherita, 21	- 36100 VICENZA
BOTTEGA DELLA MUSICA	- via Manfredi, 12	- 29100 PIACENZA
EMPORIO ELETTRICO	- via Mastrina, 24	- 30170 MESTRE
EDISON RADIO CARUSO	- via Garibaldi, 80	- 98100 MESSINA
BEZZI ENZO	- via L. Lando, 21	- RIMINI (FO)
G.R. ELETTRONICA	- via Nardini, 9/C	- 90143 PALERMO
ELETTRONICA TRENTINA	- via Einaudi, 42	- 38100 TRENTO

CESARE FRANCHI

componenti
elettronici
per RADIO TV

via Padova 72
20131 MILANO
tel. 28.94.967

distribuiamo prodotti per l'elettronica delle seguenti ditte:

MULLARD - contenitori GANZERLI sistema GI - spray speciali per l'elettronica della ditta KF francese - zoccoli per integrati - strumenti da misura delle ditte LAEL - UNAOHM - cavità per allarme CL 8960 della ditta MULLARD - transistor - integrati logici e lineari - diodi - led - dissipatori - casse acustiche - resistenze - condensatori - trapanini e punte di circuiti stampati **transistor e integrati MOTOROLA**

DISTRIBUTORE DEI PRODOTTI PHILIPS



GMH

GIANNI VECCHIETTI
Casella Postale 3136
40131 BOLOGNA

21-526 LDM 815

£. 70.000

Grid-dip. meter transistorizzato di alta classe.

- Ampia scala di lettura.
- Le bobine protette, costruite su supporto prolungato, permettono una rapida misura.
- Alta sensibilità e precisione.
- Possibile inserimento di un quarzo con frequenza compresa da 1 a 15MHz.
- Studiato per essere impugnato e usato comodamente con una sola mano.
- Gamma frequenze 1,5-4 MHz - 3,3-8 MHz - 6,8-18 MHz - 18-47 MHz - 45-110 MHz - 100-250 MHz.
- Modulazione interna in AM freq.: 2 MHz.
- Funzionamento batteria 9 V entrocontenuta.
- Contenitore in metallo.
- Misure: 17,5 x 6,5 x 5 cm.
- Peso 500 gr.

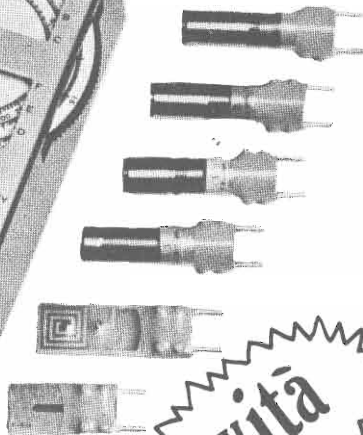
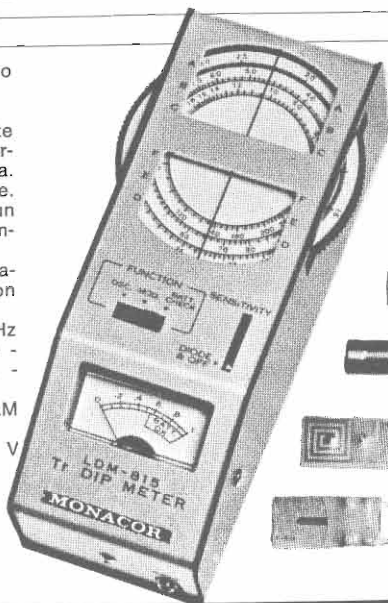

novità

componenti
elettronici
professionali

GIANNI VECCHIETTI

GMH

Publicazione semestrale - 1° semestre 1978 - Spedizione in abbonamento postale (gruppo V) - Catalogo N. 5

è uscito IL NUOVO CATALOGO 1978

Tutti coloro che sono interessati a riceverlo, sono pregati di riempire e spedire il tagliando di richiesta qui accanto, allegando L. 500 anche in francobolli.

cognome _____

nome _____

via _____ n° _____

cap _____ città _____

- Hobbista
- Radioriparatore
- Tecnico elettr.
- In passato ho già effettuato una analogha richiesta



Oltre ai furti negli appartamenti anche il numero delle aggressioni si moltiplica di giorno in giorno: è necessario tutelarsi. Vi proponiamo un allarme sicuro e pronto a difendervi dalle aggressioni come un fidato cane da guardia.



di ARSENIO SPADONI



Il doberman elettronico

Quasi quotidianamente i giornali riportano notizie di aggressioni, solitamente a scopo di rapina, ai danni di persone sole in casa. Come riferiscono le cronache i metodi impiegati da questi criminali per introdursi nelle abitazioni sono molto ingegnosi, tanto da trarre in inganno anche le persone più diffidenti. Una volta che i criminali si sono introdotti nell'abitazione, la vittima non ha praticamente alcuna possibilità di difesa o perché viene imbavagliata e legata o perché viene sottoposta alla minaccia delle armi.

A questa forma di violenza, che qualche volta si conclude tragicamente per le vittime, è quindi molto difficile opporsi; anche se in casa si tengono delle armi la maggior parte delle volte, come ci confermano i resoconti di questi fatti, gli aggrediti non riescono a servirsene. Occorre poi considerare che le vittime sono solitamente persone anziane e donne. Risulta perciò evidente che con i mezzi tradizionali di difesa poco o nulla si può fare contro questo tipo di delinquenza.

Da questa constatazione, e anche perché sollecitati da numerosi lettori, abbiamo cercato di fornire una soluzione in chiave elettronica a questo problema così come è già stato fatto per i furti negli appartamenti e nelle automobili con gli antifurti elettronici.

Abbiamo così realizzato l'apparecchio descritto in queste pa-

gine il cui scopo è appunto quello di mettere in fuga eventuali aggressori. La semplicità di questo apparecchio, evidenziata dallo schema elettrico, è pari solo alla sua efficacia. Esso può essere installato in qualsiasi abitazione (ed anche nei negozi e negli uffici) ed è di facilissimo impiego.

Ogniquale volta una persona entra in casa l'apparecchio automaticamente passa nello stato di pre-allarme; se entro 30 secondi (ma questo tempo è regolabile) non viene premuto il pulsante di reset (opportunamente nascosto), il circuito entra in allarme attivando una sirena o qualsiasi altro avvisatore acustico o visivo. Al limite l'apparecchio potrebbe attivare un allarme telefonico collegato con il centralino della polizia; un'altra soluzione potrebbe essere quella di collegare l'apparecchio con un dispositivo di allarme installato nella portineria dello stabile.

Se la persona che è entrata in casa manifesta intenzioni criminose, la vittima non premendo il pulsante consente all'allarme di entrare in funzione. Questo fatto è molto importante in quanto anche se la vittima viene legata l'allarme entra ugualmente in funzione; in ogni caso la vittima non è costretta ad effettuare alcun movimento che insospettisca l'aggressore. È singolare il fatto che apparecchiature di questo tipo, la cui utilità è perlomeno pari a quella degli antifurti, non abbiano pratica-

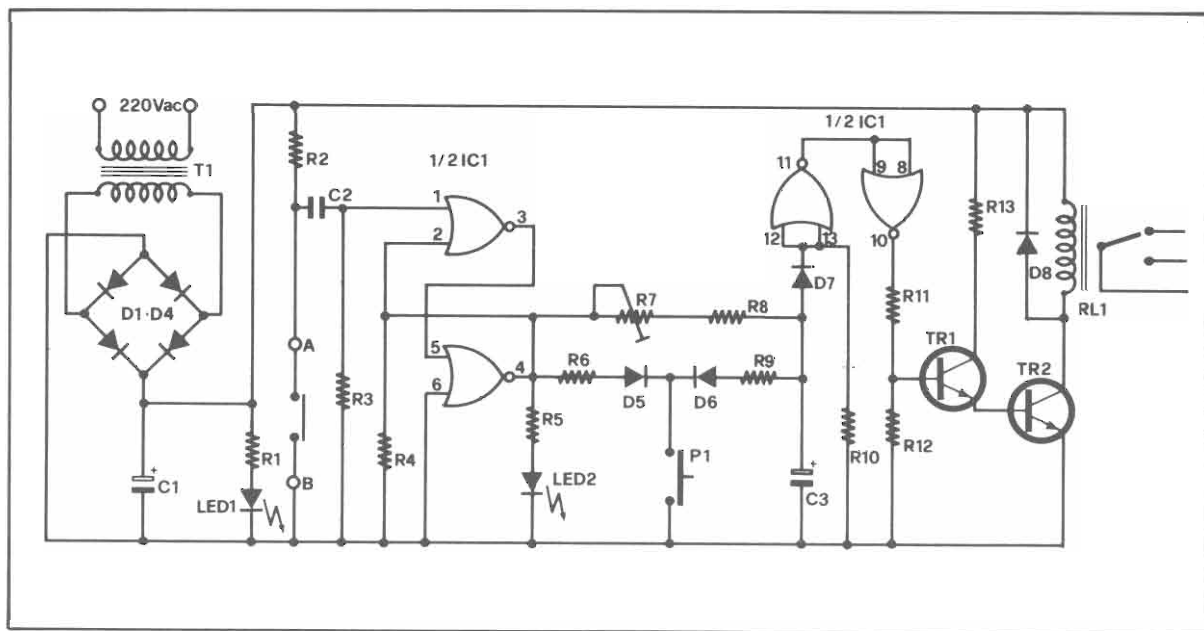

mente alcuna diffusione. Se, ad esempio, in tutti gli appartamenti di un condominio fossero installati questi dispositivi con un quadro di allarme unico in portineria, con una spesa di poche migliaia di lire per appartamento si eviterebbe il pericolo di essere vittime di tale forma di violenza.

Analisi del circuito

L'elemento sensibile di questo dispositivo è costituito da un reed-relé fissato sullo stipite della porta di ingresso. Su quest'ultima, in corrispondenza del reed, è fissato un piccolo magnetino che mantiene chiuso il contatto del reed quando la porta è chiusa. Quando la porta d'ingresso viene aperta, l'allontanamento del magnetino provoca la apertura del contatto. Al posto del reed può essere utilizzato un microinterruttore normalmente aperto la cui installazione tuttavia, date le maggiori dimensioni, risulta più complessa.

Il reed è collegato allo stadio di ingresso del circuito elettronico costituito da una cellula di memoria realizzata con due porte di tipo NOR. Il funzionamento di questo stadio è molto

semplice: ogni qualvolta la porta viene aperta, il reed provoca un cambiamento dello stato (ovvero dei livelli di tensione) della cellula di memoria la quale rimane in questo nuovo stato anche se la porta viene richiusa. Per comprendere meglio il funzionamento di questo stadio osserviamo la tabella della verità di una porta NOR.

PORTA NOR		
IN 1	IN 2	OUT
0	0	1
0	1	0
1	0	0

Questo tipo di porta presenta in uscita un livello alto solamente quando entrambi gli ingressi presentano un livello basso; in tutti gli altri casi l'uscita presenta sempre un livello basso.

Normalmente entrambi gli ingressi della prima porta (corrispondenti ai terminali n. 1 e 2 dell'integrato) presentano un livello basso in quanto collegati a massa tramite le resistenze R3 e R4; l'uscita della prima porta presenta pertanto un livello alto.

Essendo quest'ultima collegata direttamente ad uno degli ingressi della seconda porta (precisamente all'ingresso corrispondente al terminale n. 5), l'uscita di

quest'ultima (che rappresenta anche l'uscita della cellula di memoria) presenta un livello basso.

Quando il contatto del reed viene aperto, all'ingresso n. 1 giunge un breve impulso positivo che determina il cambiamento, da alto a basso, del livello di uscita della prima porta. Ciò provoca anche il cambiamento del livello di uscita della seconda porta che ora risulta alto. Questo nuovo stato risulta stabile in quanto l'altro ingresso della prima porta (terminale n. 2) è collegato direttamente alla uscita della seconda porta e presenta pertanto un livello alto. Perciò alla fine dell'impulso di ingresso, il livello di uscita della prima porta, e conseguentemente anche quello della seconda, non muta.

In conclusione possiamo affermare che l'apertura del reed provoca il passaggio da un livello basso ad un livello alto dell'uscita della cellula di memoria (corrispondente al terminale n. 4). In pratica la tensione presente tra il terminale n. 4 e massa passa da circa zero volt a circa 9 volt. Questo fatto è evidenziato dall'accensione del diodo LED 2.

Quando l'uscita della seconda

Nello schema elettrico a sinistra vedete riportata la struttura circuitale costituente il sistema di allarme. Il relais in uscita consente di pilotare ogni eventuale forma di dispositivo per attirare l'attenzione di altre persone.

Ecco un esempio di sistemazione di un interruttore magnetico alla porta di casa. Quando l'uscio viene aperto il circuito di protezione è attivo se non si provvede entro un lasso di tempo limitato a disattivarlo, l'impulso di allarme parte.

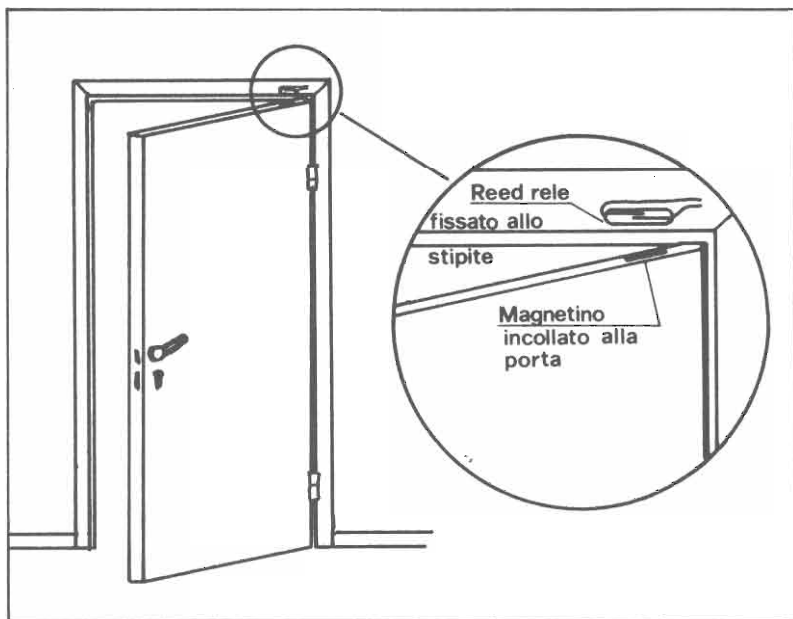

porta presenta un livello alto (cioè una tensione elevata), il condensatore C3 inizia a caricarsi attraverso la resistenza R8 e il trimmer R7. Dopo un certo tempo la tensione presente ai capi di C3 raggiunge la tensione di soglia della terza porta; quando ciò si verifica i transistori TR1 e TR2 entrano in conduzione provocando l'entrata in funzione del relè. Con i valori riportati nell'elenco componenti il ritardo è compreso tra 20 e 60 secondi a seconda della regolazione del trimmer.

Oltre che dal trimmer questo tempo dipende anche dal valore della resistenza R8 e da quello del condensatore C3.

La terza e la quarta porta vengono impiegate come inverter; in pratica essendo collegate in cascata queste due porte non svolgono alcuna funzione logica e quindi hanno unicamente lo scopo di elevare l'impedenza di ingresso del circuito di comando del relè. Queste porte, essendo realizzate con la tecnologia COSMOS, presentano infatti una impedenza di ingresso di alcuni megaohm.

Quando il condensatore C3 raggiunge la tensione di soglia, l'uscita della quarta porta (ter-

minale n. 10) passa da un livello basso ad un livello alto (circa 9 volt). Ciò provoca l'entrata in conduzione dei due transistori, precedentemente in stato di interdizione.

Per evitare l'entrata in funzione dell'allarme il circuito è provvisto di un pulsante di reset premendo il quale la cellula di memoria ritorna nello stato primitivo e il condensatore C3 viene scaricato. In pratica questo pulsante consente di disinserire l'allarme quando la persona entrata in casa è un familiare o una qualsiasi persona amica.

Nel caso in cui la persona entrata in casa manifesta intenzioni ostili, il mancato azionamento del pulsante di reset consente all'allarme di entrare in

funzione.

La tensione nominale di alimentazione è di 9 volt; questo fatto consente l'impiego sia di relè a 6 volt che di relè a 12 volt. Il diodo D8 protegge il transistore TR2 dalle extra-tensioni di apertura e di chiusura dovute alla componente induttiva dell'avvolgimento del relè. Entrambi i transistori sono elementi al silicio di tipo NPN; il primo è un BC 108B, il secondo un 2N 1711. Le quattro porte fanno parte di un circuito integrato COSMOS di tipo 4001.

Come abbiamo accennato precedentemente la tensione di alimentazione nominale è di 9 volt; questa tensione è ottenuta dalla rete-luce mediante un alimentatore. In questo caso l'impiego

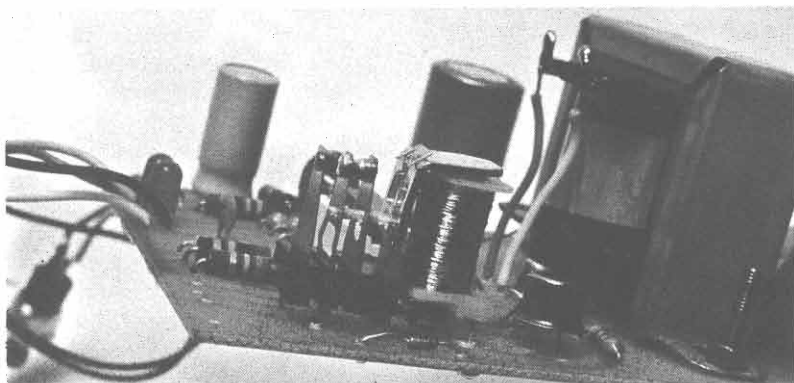

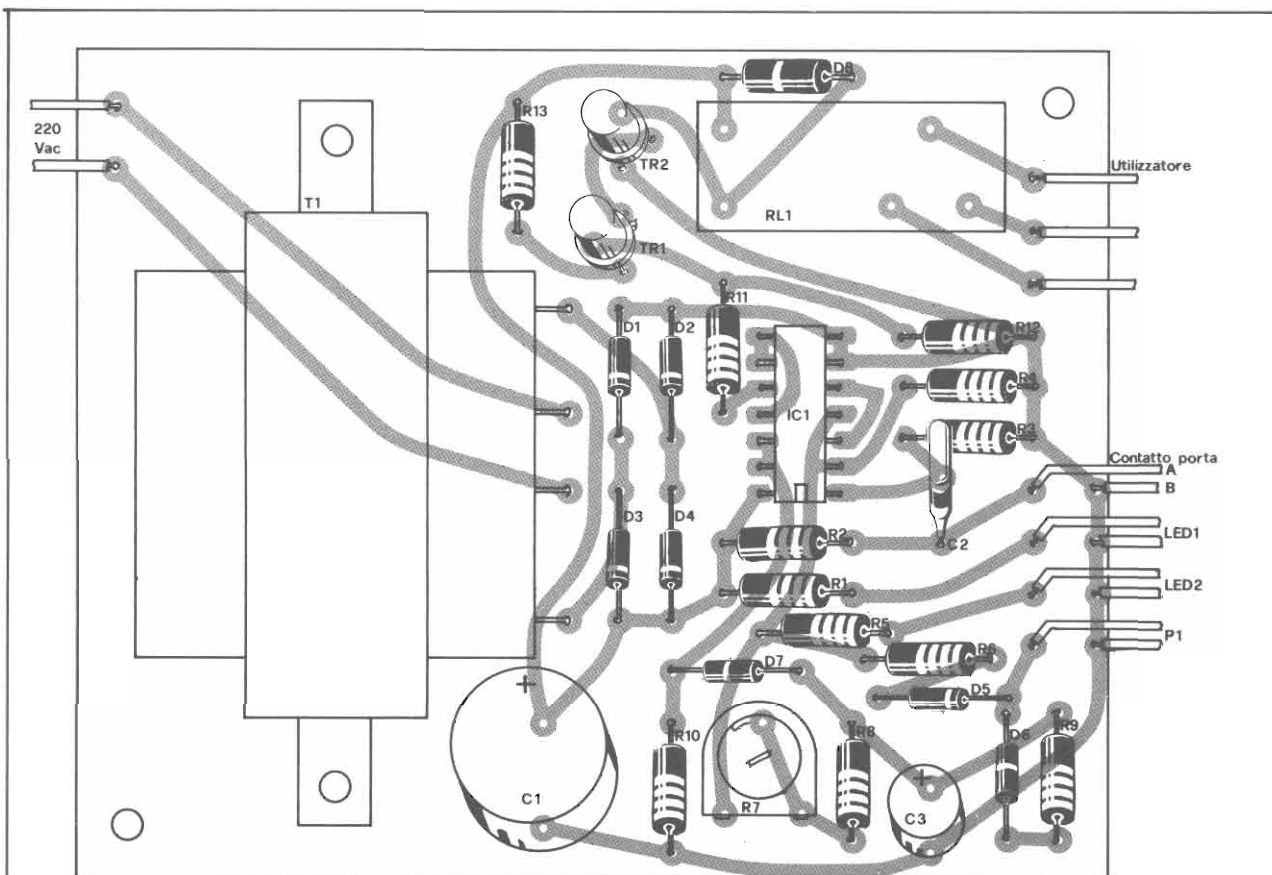

Componenti

R1 = 470 ohm

R2 = 10 Kohm

R3 = 1 Mohm

R4 = 100 Kohm

R5 = 470 ohm

R6 = 33 ohm

R7 = 100 Kohm trimmer

R8 = 47 Kohm

R9 = 33 ohm

R10 = 1 Mohm

R11 = 1 Kohm

R12 = 10 Kohm

R13 = 470 ohm

C1 = 1000 μ F 12 VL

C2 = 1000 pF

C3 = 220 μ F 12 VL

D1 = 1N 4001

D2 = 1N 4001

D3 = 1N 4001

D4 = 1N 4001

D5 = 1N 4148

D6 = 1N 4148

D7 = 1N 4148

di una batteria è sconsigliabile in quanto l'apparecchio deve funzionare tutto il giorno e, pur essendo l'assorbimento limitato, la batteria dovrebbe essere sostituita frequentemente.

Dell'alimentatore fanno parte il trasformatore T1, il ponte di diodi e il condensatore elettrolitico C1. Il trasformatore di alimentazione ha il compito di ridurre l'ampiezza della tensione alternata di rete; ai capi dell'avvolgimento secondario di questo

componente è presente infatti una tensione alternata dell'ampiezza di 6 volt. L'avvolgimento secondario del trasformatore deve essere in grado di fornire una corrente di almeno 100-200 mA. La tensione alternata presente ai capi dell'avvolgimento secondario viene raddrizzata dal ponte di diodi all'uscita del quale è presente una tensione unidirezionale ma pulsante che deve essere resa perfettamente continua. Tale compito è assolto

dal condensatore elettrolitico C1 della capacità di 1000 μ F. Ai capi di questo condensatore è presente pertanto una tensione perfettamente continua dell'ampiezza di 9 volt che può essere utilizzata per alimentare il circuito. Il LED 1 funge da spia indicando quando l'apparecchio è in funzione.

Il montaggio

Tutti i componenti di questo

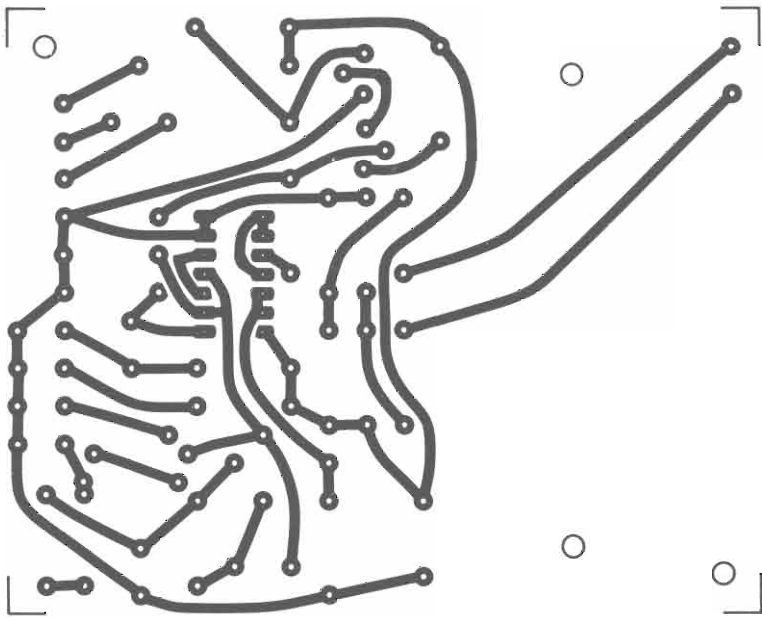

Il montaggio

- D8 = 1N 4148**
- TR1 = BC 108B**
- TR2 = 2N 1711**
- IC1 = 4001**
- LED1 = Led rosso**
- LED2 = Led rosso**
- RL1 = 6 Volt**
- T1 = Sec 6V/0,5A**
- P1 = Pulsante normalmente aperto**

Per il materiale

I componenti utilizzati per la realizzazione dell'apparecchio sono tutti di facile reperibilità. All'esclusivo scopo di facilitare i lettori informiamo che la ditta Kit Shop C.so Vitt. Emanuele 15, Milano dispone della scatola di montaggio dell'apparecchio (tutti i componenti, con basetta forata e microswitch a reed) che può essere richiesta tramite versamento di vaglia postale di lire 24.000.

Il cablaggio dei componenti sulla basetta non presenta particolarità degne di nota. Per primi dovranno essere inseriti i condensatori e le resistenze che, come noto, sono componenti che difficilmente possono essere danneggiati dal calore del saldatore. Successivamente dovranno essere inseriti e saldati i diodi, i transistori, il relè e l'integrato. Per evitare che quest'ultimo componente venga danneggiato durante la saldatura consigliamo l'impiego di uno zoccolo a 14 pin, accorgimento che, come mostrano le foto, abbiamo adottato anche noi per il nostro prototipo. Per quanto riguarda l'identificazione dei terminali dei due transistori ricordiamo che il terminale centrale corrisponde alla base, quello vicino alla tacca di identificazione all'emettitore e il terzo, ovviamente, al collettore. In entrambi i transistori quest'ultimo terminale è collegato elettricamente al « caso » metallico.

Per ultimo dovrà essere montato il trasformatore di alimentazione che dovrà essere fissato alla basetta mediante due viti da 3M x 8. Ultimato il cablaggio della basetta si potrà passare alla verifica del funzionamento del circuito. Tuttavia, prima di dare tensione al circuito, è consigliabile controllare un'ultima volta la disposizione dei vari componenti sulla basetta stampata confrontandola con il piano di cablaggio riportato nelle illustrazioni. Se anche da quest'ultimo controllo non emergerà alcun errore — sia per quanto riguarda i valori dei componenti sia per quanto riguarda la loro disposizione — si potrà dare tensione al circuito.

Durante le prove ai reofori del contatto di ingresso dovrà essere collegato un pulsante normalmente chiuso oppure i due terminali dovranno essere cortocircuitati.

Se tutto funziona regolarmente ai capi del condensatore elet-

dispositivo sono montati su una basetta stampata delle dimensioni di mm. 80 x 100. Gran parte della superficie di questa basetta è occupata dal trasformatore di alimentazione il quale, come accennato precedentemente, deve fornire una tensione alternata di 6 volt e deve essere in grado di erogare una corrente di almeno 100-200 mA. Il consumo dell'apparecchio, quando il relè è eccitato, ammonta infatti a circa 100 mA; in condizioni di

riposo o di pre-allarme l'assorbimento è di circa 20 mA.

Il piano di cablaggio e il percorso delle piste ramate della basetta impiegata per realizzare il nostro prototipo sono riportati nelle illustrazioni. Come si vede tutte le uscite e i reofori ai quali fanno capo i componenti montati esternamente (pulsante, reed, utilizzatore ecc.) si trovano sul lato destro della basetta mentre la presa per la tensione di rete si trova sul lato sinistro.

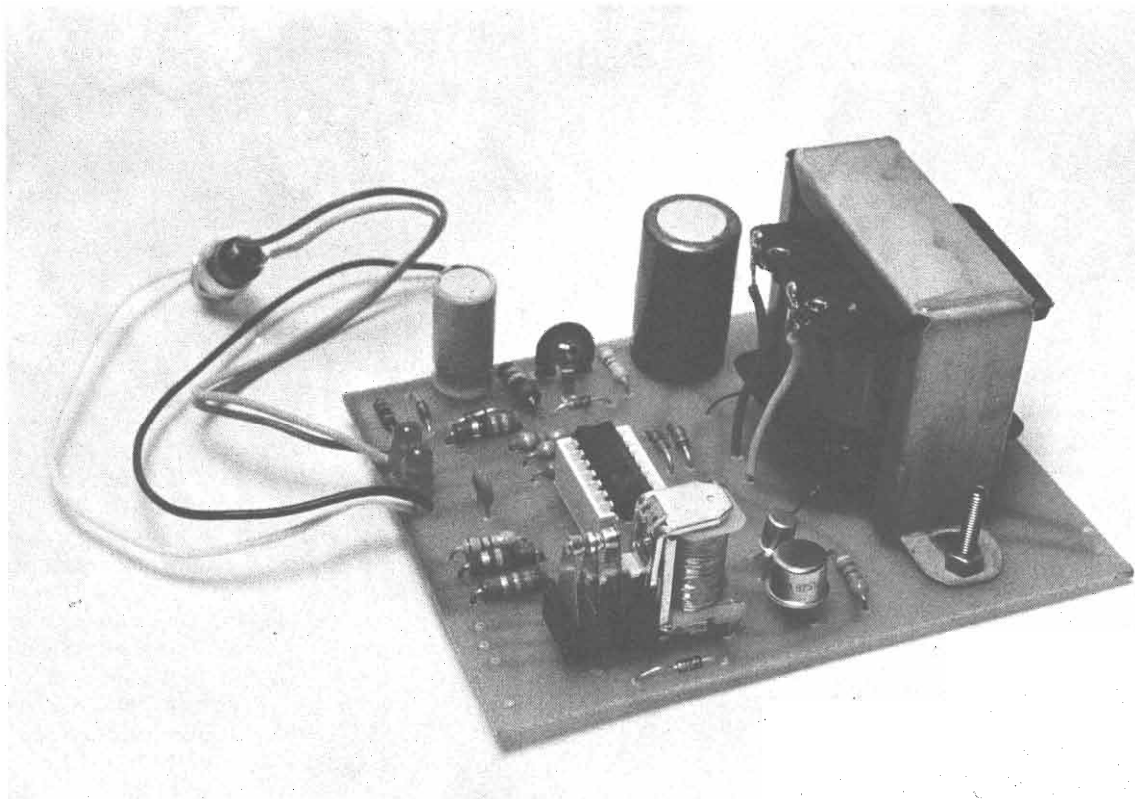

trolitico C1 dovremo misurare una tensione di circa 8-9 volt. La presenza della tensione di alimentazione verrà evidenziata dall'accensione del diodo LED 1. Con un tester o con un oscilloscopio dovranno essere successivamente misurati i livelli di uscita delle varie porte; normalmente le tensioni presenti tra i terminali n. 4 e n. 10 e massa dovranno presentare un potenziale di zero volt. Interrompendo per un breve istante il corto tra i due terminali di ingresso, la prima di queste due tensioni dovrà salire istantaneamente a circa 9 volt e il diodo LED 2 dovrà illuminarsi.

L'entrata in funzione del diodo LED 2 significa che il circuito è nello stato di pre-allarme ovvero che la porta d'ingresso è stata aperta e che entro alcune decine di secondi il circuito attiverà l'allarme. Infatti, se non verrà premuto il pulsante di reset, entro una decina di secondi si dovrà verificare il passaggio della tensione di uscita della

quarta porta (terminale n. 10) da un potenziale di circa zero volt ad un potenziale di 9 volt e la conseguente entrata in funzione del relè.

Premendo il pulsante di reset P1 la tensione di uscita della cellula di memoria e quella presente ai capi del condensatore C3 dovranno ritornare nello stato primitivo ovvero a circa zero volt. La messa in opera di questo dispositivo all'interno della abitazione non presenta alcuna

difficoltà. Ovviamente l'apparecchio dovrà essere nascosto ma nello stesso tempo dovrà essere facilmente raggiungibile. Per quanto riguarda il montaggio del reed-relè sulla porta di ingresso riteniamo che i disegni riportati nelle illustrazioni siano sufficientemente chiari.

Il contatto del relè RL1 dovrà essere utilizzato per attivare una sirena (magari la stessa dell'antifurto). Quanti non possiedono una sirena o non intendono acquistarne una potranno utilizzare il contatto del relè per fare entrare in funzione il campanello dell'abitazione. Questa soluzione è senza dubbio meno efficace della precedente dal punto di vista acustico ma consente ugualmente di mettere in fuga l'aggressore.

Infine un'ultima raccomandazione; uscendo di casa ricordatevi di spegnere l'apparecchio in quanto l'apertura della porta provocherebbe dopo alcune decine di secondi l'entrata in funzione dell'allarme.

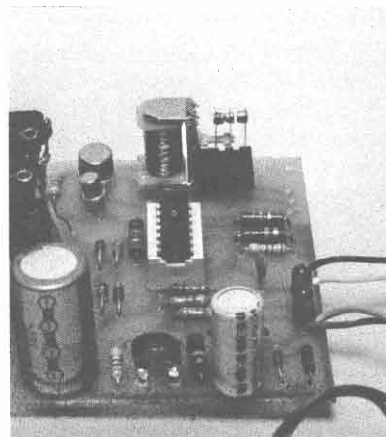

La scienza pratica sperimentale in scatole di montaggio Philips elettronica/fisica/chimica



PHILIPS

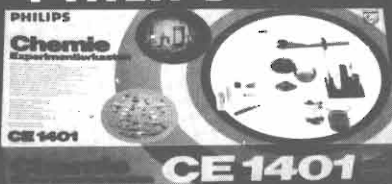
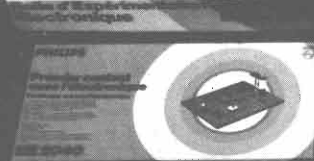

Scatole per esperimenti e per la didattica: si inizia dalla conoscenza a livello scolastico, per arrivare gradualmente, con scatole successive sempre più impegnative ed affascinanti, all'hobby tecnico-scientifico più interessante e più utile nella dinamica vita attuale. Ideate e realizzate dai tecnici dei reparti sperimentali Philips, con la collaborazione di valenti pedagoghi; molto spesso corredate dalle stesse parti originali impiegate dalla Philips nella produzione industriale dei suoi famosi apparecchi radio, televisori, elettrodomestici, ecc.

Ogni scatola contiene un manuale tecnico che è un vero e proprio libro di testo.

Scatole per didattica

Serie elettronica 2001: a grandi passi nel mondo della tecnologia più moderna e funzionale.

- EE 2013 Tecnica dei semiconduttori
- EE 2014 Apparecchi elettronici di misura
- EE 2015 Tecnica digitale
- EE 2016 Ultrasuoni
- EE 2017 Raggi Infrarossi

RICHIEDETE GRATIS IL CATALOGO ILLUSTRATO A COLORI PHILIPS

Distribuzione per l'Italia:
EDILIO PARODI S.p.A.
 Via Secca, 14/A
 16010 MANESSENO di Sant'Olcese (GE)
 Tel. (010) 40.68.41
 Telex 28667 CIPAGIAR

GEMTRONICS GTX-5000 VALVOLARE

40 CANALI LETTURA DIGITALE



CARATTERISTICHE TECNICHE

Trasmittitore:

- N. 9 valvole
- N. 8 transistor
- N. 2 IC
- Potenza uscita 5 Watt IMPUT
- Stabilità in frequenza migliore di: 0.005%
- Suppressione armoniche migliore di: 60 dB

Ricevitore:

- Sensibilità 0,8 uV
- Selettività 6 KHz a -6 dB
- Potenza audio 4 Watt
- Alimentazione 220V ca 50 Hz. - 13,5V cc.
- Dimensioni 305x128x210



L. 185.000

VI-EL VIRGILIANA ELETTRONICA

Casella post. 34 - 46100 MANTOVA - Tel. 0376/25616
 SPEDIZIONE: in contrassegno + spese postali.
 La VI-EL è presente a tutte le mostre radiantistiche.

Spiacente topolino, ma il tweeter non vuole...

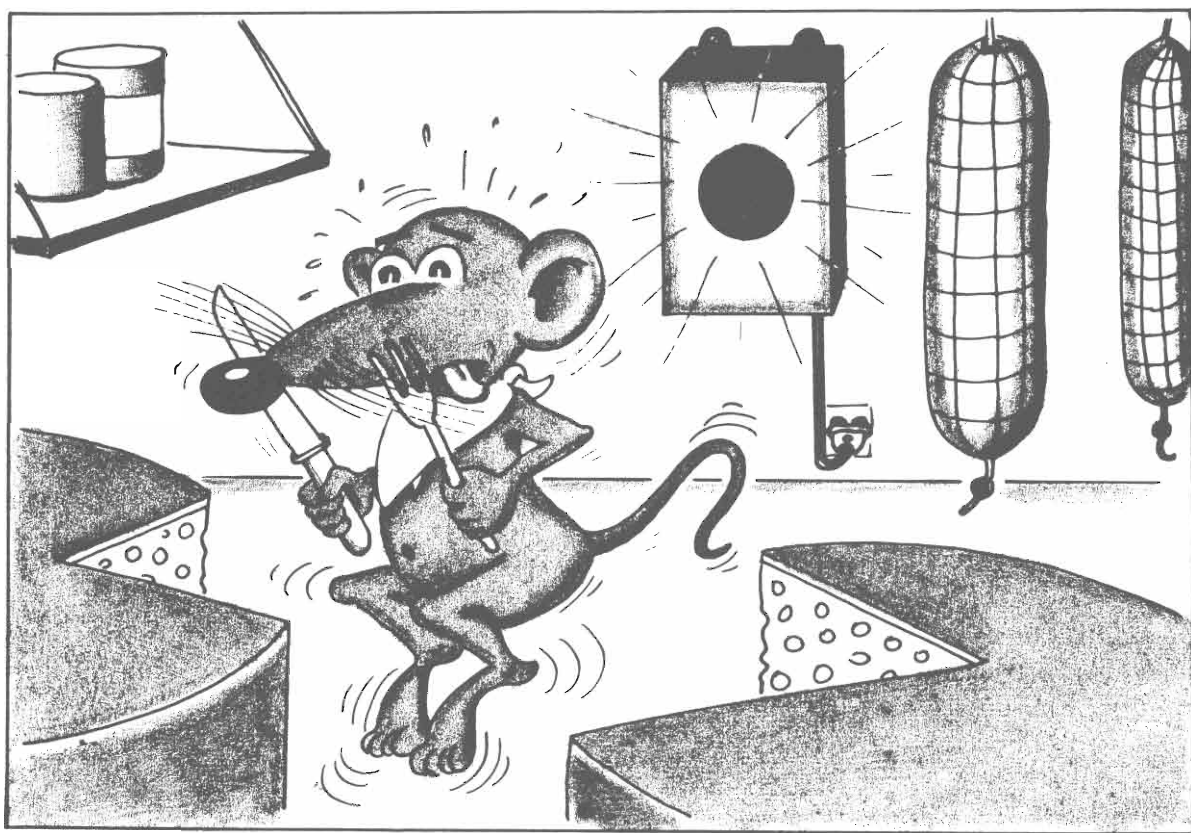

Durante una spedizione polare, la nave dell'esploratore Kane viene bloccata nella morsa dei ghiacci. L'equipaggio deve rassegnarsi a passare l'inverno in quelle fredde solitudini, unico conforto una stiva ben fornita di generi alimentari. All'improvviso si scopre che la nave ospita decine e decine di ratti che si erano paurosamente moltiplicati durante il viaggio favoriti dall'abbondare di viveri. I marinai cercano di uccidere i peri-

colosi divoratori con ogni tipo di arma, ma solo una piccola parte viene annientata. Ricorrono allora ai gas velenosi, ma anche questo tentativo dà scarsi risultati. La situazione diventa drammatica in quanto la nave si trova isolata dal mondo con una riserva di cibo minacciata dai famelici topi. Infine si pensa di chiudere nella stiva un grosso cane eschimese, ma ben presto lo devono liberare, perché le piccole « belve » lo assaltano

a decine morsicandolo con i loro denti aguzzi. Finalmente un ennesimo tentativo dà dei buoni risultati: per opera di alcune volpi polari, più agili e più astute del cane, i ratti vengono decimati con grande sollievo dei marinai.

L'esempio riportato è drammatico e si riferisce ad un episodio accaduto molti anni fa. Infatti negli ultimi decenni, grazie a potenti veleni, si è potuto frenare la furia distruttrice di

Da oggi i predoni della dispensa hanno finito di banchettare con le tue provviste: un guardiano elettronico protegge la tua cucina di campagna da possibili invasioni di topi. Indispensabile per negozi di prodotti alimentari.

di SANDRO REIS

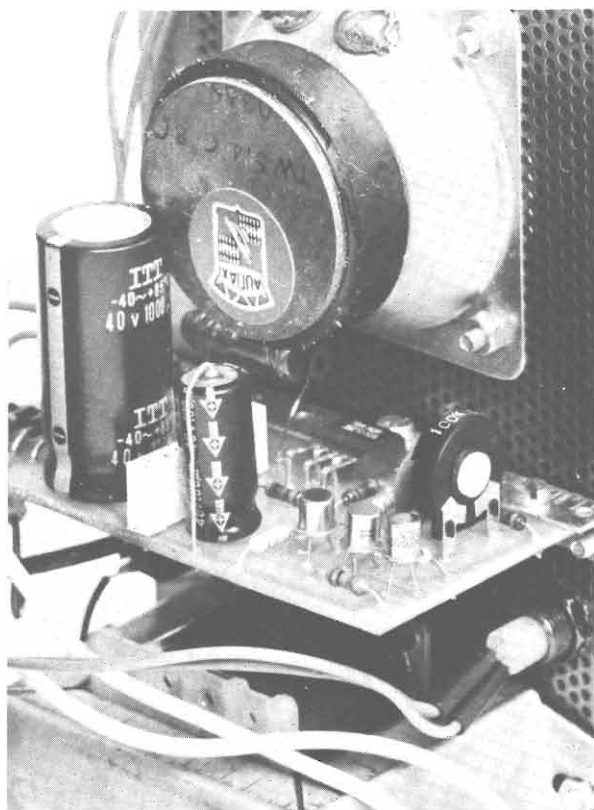

questi animali che attualmente sono diffusi in tutto il mondo, tanto noti da ispirare Walt Disney nella realizzazione di un cartone animato: Mickey Mouse.

Originario dell'Asia sud orientale la specie oggi è cosmopolita e diffusa nelle regioni temperate, in maniera direttamente proporzionale alla trascuratezza delle norme igieniche e all'abbondanza dei rifiuti. In generale, i topi sono di indole feroce, voraci e abili nella corsa come

nel nuoto, possono resistere in celle frigorifere fino a 10° sotto zero. I luoghi preferiti di insediamento sono: i magazzini alimentari, granai, scali ferroviari, porti, fogne, ecc. Sono portatori immuni di malattie contagiose tipo peste, rabbia e colera, che diffondono tramite i loro parassiti: le pulci. Per questo motivo, oltre che per la voracità, sono oggetto di imponenti campagne di derattizzazione, senza però che i risultati siano stati defi-

nitivi. La nostra incapacità ad eliminare questi parassiti è in gran parte dovuta al fatto che sono molto prolifici. Da ogni accoppiamento nascono da 7 a 10 piccoli e la gestazione dura circa 20 giorni, dopo tre mesi sono già in grado di riprodursi, è quindi facilmente calcolabile e comprensibile come, in condizioni del tutto favorevoli, da una coppia nel giro di due anni possono discendere un milione di nuovi esemplari.

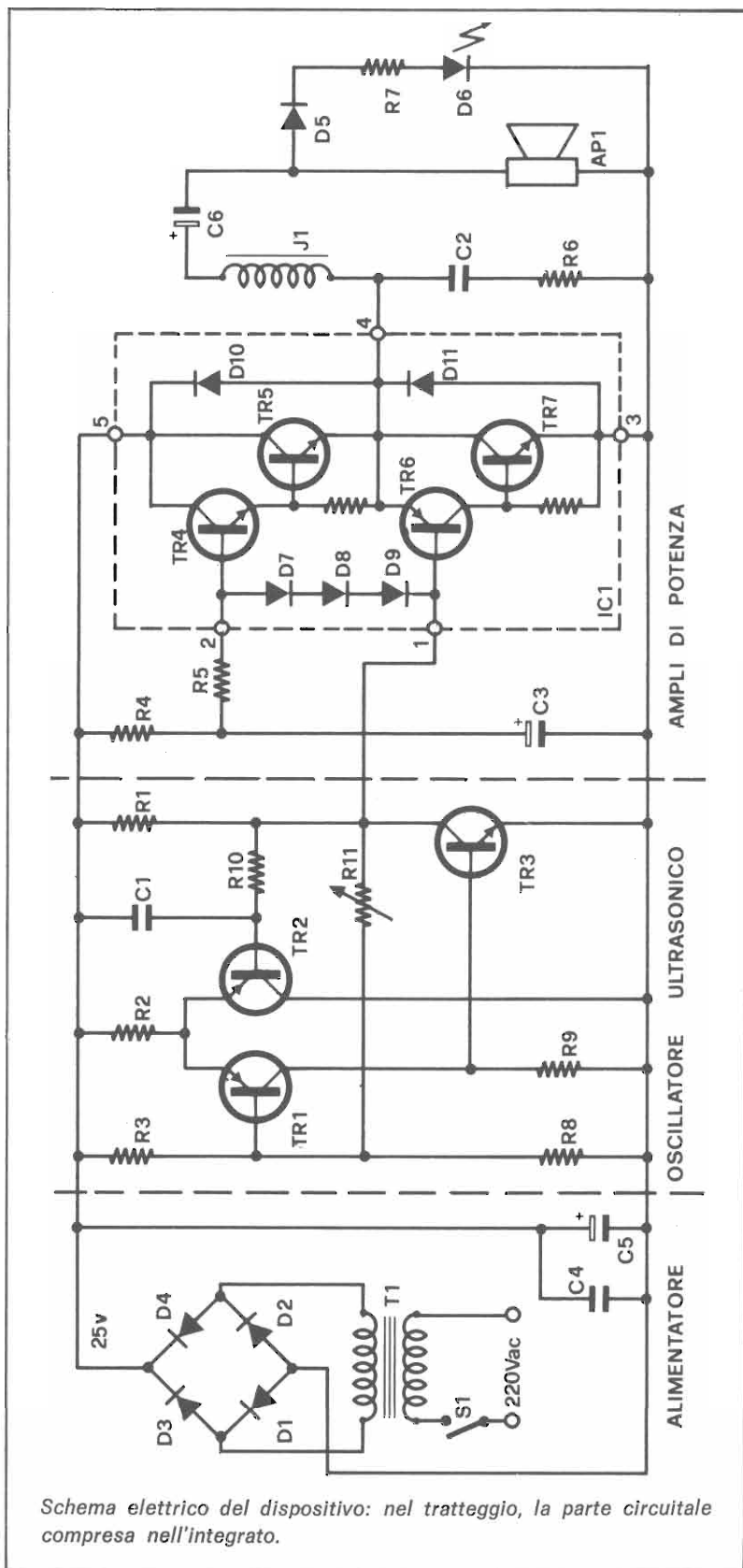

È inoltre evidente che i topi che cadranno nelle trappole sono quelli meno svegli o più ingenui che accettano di mangiare bocconcini avvelenati mentre i più furbi sopravvivono. Così, grazie ad una selezione naturale rimangono in circolazione gli elementi più intelligenti. Da recenti ricerche di laboratorio gli scienziati hanno scoperto l'esistenza di un sistema di comunicazione tra i ratti, pertanto una « notizia » può giungere dall'Italia all'India in poco più di un mese: in pratica sostanze velenose usate con efficacia su alcuni individui, vengono accuratamente scartate da altri che si trovino su una particolare linea di trasmissione.

Nasce così una vera e propria guerra condotta da consorzi agrari, coltivatori di granaglie, supermercati, enti ospedalieri, che ha un costo tradotto in cifre molto notevole, di conseguenza sono nate delle ditte che si offrono di sterminare i ratti. Impiegano mezzi sofisticati che vanno dai veleni incolori e inodori ai gas ustionanti. Recentemente l'elettronica è venuta in loro aiuto con gli ultrasuoni. Per capire il funzionamento di questa nuova arma è necessario fare delle premesse. Il topo ha dei nemici naturali primo fra tutti il gatto, poi la civetta, la volpe ecc., che per sopraffarlo gli tendono degli agguati lungo l'abituale percorso che va dalla tana al luogo di rifornimento di cibo. Unica sua difesa è un sensibilissimo udito spinto a sentire l'ultrasuono che gli permette di percepire, per tempo, la presenza del predatore ascoltando il suo passo felpato o il lieve respiro.

Chiaramente l'ultrasuono diventa un segnale naturale di allarme. Sottoponendo però un soggetto ad un segnale pari a 24.000 Hz con un'intensità di 80 dB nel giro di 10 giorni impazzisce, del resto anche noi se ci chiudiamo per una settimana in una stanza dove un amplificatore della potenza di 10 W

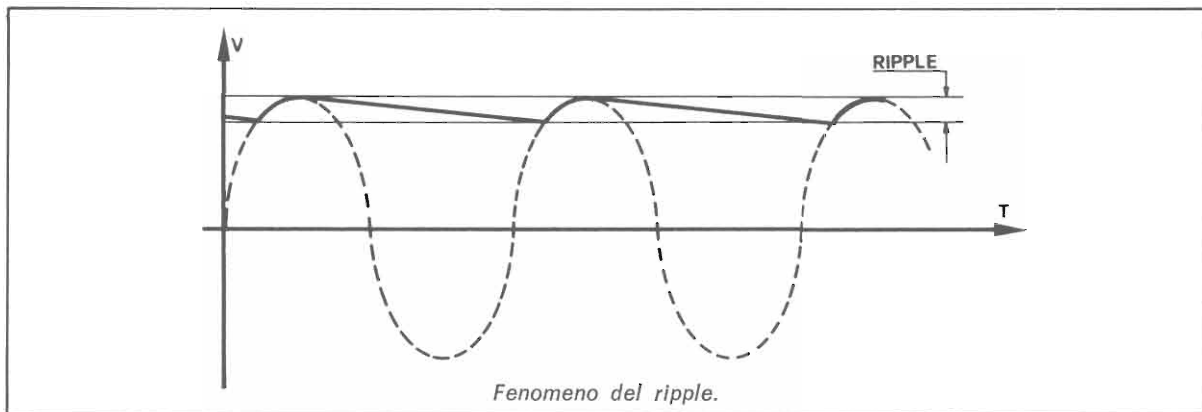

emette in continuazione un suono alla frequenza di 18.000 Hz facciamo la stessa fine; i sistemi elettronici non uccidono ma hanno solo una funzione disturbatrice. Molto probabilmente tra qualche decina di anni i topi impareranno che un ultrasuono a frequenza fissa non costituisce pericolo e si abitueranno anche a questa trovata, però per il momento i risultati sono giudicati sorprendenti e prendendo spunto dagli apparecchi costruiti già da diversi anni da giapponesi e americani possiamo realizzare un derattizzatore elettronico casalingo.

L'oscillatore

L'apparecchio è costituito da quattro parti fondamentali: un alimentatore, un oscillatore ad onda quadra, l'amplificatore di potenza e il diffusore di ultrasuoni: tweeter.

Per quanto riguarda l'alimen-

tatore il circuito adottato è di tipo tradizionale: il trasformatore T1 abbassa la tensione di primario 220 V a 18 V, passa attraverso il ponte detto di Graetz, costituito da quattro diodi, e ne esce raddrizzata a 25 V, viene poi filtrata dal condensatore elettrolitico C5 e da C4. La corrente assorbita dall'apparecchio varia da 350 a 500 mA, tenendo conto che deve lavorare continuamente è consigliabile scegliere un trasformatore della potenza di 15 W.

Il generatore ultrasonico è costituito da un oscillatore a forma di multivibratore. Per capirne il funzionamento dobbiamo per un attimo dimenticarci della resistenza semifissa R11 e considerare il transistor TR3 spento; in queste condizioni ai capi del condensatore C1 è presente la tensione di alimentazione pertanto è scarico. I due transistori che generano l'innesco sono collegati ad emettitore comu-

ne e la resistenza R2 chiude il circuito verso il positivo formando un amplificatore differenziale. Le resistenze R3 e R8 sono, di valore uguale, formano un partitore di tensione e sulla base di TR1 troviamo una tensione di $V/2$, nel nostro caso $V_{BI} = 25/2 = 12,5 V$, che lo mette in conduzione.

Sull'emettitore avremo una tensione costituita dalla $V_{BI} +$ la caduta di tensione base emettitore uguale per tutti i transistori di 0,7 V.

$V_{EI} = 12,5 + 0,7 = 13,2 V$; di conseguenza arriverà una tensione sulla base di TR3 il quale saturandosi porta un capo di C1 verso massa e il condensatore inizia a caricarsi attraverso R10. Quando la tensione di carica sale al valore di 12,5 V TR2 conduce, cortocircuita la tensione di emettitore che portandosi verso massa spegne TR1, si interdice anche TR3 che cessa la carica del condensatore ed inizia a scaricarsi attraverso R10 + R1, quando la tensione sarà scesa al valore di 12,5 V il transistor si spegne riportando la tensione di emettitore V_{EI} a 13,2 V che riaccende TR1, riprende così il ciclo appena descritto.

Abbiamo realizzato l'oscillatore che però tende a bilanciarsi, cioè se si accende TR1 conduce TR3 che manda in conduzione TR2 che spegne TR1 ecc. A quest punto facciamo uso della resistenza R11, dimenticata all'inizio della spiegazione, colle-

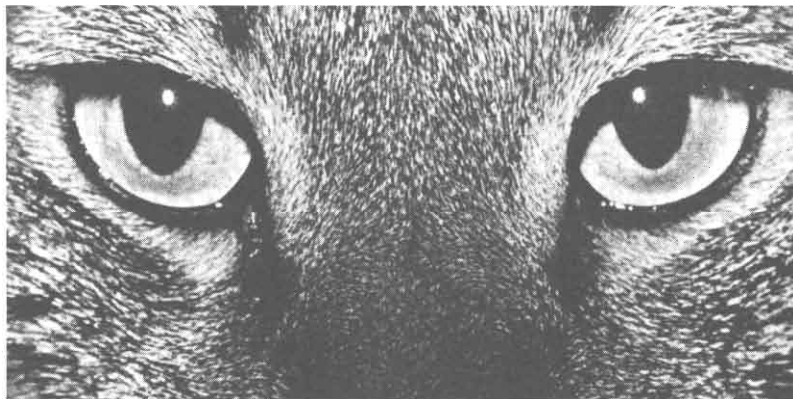

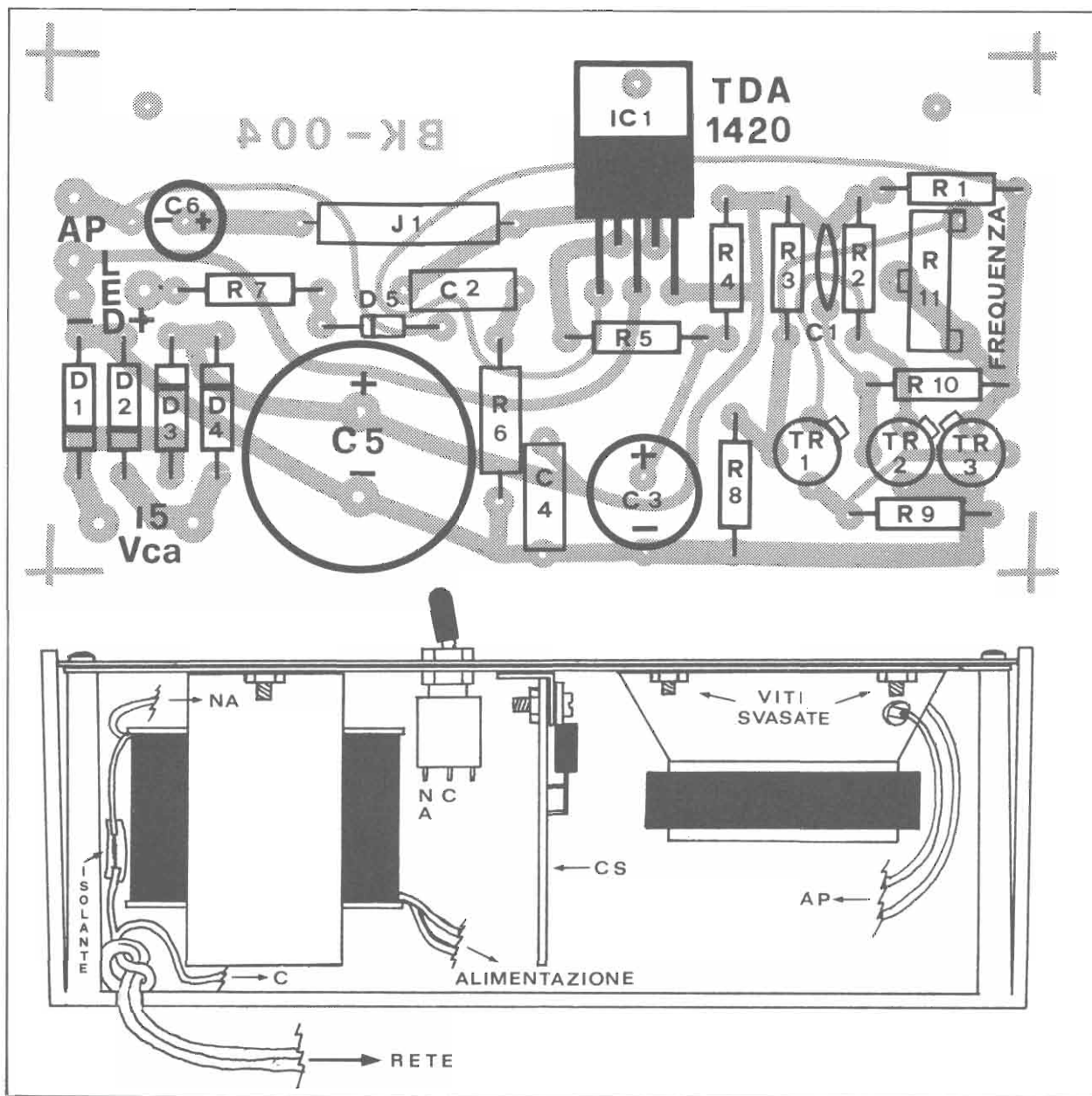

gandola sulla base di TR1 e sul collettore di TR3, come si può vedere dallo schema quando TR3 conduce oltre a caricare C1 collega la R11 in parallelo alla R8 spostando i termini della partizione.

Volendo fare un esempio pratico se portiamo il trimmer a circa metà del suo valore o per semplicità di calcolo, allo stesso valore di R8 cioè 47 Kohm, quando le resistenze si troveranno collegate in parallelo otterremo

un valore pari a $R8 \times R11 / (R8 + R11) = 47 \times 47 / (47 + 47) = 23 \text{ Kohm}$ che è circa la metà di R3 pertanto il nuovo partitore porterà la VB1 a un terzo della tensione di alimentazione $VB1 = 25 \times 1/3 = 8,3 \text{ V}$ automaticamente la $VE1 = 8,3 + 0,7 = 9 \text{ V}$ il condensatore si dovrà caricare fino a raggiungere 8,3 volt per innescare TR2.

Quando TR3 si interdice, la R11, con in serie la R1, viene collegata in parallelo alla R3

cambiando nuovamente il rapporto di partizione $R3 \times (R11 + R1) / (R3 + (R11 + R1)) = 47 \times 48 / (47 + 48) = 23 \text{ Kohm}$ che è circa la metà di R8, la VB1 salirà a due terzi della tensione di alimentazione $VB1 = 25 \times 2/3 = 16,6 \text{ V}$ di conseguenza la $VE1 = 16,6 + 0,7 = 17,3 \text{ V}$. il C1 dovrà raggiungere una VB2 di 17,3 V. per innescare TR2.

Riassumendo il trimmer provoca una variazione del tempo di ca-

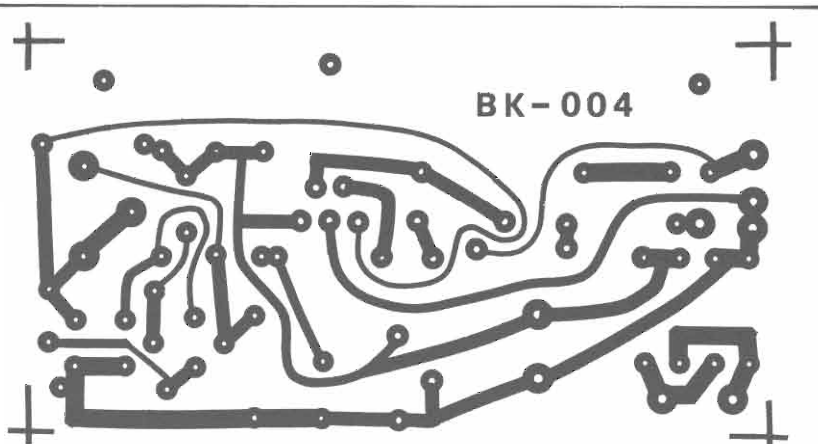

Il montaggio

Componenti

R1 = 1 Kohm ¼ W
 R2 = 22 Kohm ¼ W
 R3 = 47 Kohm ¼ W
 R4 = 1 Kohm ¼ W
 R5 = 1 Kohm ¼ W
 R6 = 10 ohm ½ W
 R7 = 270 ohm ¼ W
 R8 = 47 Kohm ¼ W
 R9 = 100 Kohm ¼ W
 R10 = 68 Kohm ¼ W
 R11 = 100 Kohm trimmer
 C1 = 330 pF N750 ceram.

C2 = 0,1 µF poliestere
 C3 = 100 µF 35 VI elettr.
 C4 = 0,1 µF poliestere
 C5 = 1000 µF 40 VI elettr.
 C6 = 22 µF 35 VI elettr.
 D1,2,3,4 = 2N4004
 D5 = 1N914
 D6 = led rosso
 TR1 = 2N2907
 TR2 = 2N2907
 TR3 = 2N2222
 IC1 = TDA1420 SGS
 J1 = 120 µH impedenza
 (vedi testo)
 T1 = 15/220 V 15 W trasf.
 AP1 = 8 ohm 23 KHz
 tweeter

rica del condensatore che determina la frequenza delle oscillazioni prelevate dal collettore di TR3. Con i valori da noi scelti può variare da un minimo di 10 KHz ad un massimo di 30 KHz.

Questo tipo di multivibratore astabile ha dunque la particolarità di utilizzare un solo condensatore che regola la ripetizione degli impulsi, ma il vantaggio più grosso, rispetto ad altri schemi, è la stabilità di fre-

quenza al variare della temperatura ambiente e della tensione di alimentazione. Tenendo conto che l'apparecchio deve funzionare in magazzino o cantine o solai risulta evidente che gli sbalzi di temperatura possono essere notevoli comunque, da prove da noi eseguite, possiamo assicurare che con una variazione compresa da -10 e +50°C la frequenza è variata di poche centinaia di Hz.

Il segnale che si ricava sul

collettore di TR3 è notevole e può tranquillamente pilotare un amplificatore di potenza. Il segnale esaminato all'oscilloscopio presenta delle piccole distorsioni che però non influenzano il risultato finale: non dimentichiamo che consiste nel far spaventare i topi.

Amplificatore di potenza

È stato accertato che la potenza necessaria per proteggere un'area di 25 m² è di circa 3 W, per un locale di 50 m² occorrono 9 W, per 100 m² 30 W. Diciamo subito che l'amplificatore da noi scelto eroga una potenza di picco di 14 W tale da proteggere un locale di circa 70 m². Il circuito fa uso di un integrato, il TDA 1420 della SGS. Abbiamo preferito un integrato perché in poco spazio e con pochi componenti discreti si ottengono notevoli potenze, infatti si presenta in un contenitore Pentawatt e la casa costruttrice lo garantisce per una potenza di 20 W su di un carico di 8 ohm ad una tensione di alimentazione di 36 V.

Il circuito interno è costituito da due darlington quasi complementari per il collegamento esterno dispone di cinque terminali di cui il piedino 3 deve essere collegato direttamente alla massa e il terminale 5 collegato al positivo.

Il segnale proveniente dall'oscillatore permette, senza ricorrere ad uno stadio preamplificatore, di pilotare direttamente l'integrato collegandoci al piedino 1. Il terminale 2 rappresenta il livello massimo di tensione che può raggiungere il segnale in uscita.

Se colleghiamo l'apparecchio direttamente al positivo, il segnale amplificato varierà da 0 al valore di tensione di alimentazione; siccome l'alimentatore non è stabilizzato esso ci fornirà a vuoto una tensione, ma sotto carico avremo anche una

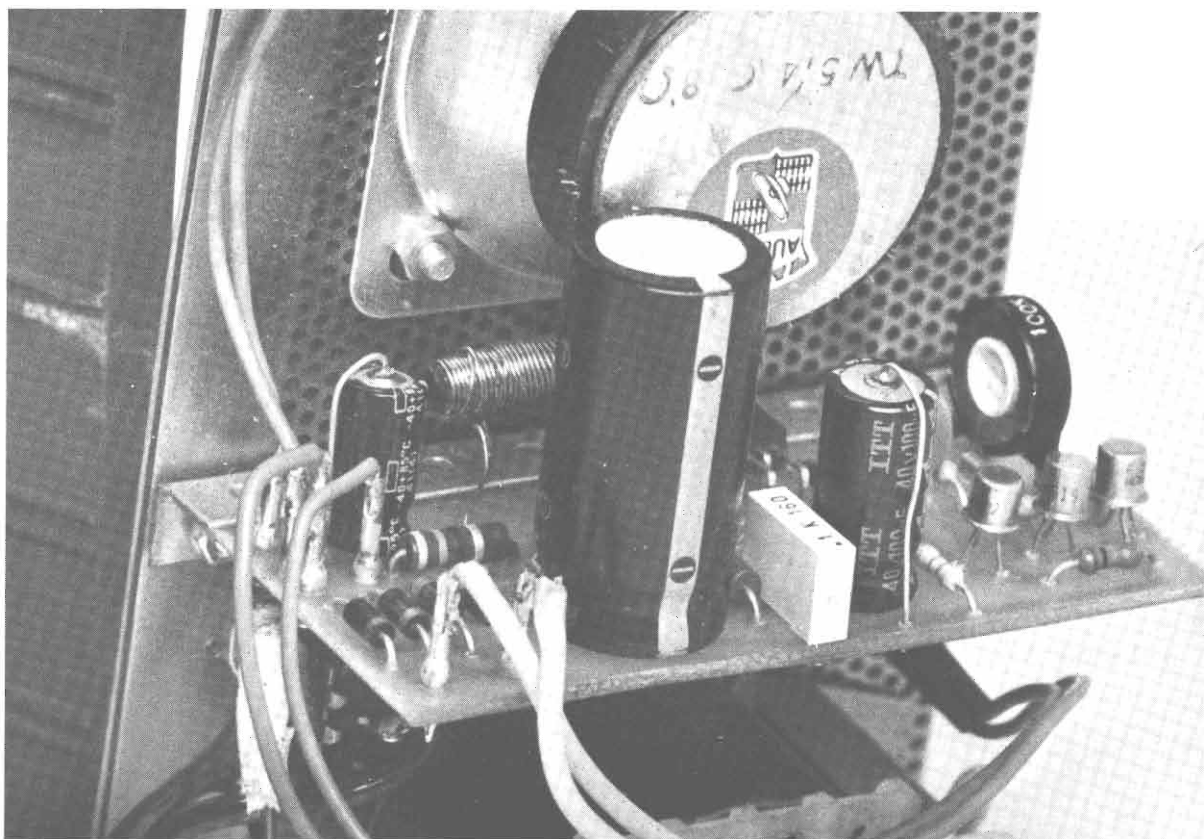

tensione alternata detta « ronzio residuo » (ripple), ad una frequenza di 50 Hz. L'entità di questa tensione alternata dipende dal valore del condensatore di filtro C5 e dal carico, nel nostro caso è di circa 1 V.

Questa tensione la ritroviamo sull'altoparlante che comincia a ronzare fastidiosamente. Dobbiamo quindi portare il livello di uscita ad un valore inferiore alla tensione di alimentazione, collegando il terminale 2 ad un partitore costituito da R4, R5 e C3. Quando TR3 è in conduzione il terminale 2 viene portato verso massa attraverso D6, 7,8 e siccome le resistenze del partitore sono di egual valore al condensatore C3 arriva metà tensione e si carica a : $25/2 = 12,5$ V, TR4 è interdetto; TR6 e TR7 conducono portando il segnale in uscita sul piedino 4 verso massa.

Quando TR3 è chiuso TR6 si interdice e con lui TR7, alla base di TR4 arriva la tensione

di 12,5 V che, per effetto della carica del condensatore attraverso R4, sale verso la tensione di 25 V, TR4 e TR5 conducono e l'uscita da 0 va a 12,5 V. La tensione tende a salire ma non arriva a quella di « ripple » perché TR3 entra nuovamente in conduzione, ripristinando il ciclo. I diodi D9 e D10 servono per passare un eventuale segnale o di ritorno sull'uscita 4, salvaguardando così i transistori. Nell'integrato questi diodi non sono stati realizzati di proposito, ma si formano involontariamente durante il processo di fabbricazione quando viene depositato il substrato sulla piastrina di silicio. Il condensatore C2 e la R6 sono posti in parallelo all'altoparlante perché quest'ultimo è un carico induttivo che aumenta con l'aumentare della frequenza. Con questi due componenti si riporta il carico verso una caratteristica resistiva, se non ci fossero, il tweeter scalderebbe fino a bruciarsi.

J1 è un'impedenza per bassa frequenza, ha la funzione di eliminare eventuali « spifferi » di corrente e impedisce all'integrato di autoscillare, può essere realizzata avvolgendo una sesantina di spire di filo smaltato del diametro di 0,3 mm su di un nucleo di ferrite lungo 3 cm del diametro di 4 mm. Il condensatore separatore C6 è di bassa capacità in quanto lavoriamo a frequenze elevate.

Per il diffusore è indispensabile usare un altoparlante per note acute garantito per almeno 23.000 Hz; viceversa, se utilizziamo un normale altoparlante a basso responso di frequenza, non entrerà in oscillazione rendendo vano il nostro precedente lavoro. Inizialmente abbiamo pensato di metterci una spia sull'alimentazione ma non ci garantiva se effettivamente usciva il segnale.

Abbiamo così optato per un led in parallelo all'altoparlante che indica la presenza della

Nelle immagini due aspetti del prototipo utilizzato per i nostri esperimenti. Tutte le parti sono saldamente fissate al pannello frontale del contenitore: il trimmer di taratura per la frequenza di emissione è facilmente accessibile.

Per il materiale

I componenti utilizzati sono tutti elementi di facile reperibilità. Informiamo quanti fossero interessati alla realizzazione del progetto che la ditta Beta Elettronica (C.P. 111, Desio) mette a disposizione il kit completo di tutte le parti elettriche e meccaniche a lire 25.000.

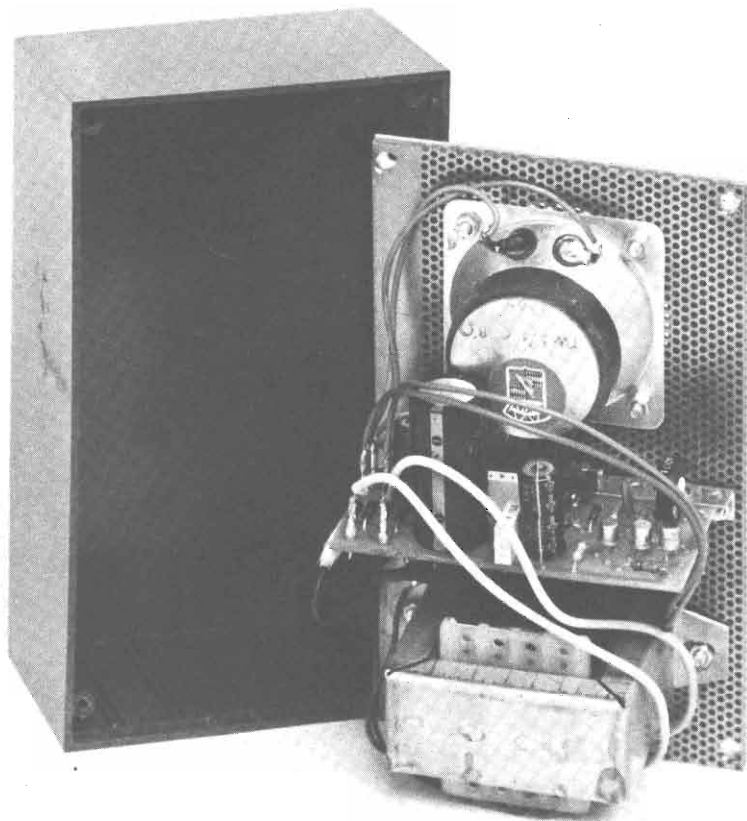

semionda positiva. Il segnale, essendo ad onda quadra, sarà prelevato da D5 che lo raddrizza e dalla resistenza R7 che limita la corrente a 10 mA.

L'amplificatore deve lavorare continuamente, occorre sistemare l'integrato su di una aletta di raffreddamento o direttamente montato su una parete metallica del contenitore, in modo da dissipare il calore: se non osserviamo questa regola sicuramente l'integrato brucia.

Come abbiamo detto in precedenza con questo apparecchio siamo in grado di controllare un ambiente di media dimensione. Se qualcuno avesse l'esigenza di usarlo in un locale più ampio può collegare un amplificatore più potente, ma da prove da noi eseguite è risultato conveniente usare diversi apparecchi dislocati in più punti, perché se nel locale vi sono delle scaffalature con materiali l'ultrasuono può canalizzarsi lasciando delle aree scoperte.

Per il contenitore si può usare qualsiasi scatola; noi ci siamo orientati su un modulo della Teko, il tipo P3, di facile reperibilità presso i rivenditori di materiale elettronico. Questo tipo di scatola è di plastica pertanto isola la parte elettrica, inoltre è dotato di un pannello di alluminio che si presta a fare da mascherina. I meno esigenti potranno fissare tutte le parti meccaniche direttamente sul pannello frontale.

Se vogliamo realizzare un prodotto raffinato dobbiamo procurarci una lamiera di supporto del tipo a forellini in modo da costituire una protezione per il cono di cartone dell'altoparlante che si troverebbe troppo esposto a rotture accidentali solitamente irreparabili.

Per prima cosa montiamo il circuito stampato procedendo per gradi, saldiamo le resistenze, inseriamo i diodi osservando la polarità, il condensatore ceramico deve essere a coefficiente di

temperatura N750 che indica la tolleranza, cioè la variazione della capacità in rapporto alla temperatura, se varia la capacità varia anche la frequenza; pertanto all'atto dell'acquisto dovete pretendere un condensatore ceramico con le caratteristiche descritte.

Montiamo i condensatori in poliestere metallizzato, i transistori che sono due: uno di tipo PNP e uno NPN. Saldare il trimmer, i rivetti; l'impedenza che si può mantenere un po' sollevata dal circuito, saldiamo i condensatori elettrolitici osservando la polarità.

Prima di saldare l'integrato dobbiamo fissarlo con viti all'apposita squadretta di sostegno, che ha la funzione di dissipatore, poi possiamo saldarlo.

Ora fissiamo con delle viti svassate il tweeter orientando i morsetti di collegamento verso lo esterno, in modo da lavorare con

(segue a pag. 82)

Milano, estate 1978. Da una parte un microfono, dall'altra un altoparlante, in mezzo « un cervello » elettronico che comprende i comandi e le istruzioni comunicate a voce e, a voce, risponde: fantascienza, fantascienza pura. La realtà di oggi e del prossimo, prevedibile futuro è un po' diversa anche se la tendenza è quella di semplificarlo il più possibile il « colloquio » tra l'uomo e la macchina.

I primi elaboratori degli anni Quaranta erano macchine complicate, programmate in modo estremamente rigido, che potevano essere usate solo dai loro progettisti; poi, con il succedersi delle generazioni, la programmazione e l'utilizzo dei sistemi sono diventati sempre più agevoli pur restando confinati tra gli specialisti. Il prossimo salto di qualità è il vero e proprio colloquio tra la macchina e una persona che non sa nulla di elaborazione dati ma che è esperta della sua materia: astronomia o storia dell'arte, fisica nucleare oppure ricette di cucina.

Questo colloquio dovrà avvenire in termini semplici e comuni, usando il linguaggio di tutti i giorni, il linguaggio naturale. Siamo appena agli inizi, ma se l'elaboratore che capisce la voce è già presente nei film di fantascienza, gli studi e le ricerche non mancano: le note che seguono intendono presentare i contributi e alcuni risultati della ricerca IBM nell'area delle banche dei dati e dei linguaggi di interrogazione.

Le banche dei dati relazionali

Un'alternativa alla tradizionale struttura gerarchica delle banche



”Parlare” con l’elaboratore



Risultati e prospettive degli studi verso una informatica alla portata di tutti. Video per leggere archivi enciclopedici memorizzati su nastri e dischi magnetici. Linguaggi « amichevoli » per dialogare con l'elaboratore senza seguire regole complesse e rigorose.

dei dati è stata proposta nel 1970 da Edgar F. Codd, del Laboratorio di Ricerca IBM di San Jose (California), che ha associato il concetto matematico di « relazione » ai legami già esistenti tra le varie componenti di un'informazione. Di conseguenza, le banche dei dati fondate su questo concetto sono dette « relazionali ».

A titolo di esemplificazione, le relazioni possono essere immaginate sotto forma di tabelle concatenate da « chiavi » con le quali è possibile passare univocamente da una colonna all'altra oppure da una tabella all'altra. È stato inoltre codificato un « formato normalizzato » per le tabelle che si ottiene frazionando le strutture più complesse.

Con le banche dei dati relazionali è possibile operare in modo flessibile ed efficace sulle informazioni memorizzate: si ricorre a un numero limitato di istruzioni e non è necessario conoscere in profondità la struttura della « banca » e le tecniche di programmazione. Per accedere a queste banche sono stati così sviluppati alcuni linguaggi di interrogazione che risultano « amichevoli » verso gli utenti, cioè sono comprensibili anche a prima vista e non obbligano allo studio dettagliato dei formalismi di programmazione, con tutto quanto di ripetitivo è in essi contenuto.

I linguaggi di interrogazione

Il linguaggio che parliamo abitualmente richiede sempre un certo sforzo di intelligenza per la sua comprensione e si basa sulla conoscenza dell'argomento che abbiamo in comune con l'ascoltato-

re. Può quindi essere ambiguo, se manca questo fondo di conoscenze comuni, e per la sua ambiguità è molto difficile da interpretare da parte di una macchina. Quest'ultima esige infatti linguaggi « formali » nei quali il significato di una certa espressione è univocamente determinato e viene rappresentato con un dato simbolo: tutti i linguaggi di programmazione oggi più diffusi sono formali, cioè basati su di un preciso formalismo da eseguire attentamente perché la macchina possa comprendere ed eseguire le istruzioni.

Gli attuali linguaggi formali di tipo avanzato (Fortran, Cobol, PL/1, APL ecc.) hanno già raggiunto un notevole livello di semplificazione: fondamentalmente non obbligano più l'utente a conoscere le regole e le modalità di funzionamento del sistema. Sono anche piuttosto concisi in quanto una sola, semplice istruzione genera un certo numero di microistruzioni, già presenti nell'elaboratore, che regolano e comandano l'esecuzione del lavoro richiesto. La struttura e le modalità operative di queste microistruzioni non interessano comunque l'utente: per lui contano i risultati, esatti e coerenti con la richiesta, sempre che il problema sia stato posto seguendo il formalismo esatto. Analogamente non è necessario prendere una laurea di ingegneria meccanica per guidare l'automobile: basta la scuola guida.

Anche un linguaggio avanzato è però limitato alla cerchia ristretta degli specialisti: una serie di istruzioni Fortran, tanto per dare un esempio, può essere comprensibile a un matematico appena a

conoscenza del formalismo del linguaggio ma risulterà del tutto oscura a un progettista che, invece, potrebbe usare le risorse della elaborazione dati per il proprio lavoro. Proprio per smuovere questa barriera sono stati sviluppati i linguaggi « amichevoli » verso l'utente.

Con un linguaggio di questo tipo, il non specialista si preoccupa di esprimere il suo problema piuttosto che codificare le modalità operative: è la stessa differenza tra dire « somma 1+1 » e fornire alla macchina tutte le minute istruzioni per svolgere l'operazione. Queste istruzioni nel caso di un linguaggio « amichevole » sono insite nella macchina e vengono attivate da comando. Naturalmente l'esempio della somma è semplice, tanto più che per definizione, il linguaggio della matematica segue rigorosamente le formule: le vere difficoltà si presentano quando il linguaggio tratta istruzioni o comandi logici: un confronto, una selezione, un'associazione o una esclusione.

Sono attualmente in corso numerose ricerche in questo campo, ma è ancora troppo presto per poter parlare di prototipi o sistemi effettivamente funzionanti al di fuori di esperimenti di laboratorio. I linguaggi accennati nelle note che seguono appartengono alla categoria « amichevole » ma sono tutti completi oppure si trovano in uno stadio di sviluppo avanzato, per cui è realistico pensare che possono avere oggi una reale utilità pratica.

AQL: domande come al solito

Un linguaggio « amichevole » per accedere alle informazioni contenute nelle banche dei dati è l'AQL (A Query Language) un lavoro originale di Franco Antonacci, Pietro Dell'Orco, Vincenzo Spadavecchia e Antonio Turtur, del Centro Scientifico della IBM Italia a Bari. Questo linguaggio comprende alcune funzioni del linguaggio APL (A Programming Language) e consente di svolgere elaborazioni sulle informazioni richieste alla « banca »: può quindi essere definito un supersistema dell'APL del quale conserva la sintassi. È anche possibile estendere le capacità operative del lin-

guaggio attraverso nuovi comandi e funzioni e l'uso di sinonimi, cioè di più parole diverse per definire il medesimo oggetto.

Prendiamo ad esempio la richiesta di conoscere lo stipendio delle persone che lavorano nel Reparto 139 di un grande magazzino utilizzando, ovviamente, le informazioni memorizzate in una banca dei dati relazionale. Una formulazione può essere la seguente:

```
AQL «GRANDE MAGAZZINO»
(SAL OF IMP)
    WHEN
    REP EQ 139
```



SAL = Salario dei dipendenti
 IMP = Tabella dei codici dei dip.
 REP = Elenco dei codici dei reparti.

La struttura della richiesta è divisa in due parti dalla funzione WHEN (quando): nella prima si trova l'argomento richiesto (il salario dei dipendenti) riferito alla opportuna relazione (i dipendenti) con la funzione OF; nella seconda parte l'attributo (REP) è seguito dalla funzione di paragone EQ (uguale a) e da una costante (il codice del reparto che interessa).

L'AQL, che è attualmente allo studio di prototipo, si rivela particolarmente adatto a sistemi di elaborazione piccoli o medio-piccoli in quanto occupa uno spazio limitato in memoria centrale: permette cioè di utilizzare al meglio le risorse a disposizione per arrivare a risultati di solito possibili con sistemi di grande potenza e capacità.

Sequel: tre parole

Il linguaggio SEQUEL (Structured English Query Language) è stato sviluppato da Donald D.

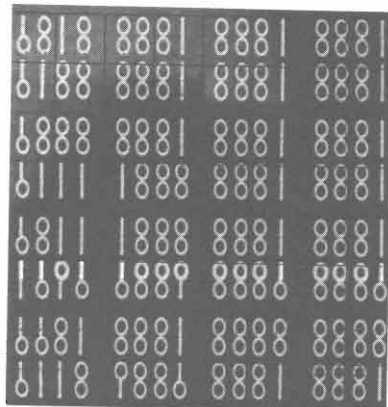

Chamberlin del Laboratorio Ricerca IBM di San Jose e consente di ricavare le informazioni da una banca dei dati usando tre sole parole: Select (selezione), From (da), Where (dove). La banca dei dati deve essere strutturata in modo da contenere relazioni, definite a priori, tra le informazioni in essa memorizzate: è un prerequisito comune a tutti i linguaggi presentati in queste note.

Il Sequel è probabilmente il più formale tra questi linguaggi ma è di comprensione e utilizzo estremamente semplice: prendiamo ad esempio la richiesta formulata dal direttore di un grande magazzino che vuole conoscere l'elenco di tutti gli addetti al reparto « giocattoli ». Il direttore « dialoga » con il sistema attraverso un terminale video sulla cui tastiera batte i seguenti comandi: SELECT NOME (Tabella dei nomi) FROM DIP (Tabella con i dati di tutti i dipendenti de grande magazzino) WHERE REP = GIOCATTOLI (REP è la tabella di tutti i reparti).



Con queste tre istruzioni si richiede di prelevare le informazioni dalla colonna dei nomi, che fa parte della tabella con i dati di tutti i dipendenti usando come criterio di selezione l'appartenenza al reparto giocattoli, anch'essa elencata in una apposita tabella. È quindi necessario conoscere il nome e l'intestazione delle colonne di tutte le tabelle ma anche queste informazioni vengono fornite dall'elaboratore.

Se la richiesta prende in considerazione più tabelle si costruiscono strutture «ramificate», ognu-

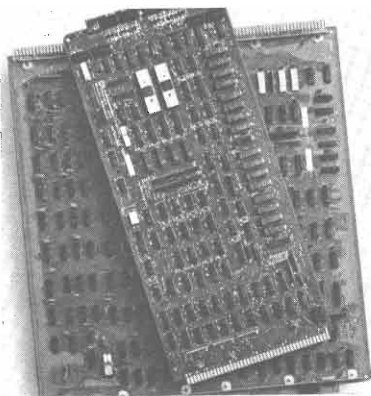

tagli le procedure operative di una banca dei dati.

QBE: l'esempio

Il Query by Example (Interrogazione per Esempio) deriva da un'idea sviluppata da Moshe M. Zloof del Centro di Ricerca IBM «Thomas J. Watson» di Yorktown Heights: la soluzione a un nuovo problema viene suggerita al sistema attraverso un esempio di struttura analoga. Il procedimento si basa su semplici tabelle collegate a quelle effettivamente memorizzate nella banca dei dati: le tabelle vengono definite e strutturate dall'utilizzatore, che è veramente libero dalla preoccupazione di conoscere il linguaggio e il formalismo di programmazione.

Prendiamo come esempio la richiesta formulata dal commesso di un grande magazzino che vuole conoscere la disponibilità di qualunque articolo rosso. Mediante il terminale video accederà alla tabella «Tipo» che contiene le colonne «Articolo» «Colore» «Taglia» e scriverà «Rosso» nella colonna del colore. Scriverà poi il nome di un articolo, ad esempio «penna» (le penne potrebbero anche non esistere nella banca dei dati) e metterà una P. (print = scrivi) davanti a Penna: ciò è sufficiente al sistema per selezionare e presentare tutti gli articoli rossi elencati nella tabella Tipo.

L'esempio è volutamente banale ma è possibile formulare richieste molto più complesse con vari livelli di selezione ricorrendo a collegamenti tra colonne di una stessa oppure tra più tabelle.



na delle quali ha la struttura standard descritta in precedenza. È inoltre possibile svolgere alcune operazioni matematiche: ad esempio, calcolare il salario medio dei dipendenti del reparto giocattoli.

Un recente sviluppo, opera di ricercatori del Laboratorio di Ricerca IBM di San Jose ha portato a integrare le istruzioni Sequel nel linguaggio di programmazione PL/1. Il sistema sperimentale che ne è derivato, chiamato «System R», evita ai programmatori di conoscere e comprendere nei det-



ABBONATEVI A Radio Elettronica

Rovistando fra i vari cassettoni mi era rimasto impigliato fra le unghie un HEF 4017 tutto solo e spaurito. Che fare? ributtarlo nel grande mare dell'oblio da cui era venuto o assurgerlo agli onori della cronaca dandogli subito un'occupazione degna del suo nome? Prevalse la seconda ipotesi in quanto era indubbiamente più umanitaria; questa faceva però sorgere un problema: cosa fargli fare di preciso. Si trattava pur sempre di un onesto divisore per dieci con uscite decodificate, instancabile contatore di impulsi; la cosa più ovvia era quindi quella di utilizzarlo a tal fine.

Con due porte logiche o due inverter si poteva pur sempre costruire un oscillatore che avrebbe fornito al 4017 la materia prima da lavorare e però rimaneva ancora il problema di trovare una utilizzazione al « prodotto finito ».

Mentre il passaggio divisore-oscillatore è spiegabilissimo con una semplice associazione di idee: contaimpulsi-generatore di impulsi, quello che mi ha portato ad utilizzare il nascente circuito per rendere elettronico quel vecchio e simpatico giochetto per eroi o presunti tali non è del tutto chiaro neanche a me. Lascio comunque agli psicologi teorie, enunciazioni e diatribe al fine di spiegare per bene l'arcano anche se a me sembra che la «colpa» sia imputabile all'oscillatore il quale, col suo andare sù e giù, ha certamente re-

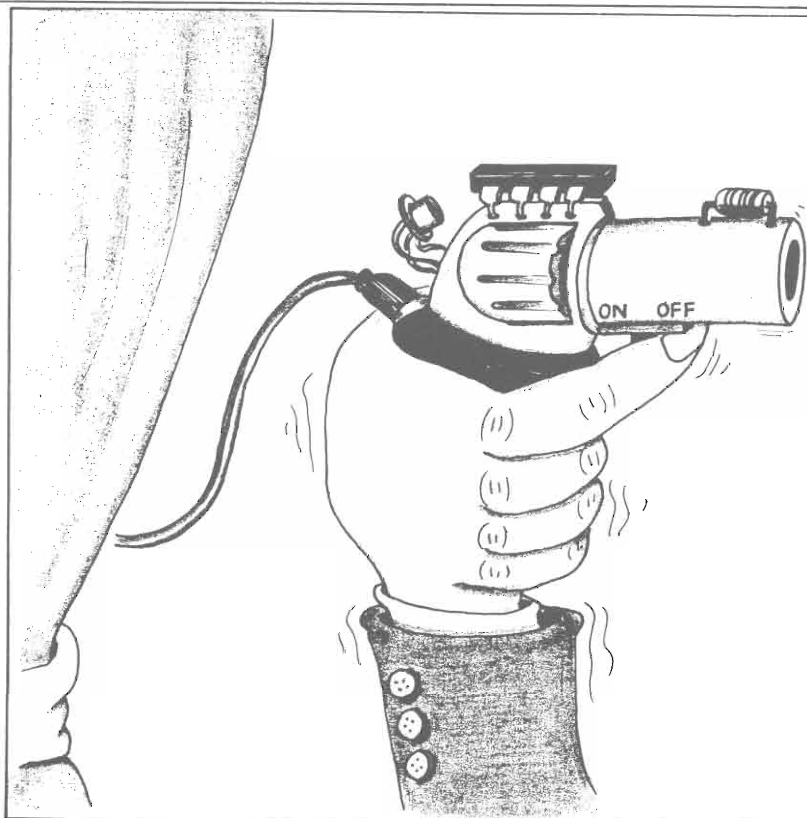

I nostri nonni s la roulette

suscitato in me il ricordo dei Luna Park con le sue montagne russe.

Lasciamo da parte Freud e torniamo al caro Volta ed a quello che da lui ne è disceso. L'obiezione che si può muovere al progetto appena abbozzato è che il tamburo delle classiche pistole usate per questo allegro passatempo presenta solo sei posizioni possibili per la pallottola mentre con l'uso di un HEF 4017 queste salirebbero a

dieci. È chiaro che nessun ufficiale, tantomeno se prussiano, accetterebbe mai un così rilevante aumento delle probabilità di salvezza.

La giustissima obiezione è accolta e pertanto si ponga rimedio all'increscioso fatto collegando l'uscita 06 della decade direttamente al suo ingresso MR. In questo modo il settimo impulso in arrivo manda alta la 06 ed MR e la decade viene così resettata (00=1) ed il settimo

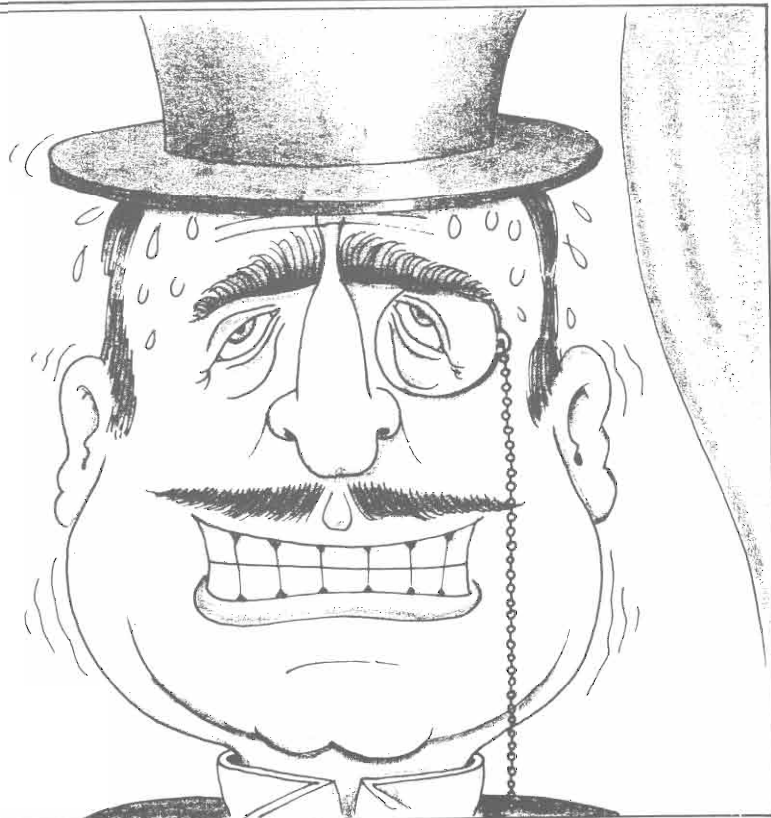

Come rivivere le forti emozioni degli impavidi dell'ottocento senza rischiare la vita e magari ridendoci sopra con due soli integrati.

compie il gesto elettronicamente equivalente alla rotazione del tamburo della pistola. Premendolo brevemente viene liberato l'ingresso di A2 per cui l'oscillatore entra in funzione caricando un numero a caso nel contatore il quale presenta sempre una sola uscita a livello logico 1.

Una uscita del 4017, nel nostro caso la 03 ma può essere benissimo una qualsiasi compresa tra 00 ed 05, va al pulsante P2 (rosso) il quale simula il grilletto della pistola: questo deve essere del tipo con contatti aperti in posizione di riposo.

Al pulsante fa seguito un terzo inverter (A3) il quale ha il gate posto a massa da una resistenza da 100 Kohm per cui la sua uscita è alta e nulla cambia, premendo P2 se l'uscita 03 del 4017 è a livello zero. Se invece questa si trova a livello 1, premendo P2 l'uscita di A3 va bassa sbloccando il gate di A4 e facendo entrare in funzione l'oscillatore a frequenza audio tessuto attorno ad altri due inverter. Notate come il diodo D1 ora polarizzato inversamente si comporta come un interruttore aperto sconnettendo A3 da A4. Allo scopo di non caricare troppo l'oscillatore tra l'uscita di A4 e l'altoparlante è posto A6 con funzione di buffer.

Gli inverter-buffer dell'HEF 4049 possono benissimo pilotare un piccolo altoparlante ad alta impedenza (600 ohm) in quanto sono in grado di assorbire (uscita bassa) una quindicina di mA

cherzavano con e russa ...

di FRANCESCO MUSSO

impulso del conteggio precedente diventa il primo di quello successivo.

Dell'HEF 4017 si era già discusso ampiamente in altre occasioni per cui vi risparmio ulteriori elucubrazioni in merito e passo subito ad illustrare il resto del circuito. La struttura elettrica fa perno su di un HEF 4049 sestuplo inverter-buffer che svolge le mansioni di doppio oscillatore e di pilota per l'altoparlante.

Una coppia di buffer per l'oscillatore può sembrare un po' sprecata ma, essendomi posto il compito di realizzare un circuito con il minor numero di pezzi possibile, tale scelta risultava obbligata.

Con la coppia di inverter A1 A2 si realizza un primo oscillatore i cui impulsi, una volta applicati all'ingresso CP1 della 4017 vengono da questa contati. Il pulsante P1 i cui contatti sono chiusi in posizione di riposo,

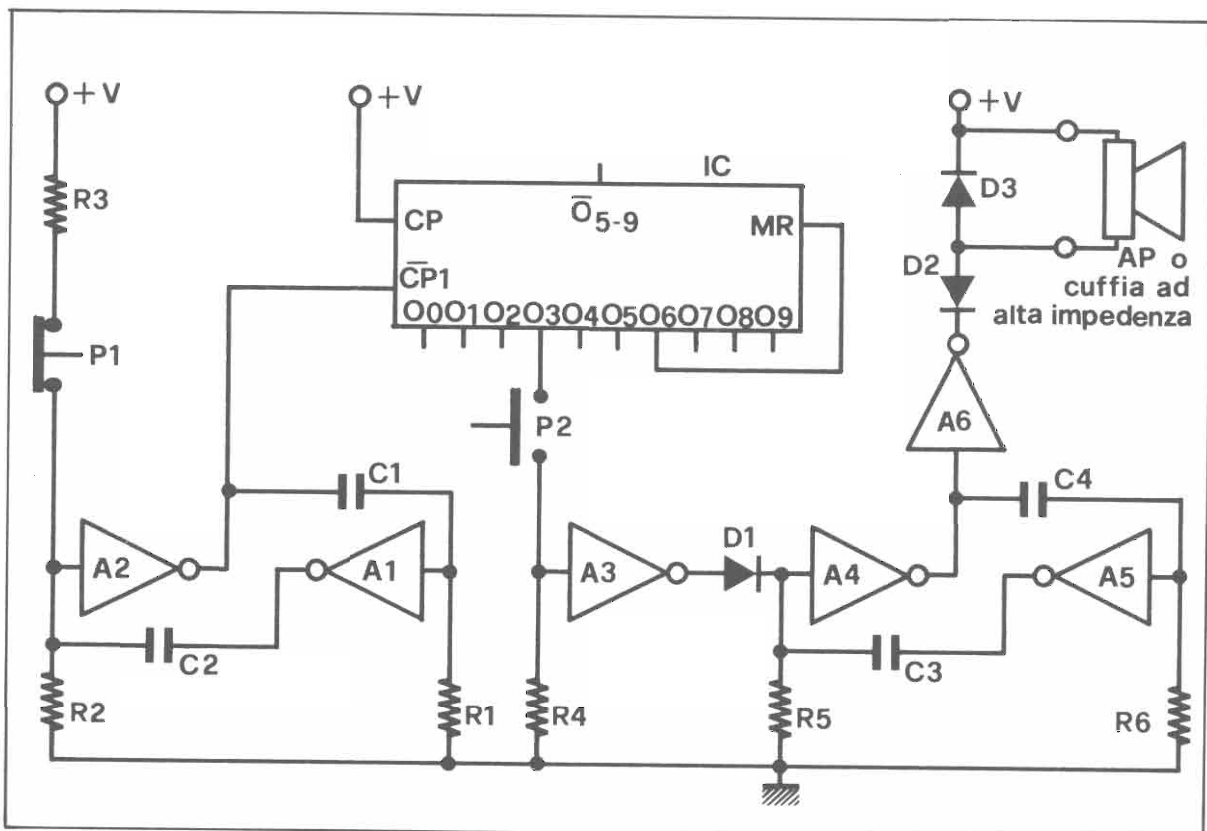

e quindi sono in grado di assicurare una discreta potenza sonora. Data la difficoltà di reperire dei piccoli altoparlanti con tale valore di impedenza questi possono benissimo essere sostituiti da un auricolare tolto ad una cuffia ad alta impedenza (600÷1.500 ohm) acquistabile presso un rivenditore di materiale « surplus » cosa che io ho fatto per il prototipo qui illustrato.

Il livello sonoro che si ottiene è buono e più che sufficiente al-

Nello schema in alto troviamo il circuito base del progetto di cui vi proponiamo la realizzazione pratica. Nelle illustrazioni a base pagina sono raffigurati due possibili sistemi per collegare un altoparlante all'uscita del dispositivo e la rappresentazione della zoccolatura e dello schema a blocchi interno di un integrato HEF4017. Utilizzando un altoparlante da 8 ohm ed una delle due soluzioni proposte nei disegni a e b, l'impedenza rispetto al circuito deve essere sempre di 600 ohm.

lo scopo. Altra soluzione consiste nell'adottare un piccolo altoparlantino da 8 ohm interponendo però fra questo e l'uscita audio della Roulette Russa un trasformatore di uscita « estirpabile » da una radiolina a transistor fuori uso. Vi dò questo suggerimento in quanto tale componente non è più facilmente reperibile sul mercato come nuovo.

Torno a sottolineare, onde evitarvi dispiaceri, che l'impe-

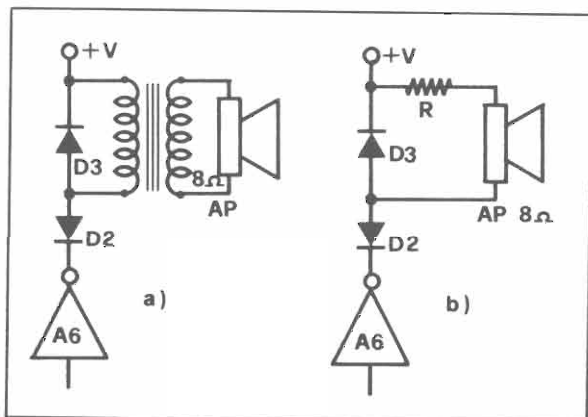
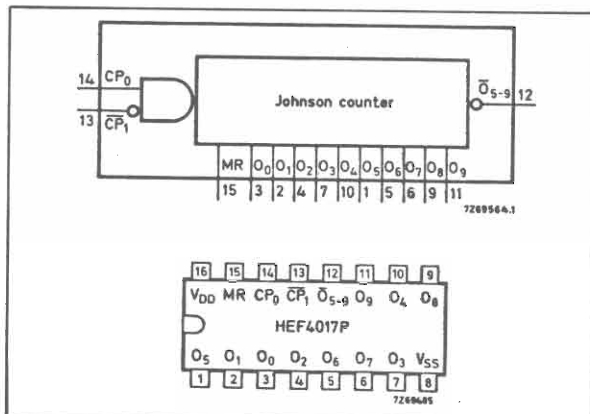

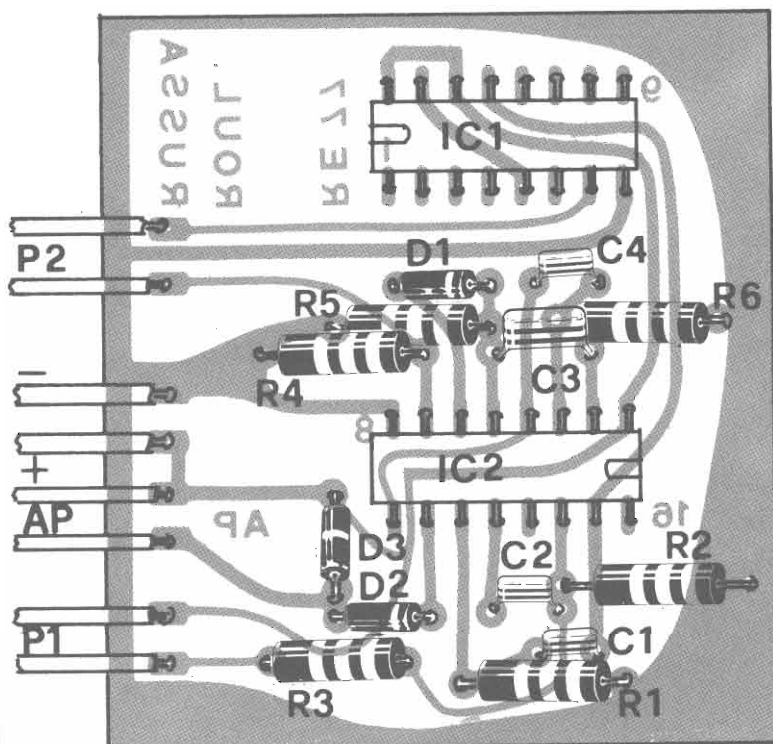

Il montaggio

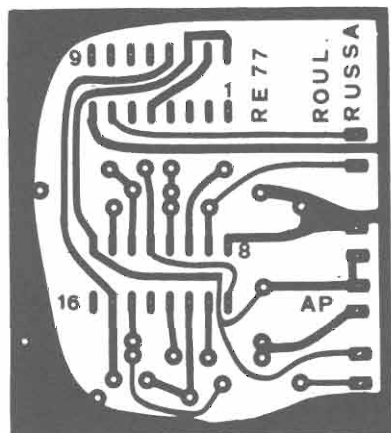

Componenti

R1 = 100 Kohm
 R2 = 100 Kohm
 R3 = 27 Kohm
 R4 = 100 Kohm
 R5 = 100 Kohm
 R6 = 100 Kohm
 C1 = 1 nF
 C2 = 1 nF
 C3 = 5 nF

C4 = 5 nF
 D1 = 1N914 o BA128
 D2 = 1N4002
 D3 = 1N4002
 IC1 = HEF4017 o CD4017
 IC2 = HEF 4049
 P1 = pulsante normalmente chiuso
 P2 = pulsante normalmente aperto
 AP = vedi testo

Per il materiale

I componenti utilizzati per la realizzazione del circuito di regolazione della luminosità sono tutti elementi facilmente reperibili. La cifra orientativamente necessaria per il loro acquisto corrisponde a 4000 lire.

denza del carico applicato alla uscita audio (A6) non deve essere inferiore ai 600 ohm con 10 ÷ 12 V di alimentazione. Per tensioni inferiori tale valore può scendere in proporzione. Sulla medesima uscita di notano i diodi D2 e D3 (1N4002) i quali proteggono l'integrato contro le extratensioni che vengono generate a causa della natura fortemente induttiva del carico pilotato con un segnale ad onda quadra.

L'alimentazione del circuito può essere fornita da una semplice pila la cui tensione non è assolutamente critica in quanto può comodamente variare dai 4,5 ai 12 volt. È questo, oltre al basso consumo, il grande vantaggio offerto dai LOC-MOS rispetto ai TTL che richiedevano tassativamente i faticidi 5 V per un corretto funzionamento.

Realizzazione pratica

Vista la semplicità del trac-

ciato ed il ridotto numero di pezzi non sussistono particolari difficoltà di cablaggio. A chi ha realizzato la basetta di vetronite in fotoincisione segnalo ancora una volta come si possa benissimo lasciare la pellicola di fotoresist sulle piste ramate in quanto questa non è di ostacolo ad una buona saldatura e serve inoltre come strato protettivo contro l'ossidazione del tracciato.

Sulla basetta ormai forata fissate come al solito per primi i

in settembre

numero speciale Hi - Fi

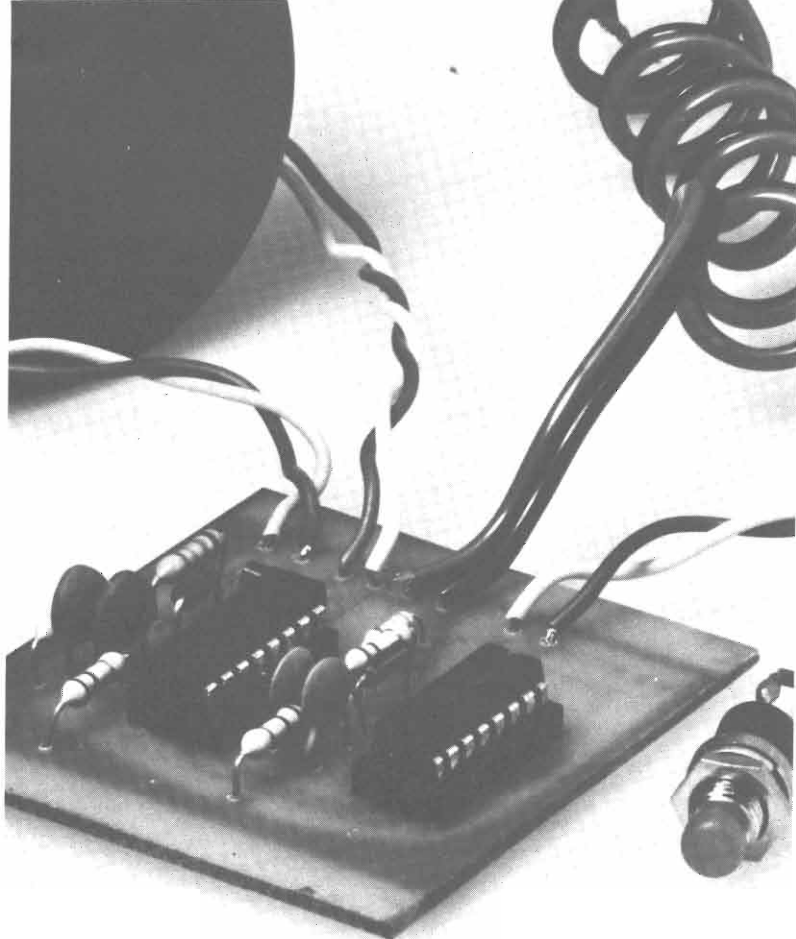

due zoccoletti relativi agli I.C. e quindi gli altri componenti passivi tenendo sott'occhio lo schema pratico di montaggio.

Attenzione alla polarità dei tre diodi i quali vanno così piazzati: D1 catodo rivolto verso l'ingresso di A4 (pin n. 5 di IC2); D2 catodo rivolto verso l'uscita di A6 (pin n. 10 di IC2); D3 catodo rivolto verso il +V alimentazione.

In condizione di riposo il pulsante P1 deve presentare i contatti chiusi mentre P2 li deve avere aperti; sceglierli di due colori differenti (P1 nero, P2 rosso). Terminato il cablaggio dei componenti e dei cavetti di collegamento eseguite le solite accurate verifiche e quindi passate ad infilare gli IC negli appositi zoccoletti tenendo presente la loro esatta collocazione che è la seguente: IC1 tacca rivolta verso il lato della basetta dove si trovano i terminali di uscita. IC2 tacca rivolta verso il lato opposto a quello summenzio-

nato. Fatto anche questo non resta che dare tensione e collaudare il tutto. La procedura del gioco è la seguente: si preme il pulsante P1 per un periodo a piacere durante il quale il primo oscillatore invia degli impulsi al 4017 il quale li conta e li divide per sei; al rilascio del pulsante il conteggio si ferma ed una delle uscite della decade risulta a livello logico 1.

Si preme ora P2 e se la O3 è bassa non succede nulla mentre se questa è alta si ode un fischio in altoparlante e questo sta a significare che il giocatore « è morto » o meglio ha perso il gioco.

Resta ancora da stabilire cosa fare di questo progetto; provate a giocarvi con vostra moglie il turno della lavatura dei piatti e affini. Scoprirete da soli la fortuna delle donne.

Radio Elettronica

FINE

Radio Elettronica

gli esperimenti a portata di mano



Radio Elettronica

MANUALE DELLE EQUIVALENZE

in cura della redazione - agosto 1977

Il manuale è in vendita: solo L. 1500 spese postali comprese. Richiedetelo a E.T.L. via C. Alberto 65 - Torino

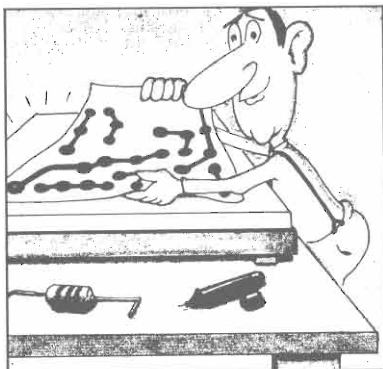

PER IL MASTER

Per l'uso del master necessario a realizzare i circuiti stampati servono alcuni prodotti chimici (vedi arretrato dic. 77). Abbiamo disponibile una confezione completa a lire 13.000 contrassegno.



Radio Elettronica

in edicola L. 500

Salvatanaio
Psicosound
Timer
Elettronica per tutti il farad

MUSIC LIGHT

I numeri arretrati sono in vendita a lire 1.000 cadauno. Richiedeteli a E.T.L. via C. Alberto 65 - Torino

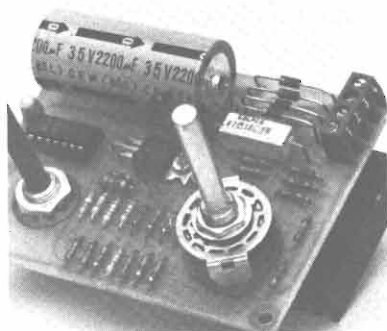

L'ALIMENTATORE

In scatola di montaggio. Tensione regolabile da 3 a 25 volt. Corrente 1 ampere o più. Progetto apparso in novembre '77. Lire 26.000 contrassegno.



IL SINTETIZZATORE

Un apparecchio straordinario: solo lire 24.000 contrassegno per tutti i componenti elettronici, basetta compresa. Progetto apparso in febbraio '77.



I GIOCHI SUL TV

Quattro giochi sul televisore dicasa: una scatola di montaggio interessante soprattutto per i TV color; solo lire 62.000 contrassegno.

Per i numeri arretrati e per il manuale delle equivalenze inviare l'importo segnato direttamente in francobolli. Per gli altri prodotti inviare solo richiesta scritta su cartolina postale: la spedizione avverrà contrassegno (si paga al postino!). Per ogni informazione scrivere, non telefonare, a Radio Elettronica, via Carlo Alberto 65, Torino. Rispondiamo a tutti.

Quarantasei canali in CB

Nuovi spazi liberi in frequenza!
Un piccolo circuito
e il tuo baracchino diventa super.

L'elevato numero di appassionati che opera sulle frequenze della banda cittadina provoca, specie nelle grandi città ed in particolari ore del giorno, un eccessivo affollamento sui canali, affollamento che spesso rende molto difficoltosi e disturbati i collegamenti. I 23 canali della citizen band sono diventati ormai un abito troppo stretto per le migliaia di appassionati.

Per cercare di migliorare questa situazione, da alcuni anni numerosi costruttori hanno mes-



so in commercio degli apparati sintetizzanti a 46 canali (23 canali normali più 23 canali «alti») e, più recentemente, degli apparati a PLL (a controllo di fase) a 40 canali.

Sui canali «alti», dato il modesto numero di quanti posseggono un baracchino a 46 canali, le conversazioni si svolgono ancora senza l'assordante bailame di sottofondo dei canali normali.

Per operare su queste frequenze è necessario possedere un baracchino a 46 canali o un rice-

trasmettitore munito di VFO. Non è necessario tuttavia acquistare un baracchino nuovo: quasi tutti i normali ricetrasmittitori a 23 canali possono infatti essere trasformati con poca spesa e in pochissimo tempo in apparati in grado di operare anche sui canali «alti», in veri e propri ricetrasmittitori a 46 canali.

Il dispositivo descritto in queste pagine consente appunto di modificare un qualsiasi apparato a 23 canali in un 46 canali. La costruzione e la messa in opera

di questo dispositivo è molto semplice e gli interventi sul ricetrasmittitore sono ridotti al minimo.

La stabilità in frequenza dei 23 canali supplementari che si ottengono con questo dispositivo è uguale a quella dei canali normali ciò rappresenta un vantaggio non indifferente nei confronti dei ricetrasmittitori muniti di VFO i quali, chi più chi meno, sono soggetti a slittamenti di frequenza. Un altro vantaggio nei confronti dei VFO è rappresentato dalla selezione a scatti dei canali, selezione che si ottiene tramite il commutatore dei canali del baracchino. Per ottenere il passaggio dai 23 canali normali a quelli alti è stato sfruttato il contatto del PA per evitare di dover aggiungere un interruttore ausiliario. Il passaggio dai canali normali a quelli «alti» viene evidenziato dalla accensione di una lampadina rossa posta dietro il pannello frontale dell'apparato.

Considerazioni generali

Prima di iniziare la descrizione del circuito è necessario analizzare il funzionamento di un ricetrasmittitore sintetizzato a 23 canali.

La maggior parte dei baracchini, al contrario di quanto si potrebbe ritenere, non impiega 23 quarzi ma solamente 14 con i quali si ottengono per sintesi tutte le frequenze dei 23 canali normali (da 26,965 MHz a 27,255 MHz).

Per comprendere come ciò avvenga, osserviamo lo schema a blocchi di un comune ricetrasmittitore CB; come si vede, esso utilizza tre oscillatori quarzati: quello di trasmissione, quello di ricezione e quello detto «master oscillator». I primi due oscillatori dispongono ciascuno di quattro quarzi mentre il «master oscillator» ne impiega sei.



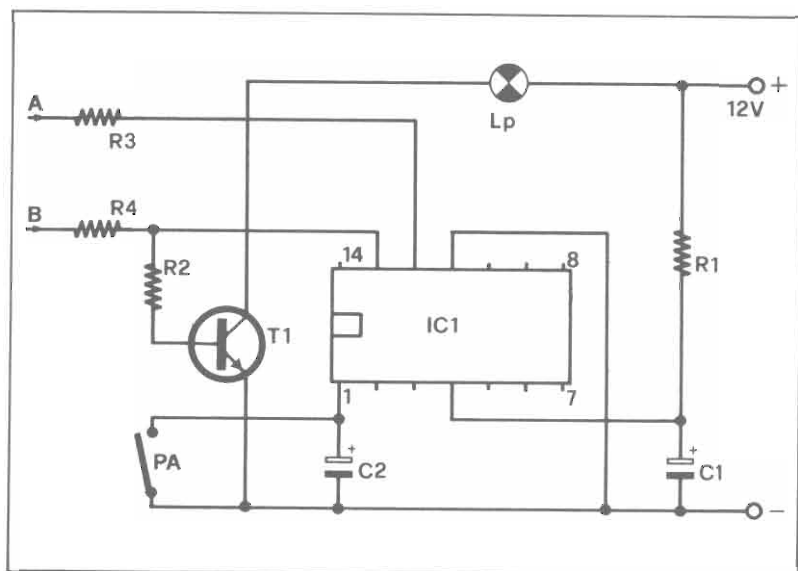

Il commutatore dei canali del baracchino consente di effettuare tutte le possibili combinazioni tra i quarzi degli oscillatori in modo da ottenere, dopo la miscelazione dei segnali di uscita degli oscillatori, le 23 frequenze dei canali CB più 23 frequenze che differiscono dalle prime di 455 KHz, frequenze che, in fase di ricezione, consentono di ottenere per battimento il segnale a frequenza intermedia a 455 KHz. Quando, ad esempio, vengono inseriti i primi quarzi di ogni oscillatore, all'uscita del «master» è presente un segnale a 37,600 MHz, all'uscita dello oscillatore di trasmissione è presente un segnale a 10,635 MHz mentre all'uscita dell'oscillatore di ricezione è presente un segnale di 10,180 MHz.

I segnali degli oscillatori di trasmissione e ricezione vengono miscelati con quello prodotto dal «master oscillator» in modo da ottenere un segnale a 26,965 MHz (canale 1) e un segnale a 27,420 MHz che «battendo» con il segnale dell'oscillatore locale a 455 consente appunto di ricevere il canale 1 (27.420-455 = 26,965 MHz).

Per ottenere le frequenze dei 23 canali «alti» è sufficiente sostituire i sei quarzi del «master oscillator» con quarzi di

frequenza superiore. In tabella riportiamo le frequenze dei sei quarzi impiegati per ottenere i 23 canali normali e quelle per ottenere i 23 canali «alti». Come si vede, le frequenze differiscono tra loro di 300 KHz e tale è infatti la differenza di frequenza tra il canale 1 normale (26,965 MHz) e il canale 1 «alto» (27,265 MHz).

Per consentire di operare facilmente sia sui canali normali che su quelli «alti», il passaggio da una serie di quarzi all'altra deve essere immediata. La soluzione più semplice consiste nell'impiego di un deviatore collegato come indicato nello schema elettrico. Nella prima posizione il deviatore collega a massa i sei quarzi in dotazione e quindi il baracchino funziona nor-

malmente, nella seconda posizione vengono invece collegati a massa i sei quarzi supplementari pertanto il ricetrasmittitore opera sui 23 canali alti. Come si vede l'unico intervento sul circuito del baracchino consiste nella interruzione del collegamento tra i sei quarzi in dotazione e massa.

L'impiego di un deviatore consente di risolvere molto semplicemente il problema della commutazione tra i quarzi ma richiede anche la foratura del pannello frontale per il fissaggio dello stesso. Per questo motivo abbiamo messo a punto un circuito di commutazione elettronica azionato dal contatto del PA del baracchino. Ritornando allo schema precedente, notiamo che quando il punto B si trova a massa il baracchino funziona sui canali normali mentre quando il punto A è a massa il baracchino funziona sui canali «alti». Il circuito di commutazione elettronica deve pertanto collegare a massa alternativamente i due punti a seconda delle frequenze sulle quali si vuole operare.

Analisi del circuito

Il circuito elettrico di questo dispositivo che, lo ricordiamo, ha il compito di commutare automaticamente le due serie di quarzi del «master oscillator», utilizza pochissimi componenti. Come illustrato nello schema

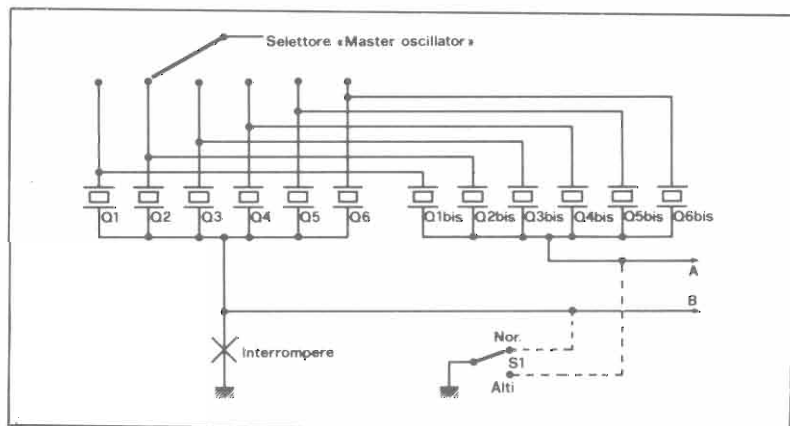

elettrico, questo dispositivo utilizza infatti solamente quattro resistenze, due condensatori, un circuito integrato e un transistor. Le due uscite di questo circuito presentano alternativamente un livello basso (corrispondente a circa zero volt) ed un livello alto (corrispondente a circa 5 volt) in pratica quando la uscita A presenta un livello alto, l'uscita B presenta un livello basso e viceversa. L'inversione dei livelli si ottiene portando il commutatore dei canali in posizione PA. Quando il commutatore si trova in questa posizione, l'ingresso dell'integrato (piedino n. 1) risulta cortocircuitato a massa. In questo modo si ottiene il passaggio dai canali normali a quelli « alti » e viceversa ogni volta che il selettore dei canali passa dal canale 23 al canale 1.

Il circuito integrato utilizzato in questo apparecchio è un SN 7473 questo dispositivo contiene al suo interno due flip-flop di cui uno solo viene utilizzato. Il funzionamento di un flip-flop di tipo J-K qual'è il nostro è simile a quello di un multivibratore monostabile quando gli ingressi J e K e il clear presentano un livello alto. Le due uscite del flip-flop (corrispondenti nel nostro caso ai terminali 12 e 13) presentano sempre un livello differente per ottenere l'inversione dei livelli occorre inviare un impulso negativo all'ingresso del flip-flop (in pratica è sufficiente collegare a massa per un breve istante l'ingresso del flip-flop).

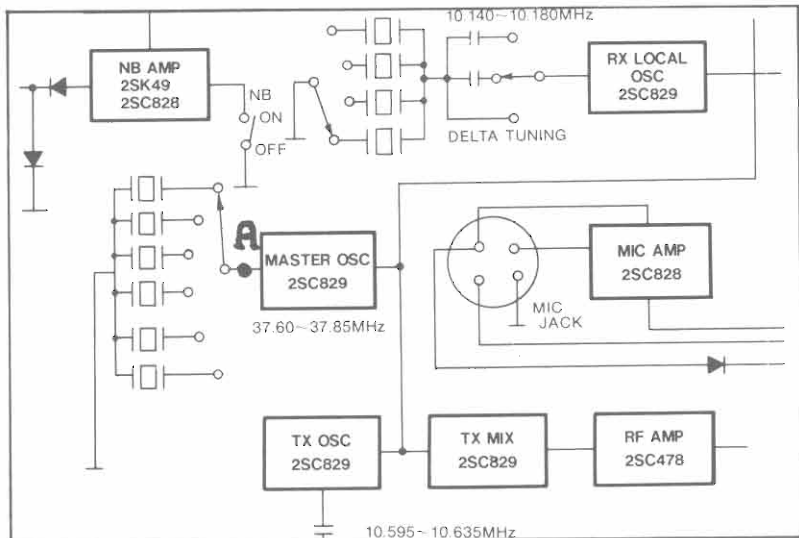

I terminali corrispondenti al J (n. 14), al K (n. 3) e al clear (n. 2) non sono collegati e pertanto presentano sempre un livello logico alto. Il condensatore elettrolitico C2, collegato in parallelo all'ingresso del flip-flop, consente di ottenere degli impulsi negativi « puliti » e quindi una commutazione sicura.

Quando l'uscita A presenta un livello alto e, conseguentemente, l'uscita B un livello basso, i quarzi in dotazione al baracchino risultano collegati a massa e quindi il ricetrasmittente opera sui 23 canali normali. In questa condizione, essendo il livello dell'uscita A alto, la resistenza tra questo punto e massa (e quindi anche quella tra i quarzi supplementari e massa) risulta elevatissima e pertanto l'effetto dei 6 quarzi supplementari

è nullo. Quando i livelli delle uscite si invertono, i quarzi supplementari risultano collegati a massa mentre il collegamento tra i quarzi in dotazione e massa risulta praticamente interrotto.

In questa nuova condizione pertanto il baracchino opera sui 23 canali « alti ». Questo stato è evidenziato dall'accensione della lampadina dovuta alla entrata in conduzione del transistor T1. Questo elemento entra in conduzione quando l'uscita B presenta un livello alto; in caso contrario la base del transistor non risulta polarizzata e lo stesso rimane nello stato di interdizione. La lampadina indica quindi quando all'ingresso del « master oscillator » risultano collegati i quarzi supplementari e, quindi, quando il ricetrasmitti-

FREQUENZA QUARZI « MASTER OSCILLATOR »

Nella pagina a sinistra trovate lo schema elettrico del dispositivo che consente di aumentare la capacità dei canali del vostro ricetrasmittente CB. Sempre nella stessa pagina troviamo la schema logico della modifica da apportare, i punti A e B corrispondono al disegno in alto. Nella pagina di destra è riportato lo schema a blocchi di un ricetrasmittente e, indicato con la lettera A, il punto in cui agisce il nostro circuito. Nel tabulato a destra le frequenze interessate.

Canali Normali (MHz)	Canali « Alti » (MHz)
37.600	37.900
37.650	37.950
37.700	38.000
37.750	38.050
37.800	38.100
37.850	38.150

Il montaggio

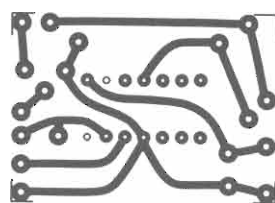
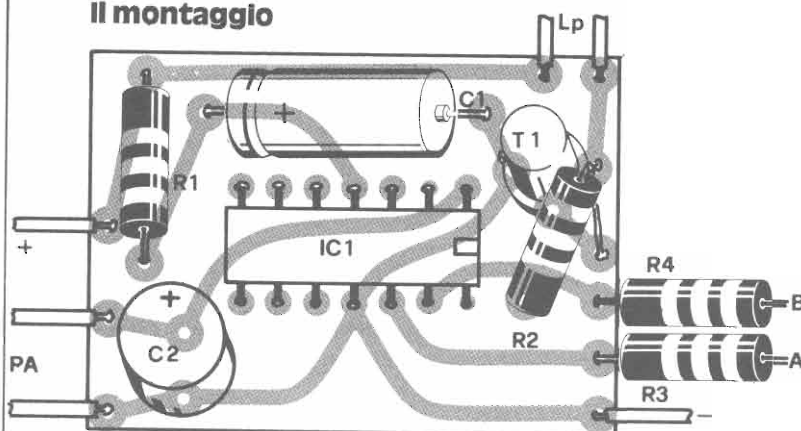

Componenti

- R1 = 390 ohm 1/2 W 10%
- R2 = 1 Kohm 1/2 W 10%
- R3 = 1,5 Kohm 1/2 W 10%
- R4 = 1,5 Kohm 1/2 W 10%
- C1 = 100 µF 16 VI elettr.
- C2 = 10 µF 16 VI elettr.
- T1 = BC208 o eq.
- IC1 = SN7473
- LP = 12 Volt
- Q1-Q6 = vedi testo

Per il materiale

Tutti i componenti sono elementi di facile reperibilità. Le varie parti possono essere acquistate presso i migliori

negozi di materiale elettronico. Il costo orientativo della realizzazione è di circa 2500 lire (senza quarzi).

tore opera sui 23 canali « alti ».

Il transistor T1 è un elemento NPN di piccola potenza per impieghi generali non essendo il funzionamento di questo stadio critico, T1 potrà essere un qualsiasi transistor di piccola potenza purché di tipo NPN. Per alimentare il circuito del commutatore elettronico viene utilizzata la tensione di alimentazione del ricetrasmittitore cioè una tensione di circa 12 volt. La resistenza R1 provoca una caduta di tensione di circa 7 volt in modo tale che la tensione presente tra i terminali 4 e 11 del circuito integrato corrisponda alla tensione nominale di alimentazione di questo componente (5 volt).

Il montaggio

Come si vede nelle illustrazioni, per il montaggio di questo dispositivo abbiamo approntato una basetta stampata di dimensioni molto ridotte (mm. 25x35) sulla quale sono stati cablati tutti i componenti ad esclusione dei quarzi. Questi ultimi sono saldati direttamente ai terminali del commutatore dei canali ov-

vero in parallelo ai quarzi in dotazione all'apparecchio. Le ridotte dimensioni della basetta consentono un facile montaggio all'interno di qualsiasi baracchino, anche di quelli molto compatti.

L'approntamento della basetta stampata richiede pochissimo tempo, quale che sia il metodo impiegato per disegnare sul rame le piste in questo caso il metodo più veloce consiste nell'impiego dei nastri e delle piazzuole adesive che, tra l'altro, risultano anche facilmente reperibili e presentano un costo molto basso. Anche il montaggio vero

e proprio dell'apparecchio, ovvero l'inserzione dei vari componenti sulla basetta stampata e la loro saldatura, non richiede che poche decine di minuti.

Per quanto riguarda la saldatura dei terminali del transistor e di quelli del circuito integrato, raccomandiamo la massima velocità onde evitare il surriscaldamento (e la conseguente distruzione) di questi componenti. Per questo motivo consigliamo a quanti non hanno molta dimestichezza col saldatore l'impiego degli appositi zoccoli. Prima di saldare i terminali dell'integrato si dovrà controllare, confrontandola con il nostro piano di cablaggio, l'esatta inserzione di questo componente. A tale proposito ricordiamo che per identificare i terminali del circuito integrato occorre osservare la tacca di riferimento; osservando dall'alto il circuito integrato il terminale alla sinistra della tacca di riferimento corrisponde al n. 1, quello alla destra al n. 14.

A questo punto, prima di inserire il dispositivo all'interno del baracchino, è consigliabile controllarne il funzionamento.

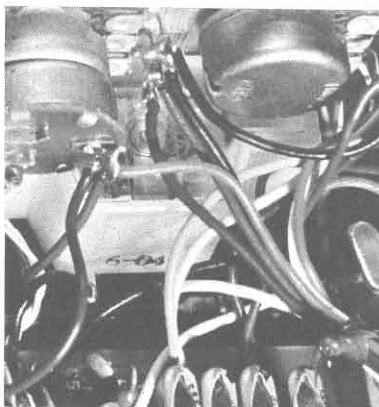



Ogni qualvolta il terminale n. 1 verrà collegato a massa si dovrà riscontrare una inversione tra i livelli delle due uscite evidenziato dall'accensione e dallo spegnimento della lampadina in corrispondenza di ogni impulso. La verifica del funzionamento del commutatore elettronico dovrà essere effettuata alimentando il circuito con la tensione di alimentazione del baracchino e utilizzando quale generatore di impulsi di ingresso un pulsante normalmente aperto collegato tra il terminale n. 1 dell'integrato e massa.

Se tutto funziona regolarmente

il dispositivo potrà essere inserito all'interno del baracchino. Il circuito dovrà essere posto dietro il pannello frontale del ricetrasmittitore in modo tale che la luce della lampadina filtri attraverso lo S-meter e sia visibile dall'esterno. Quanti non si fanno scrupolo di forare il frontalino del loro apparecchio potranno utilizzare al posto della lampadina un diodo LED.

In serie al LED dovrà essere collegata una resistenza di protezione da 500-1000 ohm. La prima operazione da effettuare sul baracchino consiste nella indivi-

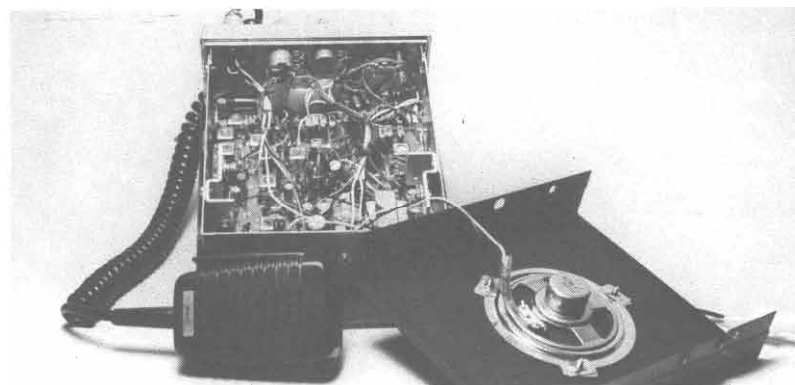

duazione dei 6 quarzi del « master oscillator » e nella interruzione del collegamento tra questi e massa.

Nella maggior parte dei casi quest'ultima operazione è molto semplice in quanto i quarzi sono montati « volanti » sul selettore dei canali. Successivamente in parallelo ad ogni quarzo in dotazione dovrà essere collegato il quarzo supplementare come illustrato nello schema elettrico. È importante che i quarzi supplementari vengano collegati ai corrispondenti quarzi in dotazione all'apparecchio come specificato nella tabella.

I punti in comune tra i quarzi di ogni serie dovranno quindi essere collegati tramite le resistenze R3 e R4 ai punti A e B del commutatore elettronico e l'ingresso di quest'ultimo dovrà essere collegato al contatto del PA del selettore dei canali. Ultimati anche questi collegamenti si potrà passare alla fase successiva ovvero alla verifica del funzionamento del baracchino sia sui canali normali che sui canali « alti ». Può accadere infatti che il « master oscillator » stenti ad entrare in oscillazione per effetto del valore troppo alto delle resistenze R3 e R4. In questo caso il valore di resistenza di questi due componenti dovrà essere ridotto; nei casi più ostinati è consigliabile collegare tra i punti A e B e massa due condensatori della capacità di alcune centinaia di picofarad.

Ultimo controllo da effettuare è la verifica — mediante un wattmetro RF della potenza di uscita RF del baracchino sui canali « alti »; nel caso in cui la potenza di uscita presenti un valore sensibilmente inferiore agli usuali 3-3,5 W, si dovrà ritoccare l'accordo delle bobine utilizzate nella sezione trasmittente. Nella maggior parte dei casi tuttavia, la banda passante è sufficientemente estesa e quindi la riduzione di potenza sui canali « alti » è minima.

A chi le centomila, un rebus e un fumetto

Le proposte dei lettori al giornale: attendiamo anche la tua!
Ogni mese un sostanzioso riconoscimento. Nell'attesa
perché non risolvere qualche gioco d'intelligenza
o sorridere con i graphics?!

Anche luglio ha un destinatario del riconoscimento che Radio Elettronica assegna a suo insindacabile giudizio ad uno dei lettori che ha inviato presso la redazione un suo progetto originale completo di schema elettrico e di indicazioni pratiche per il montaggio. Inutile dire che anche questo mese sono arrivati moltissimi prototipi accompagnati dalle descrizioni di funzionamento.

I nostri tecnici si sono dati da fare ed hanno considerato le diverse proposte. Fra tutte particolarmente degna di merito quella di Bruno Lostia abitante in via C. Rasponi 19, Roma.



Bruno ci ha inviato il progetto di una centralina per il controllo automatico di un proiettore per diapositive che consente di ottenere secondo comando marcia

in avanti, indietro, regolazione del livello luce di un normale proiettore.

Il progetto, oltre che per le indubbe finesse tecniche, ci è sembrato particolarmente interessante anche per l'idea che è perfettamente nello spirito dello sperimentatore. A Bruno Lostia va dunque il riconoscimento di 100.000 lire che ogni mese abbiamo a disposizione per i lettori. Prossimamente vi presenteremo il suo progetto e quello di altri lettori. Datevi da fare, aspettiamo il vostro progetto, saremo lieti di scrivere il vostro nome fra quello di coloro che hanno contribuito con idee e progetti.

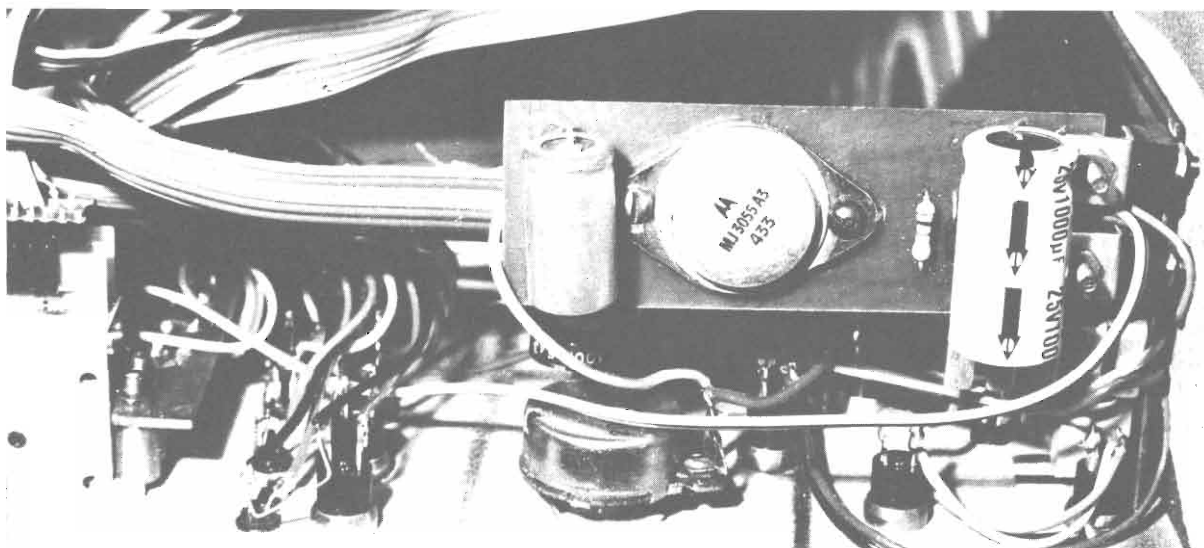

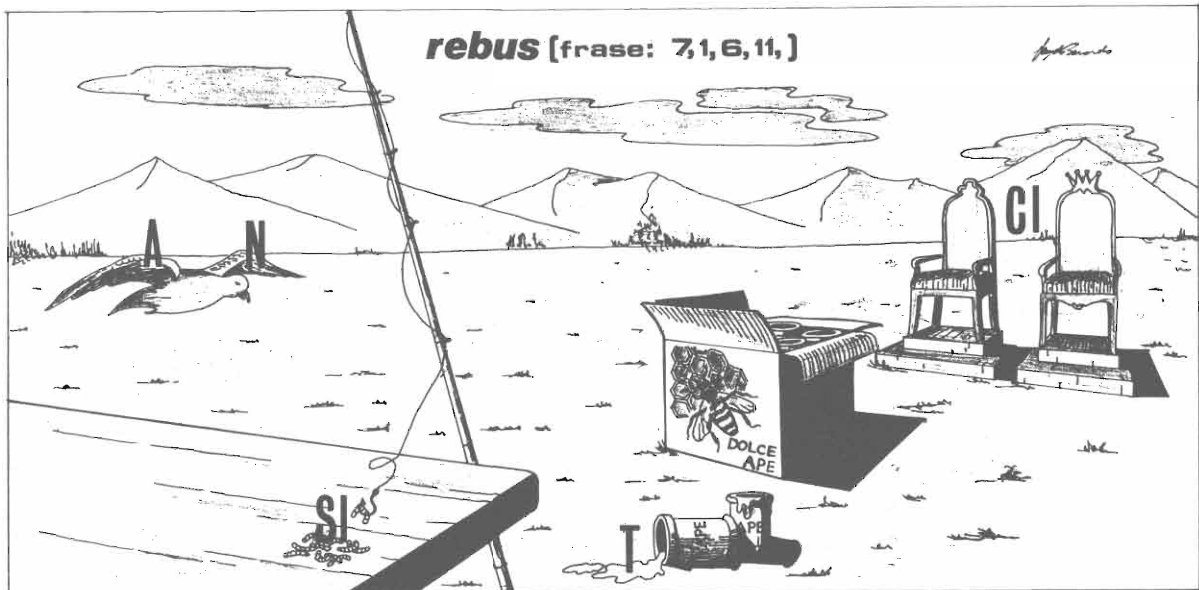

Rebus vobis

Una pausa forse dopo il lavoro o una sera dopo la tivù: fa caldo e pure magari siamo stati sul nostro tavolo di laboratorio a saldare qualche basetta. Ecco un rebus da risolvere per un quarto d'ora da passare in tranquillità. L'autore del rebus, Sandro Berardo, nostro lettore affezionato, invita tutti a cimentarsi in criptografia: un abbonamento gratis + un pacco dono di materiale elettronico vario al lettore che telefonerà (in redazione 011-

513.649) la soluzione esatta il giorno 21 di questo mese. Un venerdì dunque che porterà fortuna al più mattiniero. Per chi invece preferisce le ore della sera, più fresche, quelle in cui l'intelligenza si fa più meditativa ecco invece il gioco del fumetto. Una vignetta tutta tecnologica quindi elettronica con un simpatico personaggio in maglietta a circuito integrato. Uno spazio libero che con fantasia e creatività va riempito con una frase

spiritosa e naturalmente significativa. Non esiste tema, tutti i concetti sono buoni. Spedite in busta chiusa a Radio Elettronica, via Carlo Alberto 65, Torino, il fumetto con la frase che più vi piace. Una bellissima receptionist sceglierà le più belle in numero di dieci. Agli autori verrà inviato a casa il volume Musica Elettronica e verrà concessa la pubblicazione. Coraggio! Cosa aspettate a cominciare?! Non voltate subito pagina!

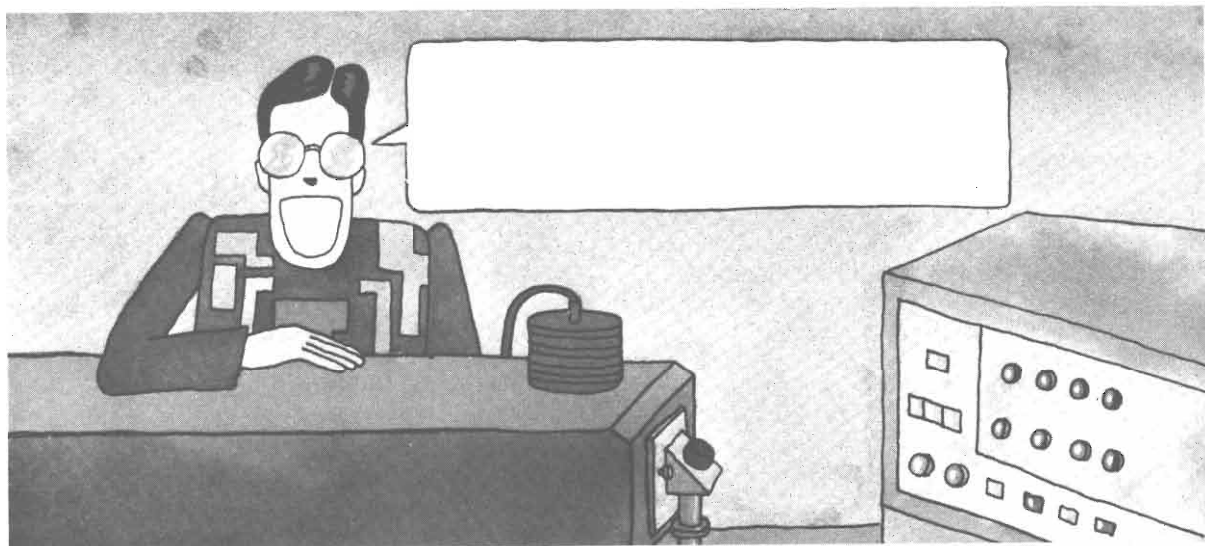

(segue da pag. 63)

più libertà e lo colleghiamo con due fili agli appositi rivetti. Fissiamo il trasformatore con le solite viti tenendo l'avvolgimento secondario rivolto verso il circuito e lo colleghiamo ai rivetti di alimentazione.

Montiamo il commutatore e la ghiera metallica porta led in modo che il pannello frontale risulti vincolato al pannello di supporto. Dato che l'apparecchio deve funzionare in posizione verticale, possiamo praticare sul fondo della scatola un foro per il passaggio del filo di rete. Per chi usa una scatola di metallo ricordiamo che deve usare un isolatore passante in gomma. Una volta inserito il filo è consigliabile praticare un nodo in modo da evitare che eventuali strappi dissaldino i fili con possibilità di corto circuito. Un polo di rete lo colleghiamo ad un filo del primario del trasformatore, l'altro polo al morsetto centrale

suono acuto. Per centrare la frequenza in modo perfetto occorre usare un oscilloscopio, ma dato che i topi reagiscono ad un'ampia gamma di frequenze poste al di sopra di quelle udibili, possiamo fidarci delle nostre orecchie e spostando lentamente il trimmer in senso antiorario sentiremo il suono divenire sempre più acuto fino a scomparire. In questa posizione fermiamo la regolazione, perché il segnale che sembra sparito in realtà viene percepito solo dagli animali, che hanno un udito più sensibile.

Il derattizzatore deve funzionare immediatamente. In caso contrario la prima cosa da farsi è di controllare i collegamenti; poi verificare che tra le piste del circuito non vi siano cortocircuiti accidentali; ricontrrollare la esatta inserzione dei componenti; dare tensione e verificare la tensione di alimentazione, se sul piedino 2 dell'IC è presente un valore di mezza tensione di

Se l'ambiente in cui deve essere usato l'apparecchio è ricco di umidità, dovremo usare un altoparlante detto « per esterni » cioè sigillato, in quanto quello da noi scelto ha il cono di cartone rigido che si allenterebbe alterando il responso di frequenza. Per centrare adeguatamente la frequenza occorrerebbe poter disporre di un topo in gabbia e ruotare il trimmer di regolazione fino a che l'animale manifesti segni di disagio saltando nella gabbia e mostrando i denti nel tentativo di far cessare la tortura elettronica.

Qualcuno saprà che in commercio vi sono dei fischietti per richiamare i cani che non emettono alcun fischio in quanto si basano su un'emissione di ultrasuoni; un simile espediente costituisce un valido richiamo, ma è evidente che se l'animale è sottoposto ad un'onda continua diventa nervoso: quanto detto vale anche per i gatti ed è verificabile, un gatto o un cane sono di facile reperibilità e i nostri esperimenti di breve durata non possono essere considerati atti di crudeltà. Il termine derattizzatore risulta improprio e deve essere esteso ad una vasta gamma di animali. Gli ultrasuoni anche se non vengono percepiti dall'uomo non sono certo salutari, pertanto si raccomanda di accendere l'apparecchio quando nell'ambiente da proteggere non vi lavorino uomini. Si può accendere alla sera a lavoro finito, inoltre è molto importante non chiudere nella stanza animali perché potrebbero inferocire al punto da aggredire chi va a liberarli.

Concludendo lo sperimentatore, ad opera finita, si trova nelle mani un prodotto da considerarsi efficace e all'altezza di apparecchiature simili in commercio. Con un po' di intraprendenza si può rivenderlo a qualche conoscente... con topi.

FINE

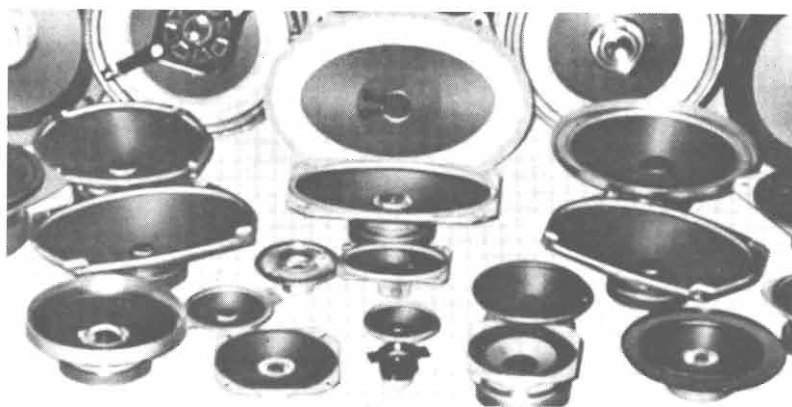

del commutatore off-on. Il secondo filo del primario lo saldiamo al morsetto normalmente aperto del commutatore. Dato che al commutatore arriva il 220 volt inserire sulla leva di commutazione l'apposito gommino isolante.

A questo punto ruotiamo il trimmer di regolazione frequenza tutto in senso orario, diamo tensione, portiamo il commutatore in posizione ON. Dovrà accendersi il led e si udrà un

alimentazione e sul piedino 1 una tensione positiva, al terminale 4 dobbiamo trovare una tensione pari a metà alimentazione altrimenti significa che l'IC è difettoso o interrotto. Se in presenza di segnale acuto il led non si accende dovremo invertire i terminali, viceversa se il led è acceso e non si ode la oscillazione dobbiamo controllare con l'ohmmetro l'impedenza dell'altoparlante per verificare che non sia interrotto.

Elettronica per tutti: materiali semiconduttori

di ALDO DEL FAVERO

Avevamo visto come i materiali abbiano una diversa attitudine a condurre la corrente elettrica, ovvero a permettere il passaggio di elettricità attraverso di essi, ed è proprio questa caratteristica che ci aveva consentito di catalogare i materiali in tre grosse categorie definendo conduttori quei materiali che sono degli eccellenti conduttori di elettricità, isolanti quelli scarsamente conduttori di elettricità ed infine « semiconduttori » quei materiali che, dal punto di vista della conduzione della corrente, presentano caratteristiche intermedie, nel senso che hanno una migliore conducibilità elettrica degli isolanti e peggiore dei conduttori. Il successo che i materiali semiconduttori hanno riscosso negli sviluppi dell'elettronica giustifica ampiamente il fatto che si dedichi ad essi un accurato studio, descrivendo innanzitutto la fisica del semiconduttore, partendo dall'esame della sua struttura atomica, per passare poi a considerare i componenti costruiti con tali materiali e le loro principali applicazioni. Sappiamo dunque che i corpi conduttori conducono l'elettricità a causa della presenza di elettroni liberi, detti anche di conduzione, il cui moto libero in seno al conduttore viene orientato applicando un campo elettrico esterno, dando luogo al fenomeno della corrente elettrica la possibilità, quindi, di condurre la corrente dipende dalla presenza di un certo numero di elettroni liberi, ovvero non legati al nucleo. Facendo il discorso in termini di bande energetiche si può dire che un conduttore ha la banda di conduzione piena di elettroni, mentre un isolante ce l'ha vuota ed ha piena invece quella di valenza, essendo i suoi elettroni tutti legati.

Vediamo ora cosa accade nel caso di un cristallo di materiale semiconduttore: poiché i materiali semiconduttori usati per costruire i dispositivi elettronici sono il silicio e il germanio useremo ad esempio un cristallo di silicio, con l'avvertenza che tutti i discorsi fatti per il silicio sono validi, salvo esplicito avviso, anche per il germanio. La struttura cristallina del silicio, ridotta per semplicità a due sole dimensioni, è riportata in fig. 87: il silicio, come il germanio, è un elemento tetravalente, cioè ha valenza quattro, e dunque ha quattro elettroni sull'orbita esterna che sono legati tramite legami di tipo covalente agli atomi circostanti (sottolineiamo

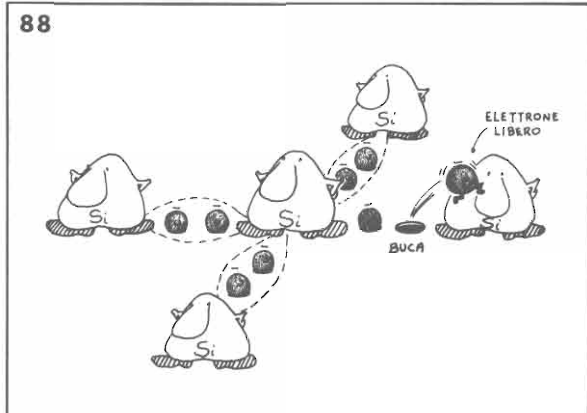
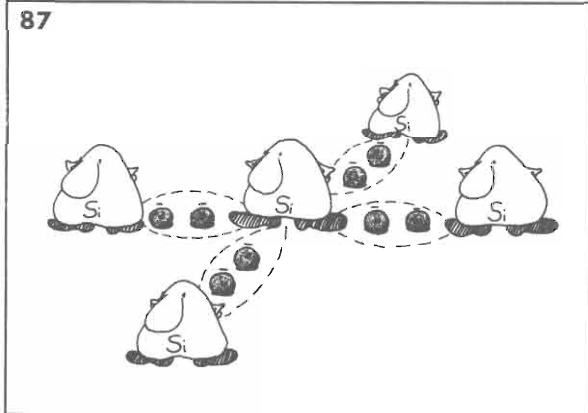

che nella figura sono stati rappresentati soltanto gli elettroni di valenza di ciascun atomo, in quanto essi solo danno luogo al legame chimico). La struttura così realizzata è molto stabile, essendo gli elettroni saldamente legati ai nuclei. In queste condizioni il semiconduttore è un cattivo conduttore di elettricità, essendo privo di elettroni liberi disponibili a muoversi nella direzione di un campo elettrico esterno si può anche dire che gli elettroni si trovano tutti in banda di valenza e che la banda di conduzione è vuota, come accade per gli isolanti. Nel caso dei semiconduttori, però, le due bande sono molto vicine, cioè basta una debole energia esterna per poter liberare qualche elettrone e farlo passare nella banda superiore è sufficiente l'energia termica già a temperatura ambiente per fornire ad alcuni elettroni l'energia necessaria per compiere il « salto » e rendersi liberi, spezzando i legami covalenti che li legavano ai nuclei e rendendo il cristallo debolmente conduttore. La cosa avrebbe scarsa importanza se non avvenisse contemporaneamente il seguente fatto: nel momento in cui un elettrone si libera rompendo un legame covalente, nel legame spezzato si forma un « buco », rappresentato dal posto lasciato libero dall'elettrone, che chiameremo lacuna od anche più semplicemente buca (fig. 88). Ovviamente può accadere che un elettrone che si è liberato vada ad occupare la buca creata in un altro legame in seguito al distacco di un altro elettrone: chiameremo « ricombinazione » questo evento (fig. 89).

Struttura cristallina del silicio, come il germanio è tetraivalente. Se un elettrone si libera (fig. 88) si forma una lacuna.

In seguito alla ricombinazione, dunque, spariscono contemporaneamente sia un elettrone libero, che resta di nuovo imprigionato in un legame covalente, che una buca, venendo quest'ultima occupata dall'elettrone; in questa situazione, cioè, gli elettroni liberi e le buche si formano e scompaiono a coppie. Si osservi ora la fig. 90: in essa si è rappresentato il caso di un elettrone che si libera e subito va ad occupare la buca creata da un elettrone liberatosi in precedenza; come si vede noi possiamo affermare che un elettrone, nella figura, si è spostato da sinistra verso destra, ma nello stesso tempo, in seguito a questo spostamento, dobbiamo anche riconoscere che una buca si è spostata da destra verso sinistra. Non v'è dubbio che nella realtà fisica è l'elettrone che compie lo spostamento, ma ciò non toglie che è possibile ragionare in termini di buche come se esse rappresentassero delle entità fisiche che si spostano in senso inverso a quello degli elettroni; ciò porta a considerare la buca come un'entità dotata di carica uguale ed opposta a quella dell'elettrone e a ragionare in termini di buche o di elettroni a seconda della convenienza. Solitamente il concetto di buca non è facilmente « digeribile »: se infatti riesce

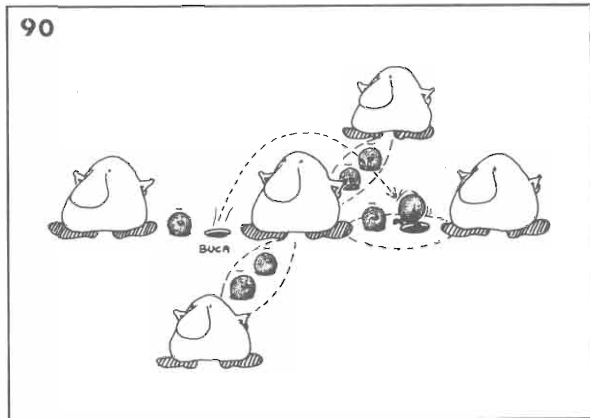
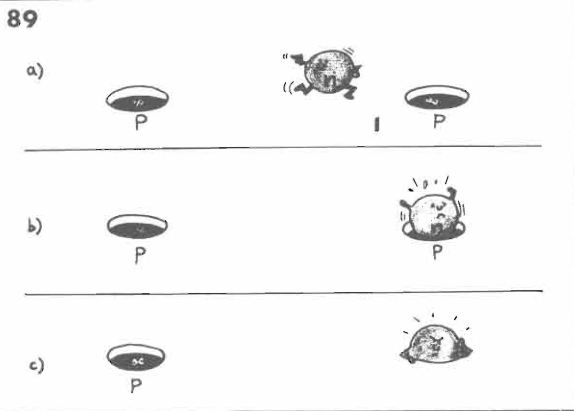

abbastanza facile immaginarsi un elettrone come una minuscola sferetta carica negativamente che si sposta nel cristallo, non è altrettanto agevole, sulle prime, convincersi dell'esistenza delle evanescenti buche. Può dunque essere di valido aiuto la seguente analogia sovente citata: si supponga di avere un'autorimessa a due piani, in cui il primo piano sia completamente stipato di automobili mentre il secondo piano sia vuoto; chiaramente in queste condizioni non può esservi alcun movimento di auto, non essendovi possibilità di spostamenti per le auto tutte addossate nel piano inferiore (fig. 91-a). Se però portiamo un'auto al piano superiore allora essa può muoversi liberamente su tutto il piano e, nello stesso tempo, anche le auto del piano inferiore possono compiere degli spostamenti, sfruttando lo spazio lasciato vuoto dall'auto trasferita al secondo piano (fig. 91-b): anche se nella realtà sono le auto che effettuano gli spostamenti, l'impressione che potrebbe trarne un osservatore che guardasse ciò che sta accadendo al primo piano è che uno spazio libero di pavimento si stia spostando come se fosse un corpo materiale in movimento.

Per mettere in evidenza come ad uno spostamento di un elettrone in un senso corrisponda uno spostamento in senso opposto di una carica positiva, si ripensi alla fig. 90: non appena un elettrone rompe il legame e si libera, l'atomo che ha perso l'elettrone diventa uno ione positivo in quanto non risulta più totalmente compensata la carica positiva del suo nucleo; la creazione di una buca è quindi accompagnata dalla formazione di una carica uguale ed opposta a quella dell'elettrone e cioè positiva. Se poi si suppone che un altro elettrone vada ad occupare la buca creata dal primo, viene ristabilito l'esatto bilancio delle cariche in quell'atomo e quindi spariscono nel medesimo istante la carica negativa libera dell'elettrone e la carica positiva posseduta dallo ione; ma l'elettrone considerato aveva a sua volta spezzato un altro legame covalente, creando in quell'atomo una buca e una carica positiva e quindi, mentre l'elettrone della figura si è portato da sinistra a destra con la sua carica negativa, nello stesso tempo la buca si è portata da destra a sinistra accompagnata da una carica positiva. Allora, applicando un campo elettrico i capi di un cristallo semiconduttore, si assiste alla nascita di una corrente di elettroni diretta verso il polo + del generatore e ad una corrente di buche diretta verso il polo —, per cui si conclude che in un materiale semiconduttore la conduzione non dipende soltanto dalla presenza di elettroni liberi, come succedeva per i conduttori, ma anche dalla presenza di buche nei legami covalenti (ovvero dall'assenza di elettroni in tali legami).

(continua)

E' possibile la ricombinazione (fig. 89): un elettrone libero satura la lacuna vicina. Si può anche dire che si sposta una lacuna.

LA PROVA PRATICA

Per verificare sperimentalmente come un condensatore filtri i segnali, lasciandosi attraversare più o meno facilmente a seconda della propria capacità C, suggeriamo il seguente esperimento. La difficoltà di reperire un generatore di segnali sinusoidali in casa propria è presto superata; non dimentichiamo, infatti, che la tensione alternata di rete a 220 V è una tensione sinusoidale con frequenza costante di 50 Hz. Poiché lavorare direttamente con la tensione di rete può essere poco raccomandabile, useremo un trasformatore per ridurre drasticamente la ampiezza della tensione: in tal modo potremo maneggiare il circuitino che realizzeremo con assoluta tranquillità e inoltre non avremo il problema di dovere usare componenti che dissipino grosse potenze. Ad esempio usiamo un trasformatore da 6 V 3 W (fig. A): un simile trasfor-

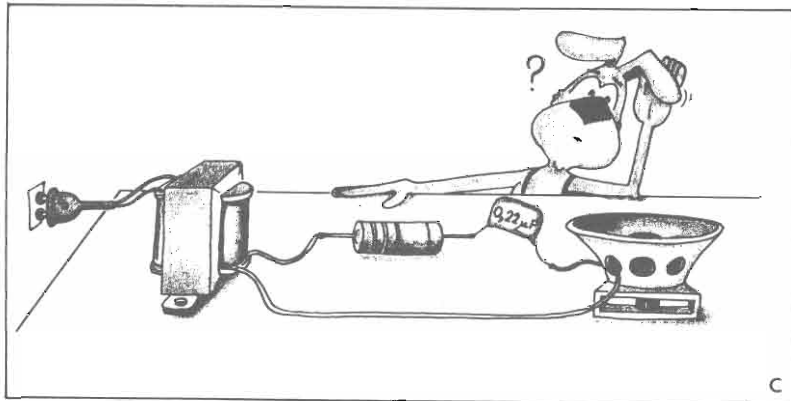

mattore fornisce al secondario una tensione efficace di 6 V e può dissipare una potenza massima di 3 watt (questi valori sono puramente indicativi e si potrà usare anche un trasformatore con differenti caratteristiche purché si faccia attenzione di non richiedere una potenza superiore a quella che il trasformatore mette a disposizione).

A questo punto colleghiamo ai fili del secondario un altoparlante con impedenza 4-8 Ω con

in serie una resistenza di una ventina di ohm e in grado di dissipare 2 W: con tale carico la potenza richiesta al trasformatore sarà circa la metà di quella massima. In tal modo è allora possibile sentire nell'altoparlante un suono cupo dovuto al segnale di 50 Hz: trattandosi di una bassa frequenza infatti il suono ricavato ha una tonalità bassa.

Possiamo ora provare ad inserire in serie anche un condensatore da 1000 μF (fig. B): si constata allora che l'altezza del suono rimane immutata, il che è come dire che tale condensatore ha l'effetto di un corto-circuito ovvero non attenua il segnale. Se invece inseriamo un condensatore molto più piccolo, ad esempio da 22 μF , il suono risulta smorzato; inserendo infine una capacità di 0,22 μF (fig. C) il suono nell'altoparlante sparisce del tutto. Possiamo quindi concludere che, variando la capacità del condensatore, siamo in grado di attenuare più o meno un segnale di determinata frequenza. Ovviamente, se disponessimo di un vero generatore di impulsi, potremmo dimostrare che, al variare della frequenza del segnale, la rete che filtra i 50 Hz non filtra affatto frequenze superiori.

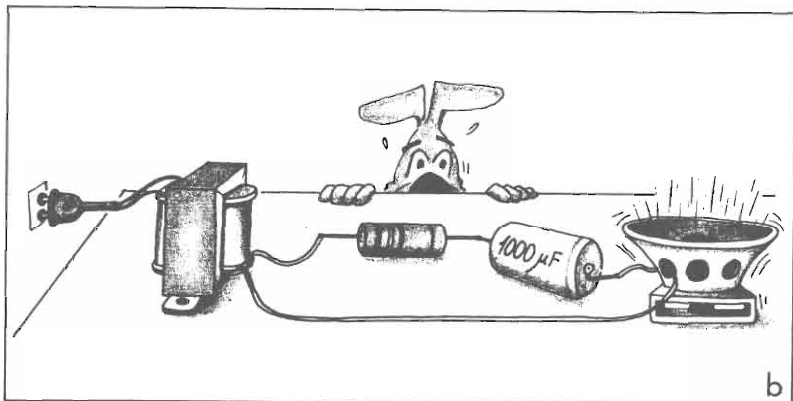
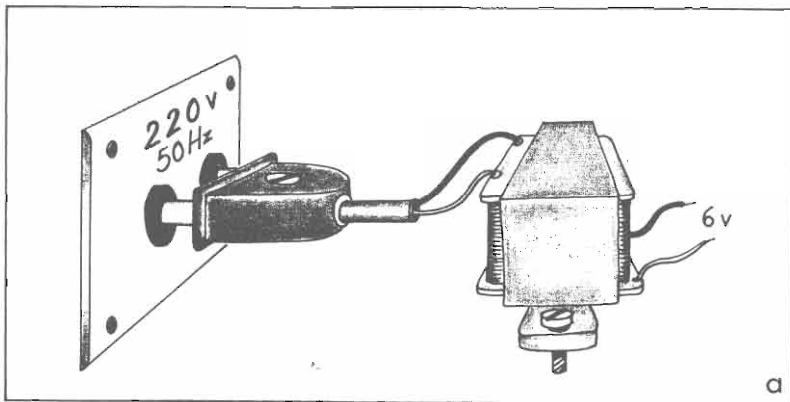

Fine della puntata

SUL MERCATO

Telephon system

Un apparecchio che consente di collegarsi a qualsiasi telefono per ricevere, registrare e ritrasmettere messaggi, per trasmettere testi registrati, programmi radiofonici, per teleradiodiffondere conversazioni telefoniche in rubriche di corrispondenza con gli ascoltatori, per fare ascoltare a più persone conferenze trasmesse via cavo.

Il telefono si usa ormai per una infinità di scopi che hanno poco a che fare con la sua destinazione originaria, ossia la conversazione privata tra due persone. I principali usi « fuori ordinanza » del sistema telefonico si estendono dalla trasmissione di musica e programmi radiofonici, alla trasmissione di dati per mettere in collegamento non più persone ma elaboratori elettronici. I giornalisti trovano nel telefono un valido aiuto per far arrivare alle redazioni i loro articoli nel più breve tempo possibile dal verificarsi di un fatto di cronaca di qualsiasi parte del mondo. Le emittenti radiofoniche o televisive vivacizzano col telefono i loro programmi, mantenendo un utile contatto con il pubblico, verificando così l'indice di gradimento senza bisogno di macchinose e costose indagini statistiche. Nella futura tendenza a portare il lavoro in casa dell'esecutore invece di portare l'esecutore sul posto del lavoro, il telefono avrà un ruolo insostituibile perché la trasmissione delle informazioni via cavo è più sicura, meno disturbata e più personale di qualsiasi altro mezzo di comunicazione.

Il kit che presentiamo serve a costruire un apparecchio che è un'interfaccia estremamente versatile tra il sistema telefonico e gli altri sistemi che ad esso si

intende collegare elettricamente.

È noto infatti che, per le sue caratteristiche peculiari, la linea telefonica è molto sensibile alle perturbazioni derivanti da apparecchiature di natura diversa che ad essa si possono connettere. Per questo le società telefoniche vedono in genere di malocchio qualsiasi manipolazione che possa rischiare di rovinare le delicate apparecchiature di centrale.

L'UK 88 è studiato per arretrare un disturbo assolutamente trascurabile sull'impianto della rete telefonica, ma permette di ottenere una serie di risultati che finora erano riservati a pochi utenti privilegiati. Oltre alla possibilità di estendere l'ascolto a più persone, ne esistono molte altre: l'informazione in arrivo può essere registrata su nastro, una registrazione su nastro può essere trasmessa al destinatario.

Il messaggio telefonico può essere mandato ad un'emittente radiofonica, con la facoltà di intervenire sia attraverso il microfono di dotazione che attraverso un microfono esterno. Si possono trasmettere dati binari in forma seriale ad un microelaboratore oppure ad un registratore, consentendo lo scambio di programmi complessi che richiederebbero molto tempo per essere inseriti.

Le entrate da nastro e da microfono possono essere miscelate in rapporti variabili, con i regolatori disposti sull'UK 88. Si vede quindi come il sistema telefonico possa trovare utilizzazione in un vasto numero di attività. Negli uffici, per la possibilità di ascolto riservato in cuffia a due persone oltre all'interlocutore, nelle agenzie di stampa e nei giornali, negli studi radio-

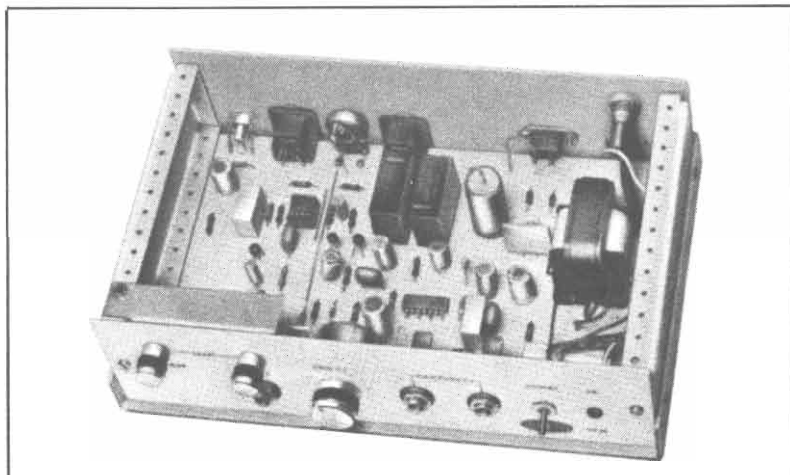

televisivi, nelle famiglie ed ovunque infine si faccia uso del telefono.

Il segnale telefonico viene connesso in entrata ed in uscita al sistema UK 88 tramite i due condensatori C7 e C8, che impediscono qualsiasi circolazione di correnti continue di centrale sia nel circuito caldo che nel circuito di massa. Tra i due capi della linea d'ingresso risulteranno disposti il microfono e l'auricolare telefonico, funzionanti come generatore di segnale e come carico.

Sulla linea telefonica sono miscelati i seguenti segnali: Segnali in partenza provenienti da IC1 e segnali in arrivo applicati ad IC3.

I segnali di partenza possono provenire da due sorgenti diverse: un microfono Mike e un registratore a nastro od a cassette Tape, oppure un'altra apparecchiatura (Aux) che può essere un sintonizzatore radio. Il nastro e la presa ausiliaria fanno capo al potenziometro P2 che, insieme a P1 permette il miscelamento a rapporto variabile tra il segnale di queste e quello proveniente dal microfono dinamico Mike. Il segnale miscelato subisce una preamplificazione in TR1, e quindi viene applicato all'ingresso di IC1. Si tratta di un amplificatore operazionale a larga banda molto noto ed impiegato largamente per applicazioni industriali, il 741, che è noto per avere integrata nel suo interno anche la rete capacitiva di compensazione in frequenza, per cui non richiede componenti esterni di servizio. La rete di equalizzazione è realizzata in modo da ottenere il massimo risultato con il minimo di componenti aggiuntivi, utilizzando anche la possibilità offerta dai due ingressi in opposizione di fase. Il segnale amplificato risultante viene applicato al condensatore C8 di uscita, tramite C6 ed R10.

Supponiamo ora che, invece di dover trasmettere, sia neces-

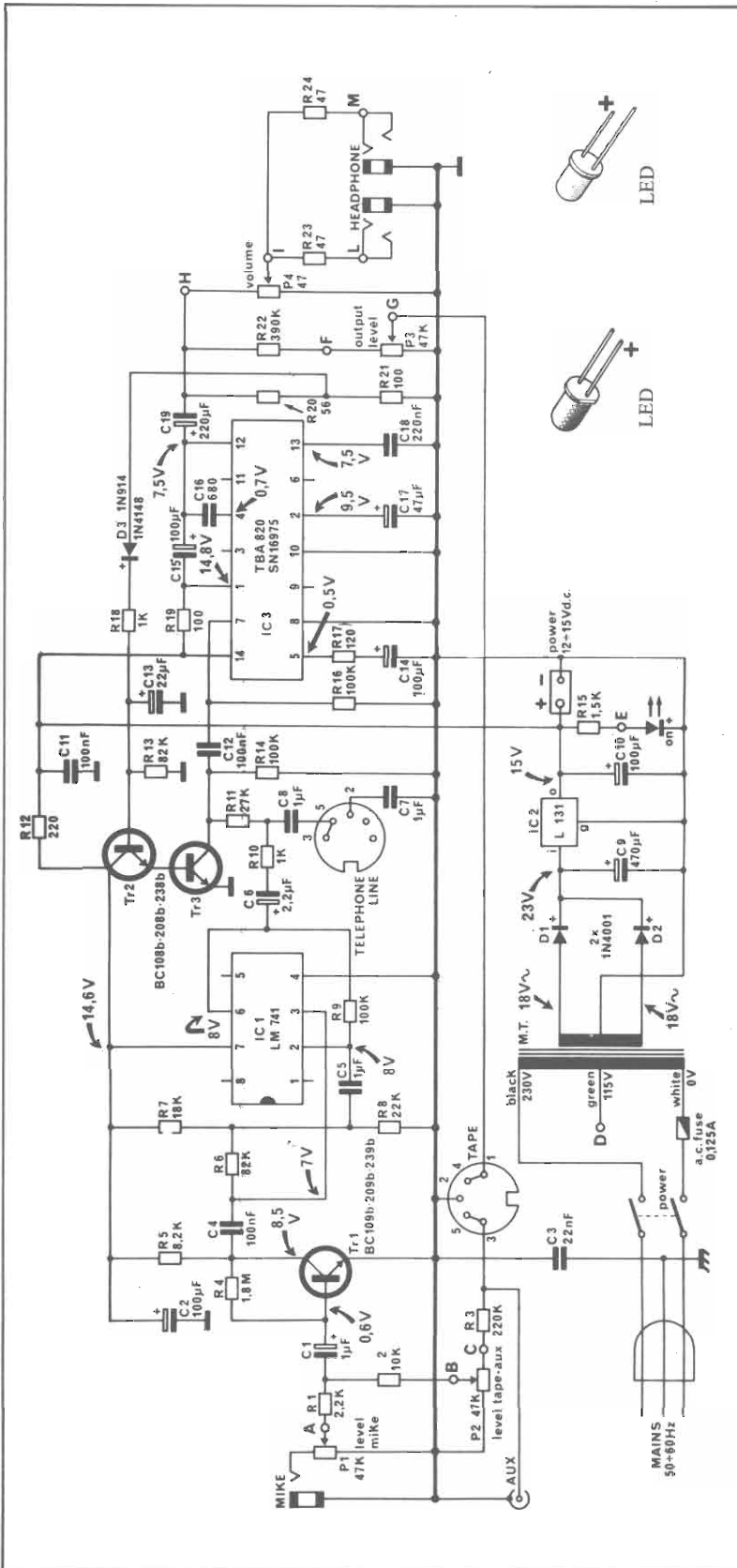

CARATTERISTICHE TECNICHE

Alimentazione rete	110/125-224/240 Vca 50-60 Hz
Alimentazione sussidiaria	12 ÷ 15 Vcc
Consumo (con cuffia)	max 75 mA (a 12 Vcc)
Impedenza d'ingresso Mike	4,7 K Ω
Impedenza d'uscita Tape	47 K Ω
Impedenza d'ingresso Aux	230 K Ω
Impedenza di uscita linea telefonica	4 K Ω
Sensibilità ingresso Mike	1,8 mV
Sensibilità ingresso Aux	100 mV
Livello uscita Tape	0-150 mV
Impedenza cuffie	8 ÷ 200 Ω
Dimensioni max	235x72x170 mm
Peso	1 Kg

Nel caso si desideri trasmettere un testo registrato da una cabina pubblica, come fanno talvolta alcuni cronisti, occorre solo svitare la ghiera del microfono, collegare due coccodrilli alle lamine di contatto, e ricordarsi di rimettere tutto a posto una volta finito. Naturalmente in questo caso bisognerà fare uso della batteria, facendo attenzione a collegarla con la giusta polarità.

Per il materiale si ricordi che la scatola UK 88, completa di tutto, è disponibile presso tutte le sedi GBC che mettono inoltre a disposizione l'intera gamma dei kit Amtron.



sario ricevere e registrare la conversazione telefonica. In tal caso il segnale prende la via di R11-C12 e viene applicato all'ingresso di IC3 che è un amplificatore integrato di media potenza ed alta fedeltà. All'uscita di questo amplificatore il segnale viene suddiviso tra vari utenti. Due cuffie Headphone dotate di regolatore di volume in comune (P4).

L'ingresso del registratore per il trasferimento sul nastro magnetico, anche qui con regolazione del livello (P3). Una parte del segnale di uscita viene prelevata sul partitore R20-R21 e rimandata indietro verso l'entrata dopo essere stato rettificato dal diodo D3 e privato della componente alternativa dal filtro R18-C13. Ne risulta una tensione continua proporzionale all'ampiezza media del segnale. Questa tensione continua pilota la coppia di transistori TR2 e TR3. Quest'ultimo, reso più o meno conduttore, manda a terra una quota parte del segnale tanto maggiore quanto maggiore è il livello medio del segnale di uscita, ottenendo in questo modo un controllo automatico o compressione della dinamica del segnale.

Questo accorgimento è importante per evitare la saturazione del nastro magnetico e quindi una incisione poco fedele, senza bisogno di tenere d'occhio continuamente il livello del segnale.

Gli altri componenti sono destinati alla correzione delle caratteristiche di risposta in frequenza del circuito integrato. L'alimentazione dell'apparecchio avviene dalla rete, ma è prevista la possibilità di collegare esternamente una batteria per il funzionamento nei luoghi sprovvisti di presa elettrica, come per esempio le cabine telefoniche.

Tutto l'apparecchio è disposto in un unico robusto contenitore di piccolo ingombro. I compo-

nenti interni sono di facile accesso per manutenzione o messa a punto.

Sul pannello anteriore si trovano i comandi di miscelazione per il Tape-Aux e per il microfono, la boccola Jack per il collegamento del microfono, il regolatore di volume delle cuffie, le prese Jack per le medesime, l'interruttore generale, ed il segnalatore di accensione.

Sul pannello posteriore si notano le prese per la batteria ausiliaria, il collegamento all'apparecchio telefonico, l'ingresso registratore ed ausiliario. Inoltre il regolatore di livello per effettuare la registrazione, il portafusibile, il cambiatensioni e l'uscita del cordone di alimentazione di rete.

Le prese per le cuffie sono adatte anche all'inserzione di cuffie stereo, che però vengono fatte funzionare come monofoniche. Utilizzando un deviatore per cuffie si può estendere l'ostacolo a più persone.

Avvertenza: l'uso deve essere conforme alle leggi e ai regolamenti, vigenti in materia, del Paese in cui questo apparecchio viene messo in funzione.



per far da sè e meglio

SOUND LIGHT

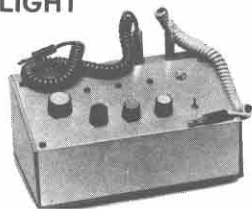

Generatore a circuiti integrati di luci psichedeliche. Tre canali regolabili separatamente. Potenza massima 3 x 2.000 watt. Alimentazione 220 volt: ingresso ad alta e bassa sensibilità.

Kit completo L. 30.000

MUGGITO ELETTRONICO

Circuito elettronico in grado di produrre un suono simile ad un muggito. Potenza di uscita 15 watt.

Kit completo (escluso altoparlante) L. 10.000

RICEVITORE VHF

Semplice ricevitore supereattivo in grado di ricevere le trasmissioni della banda VHF. Progetto descritto sul numero di R.E. gennaio 1978. Alimentazione 9-12 volt, potenza audio di uscita 1,5 watt.

Kit completo L. 20.000

TRASMETTITORE RADIOCOMANDO

Trasmettitore per radiocomando a due canali sulla frequenza dei 27 MHz. Oscillatore quarzato, alimentazione 9/12 volt.

Kit completo L. 16.500

GENERATORE EFFETTI SONORI

Generatore di segnali di bassa frequenza. Quattro generatori di nota più un generatore di fruscio; dieci controlli di frequenza, timbro e volume.

Kit L. 21.000

ANTIFURTO COSMOS

Antifurto temporizzato a COSMOS. Regolazione del tempo di ingresso e di uscita. Ideale per auto, roulotte, casa. Tensione di alimentazione 12 V.

Kit L. 16.000

Sono inoltre disponibili le seguenti scatole di montaggio:

— Amplificatore 10+10 W	L. 15.500
— VU Meter Led Stereo	L. 20.000
— Muggito elettronico	L. 20.000
— Ricevitore VHF	L. 20.000
— Scatola contenente materiale elettronico vario, nuovo	L. 9.000

Tutti i prezzi sono comprensivi di IVA. Modalità di pagamento: per richieste con pagamento anticipato tramite vaglia postale, assegno ecc. spese di spedizione a nostro carico, per richieste contrassegno spese a carico del destinatario. Spedizioni a mezzo pacchetto postale raccomandato. Le richieste devono pervenire a:

KIT SHOP

C.so Vitt. Emanuele, 15 - Milano

LETTERE

Tra le lettere che perverranno al giornale verranno scelte e pubblicate quelle relative ad argomenti di interesse generale. In queste colonne una selezione della posta già pervenuta.

CB tuttofare

Vorrei sapere se corrisponde a verità il fatto che esistono delle frequenze della gamma CB riservate a chi ha bisogno di comunicare per ragioni di lavoro.

Emilio Antonioni - Varese

La gamma CB occupa la gamma di frequenze che va da 26,875 MHz a 27,275 MHz, con una spaziatura tra i canali di 10 KHz. Come, dirà qualcuno a questo punto, ma in questo modo dovrebbero essere molti di più dei normali ventitre, questi canali CB. Passando con scarti di 10 KHz da un estremo all'altro della gamma si contano oltre cinquanta canali non tutti però sono «abilitati» alla trasmissione dei CB comunemente intesi, questi sono solo i soliti ventitre, gli altri sono usati per gli scopi più vari: sette canali sono riservati ai radiocomandi, due alle attività connesse con la salute pubblica, tre per il servizio di soccorso in mare, due per lo stesso servizio in terraferma, due in ausilio alle attività sportive e gli ultimi due rimasti servono «in ausilio ai servizi di imprese industriali, commerciali, artigiane ed agricole» così come si legge nel decreto del 15 Luglio 1977. Pertanto queste due frequenze esistono, e sono riservate a tale uso, ma sempre pubblicamente per quanto riguarda la libertà di ciascuno di sintonizzarsi, cioè è espressamente proibito fare in modo che questi diventino canali «privati» di qualcuno.

Trasmettere FM

Sono un appassionato audiofilo, e pensavo di dedicarmi a delle piccole trasmissioni in FM, da dilettante comunque, senza volere fare concorrenza alle varie radio libere. Ho pensato di utilizzare una delle microspie che esistono attual-

Se vuoi essere primo nella tua professione impara l'elettronica

Se sei apprendista:
ti specializzerai
più facilmente

Se sei industriale:
adotterai moderni
automatismi

**Se sei
studente:**
consoliderai le
tue conoscenze

mente in scatola di montaggio. E' possibile?

Renzo Forte - Roma

Per trasmettere in FM è necessario un permesso del Ministero delle Poste e di un sacco di altre scartoffie, compresa la fondazione di una società a responsabilità più o meno limitata; considerando però il raggio d'azione ridotto che avrebbe con una microspia e il carattere saltuario delle sue trasmissioni hobbistiche pensiamo possa fare a meno di tutte le complicate burocratiche. Le suggeriamo l'impiego di un apparecchio apparso sul numero di maggio 1977 di Radio Elettronica, che dà prestazioni di fedeltà veramente interessanti.

Voglio un RTX

Sono un ragazzo di 15 anni e vi chiedo un piccolo favore. Vi sarei molto grato se pubblicaste lo schema di un piccolo ricetrasmittitore CB avente almeno un canale quarzato e con potenza di almeno un paio di watt, in modo che possa intraprendere la mia « carriera » di CB.

Firma illeggibile - Milano

Di primo acchito la risposta sarebbe negativa alla sua domanda, giacché non abbiamo ancora presentato un apparecchio avente le caratteristiche da lei richieste, per vari motivi, non ultimo le difficoltà che si incontrano nella taratura di un ricetrasmittitore. Spegnano subito le lamentele di chi ci vorrebbe denigrare dicendo a chiare lettere che abbiamo qualche cosa di meglio. Come questo sia possibile è presto detto: nel settembre 1975 su Radio Elettronica è apparso un progetto che illustra il funzionamento e la costruzione di un ricevitore per la banda CB, le cui caratteristiche sono da considerarsi veramente ottime. Un po' più indietro nel tempo, sempre su Radio Elettronica, però nel

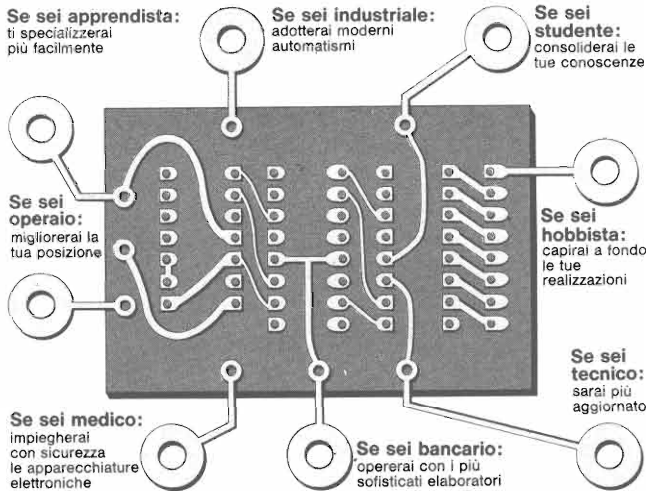

è facile con il metodo "dal vivo" IST!

Se sei... Qualunque sia la tua professione, per essere all'avanguardia devi conoscere l'Elettronica. È quale modo più semplice del metodo "dal vivo" IST?

Il metodo "dal vivo" IST ti insegna divertendoti.

Con soli 18 fascicoli e con 6 scatole di materiale potrai costruire, a casa tua, oltre 70 esperimenti diversi. Ed al termine riceverai un **Certificato** di fine studio.

Il corso è stato realizzato da una équipe di ingegneri europei per le esigenze di Allievi europei; quindi anche per te!

Vuoi saperne di più?

Richiedi gratis **in visione**, e senza impegno, la prima dispensa del corso. Giudicherai tu stesso la validità del metodo e troverai tutte le informazioni che desideri.

Non sarai mai visitato da rappresentanti!

IST

Oltre 70 anni di esperienza "giovane" in Europa e 30 in Italia nell'insegnamento tecnico per corrispondenza.

Prendi subito le forbici, ritaglia il tagliando e spedisilo a:

IST-ISTITUTO SVIZZERO DI TECNICA

Via S. Pietro 49/33 I
21016 LUINO (Varese)

tel. 0332/53 04 69

Desidero ricevere - solo per posta, **in visione** gratuita e senza impegno la 1ª dispensa del corso di **ELETRONICA con esperimenti** e dettagliate informazioni supplementari. (Si prega di scrivere una lettera per casella).

Cognome

Nome

Via

N.

C.A.P.

Località

L'IST è l'unico Istituto italiano Membro del CEC - Consiglio Europeo Insegnamento per Corrispondenza - Bruxelles. Uno studio serio per corrispondenza è raccomandato anche dall'UNESCO - Parigi.

A.A.R.T. ELETTRONICA DIDATTICA

Cas. Post. n. 7 - 22052 CERNUSCO LOMBARDONE (CO)

Spedizioni contrassegno:
spese postali a carico del committente.
Nostro rivenditore: C.A.A.R.T. - Via Duprè, 5 - MILANO

OFFERTA LANCIO!!!!!!!

IL CONTATORE in 20 esperienze.

Una utile dispensa con materiale per costruire un contatore a 5 display (99.999).

Solo L. **30.000** + IVA 14% = Tot. L. **34.200**

Questo prezzo è il migliore sul mercato italiano!!!

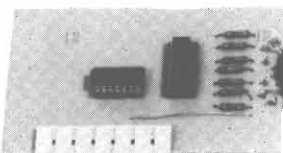

Una utile basetta che può essere il cuore del vostro contagiri o frequenzimetro o V.t.m. digitale.
CONTATORE 0 - 9 in KIT

L. **5.000** cd.

3 x L. **13.000**

CORSO DI ELETTRONICA DIGITALE completo di materiale per realizzare più di duecento esperienze.

Un sistema serio e piacevole per introdursi nel meraviglioso mondo dei computer.

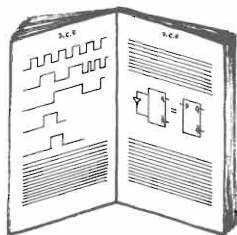

L. **136.800** contanti

L. **159.600** rateale

CIRCUITO STAMPATO UNIVERSALE

Un utile kit che permetterà di realizzare montaggi sperimentali

solo L. **10.000**

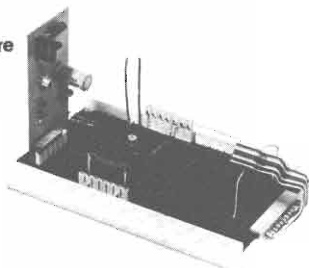

TRAPANO per circuiti stampati. L'ultimo nostro prodotto per l'hobbista più esigente.

NOVITÀ



Funziona a 9 Vcc. (bastano due pile piatte).
Mandrino dotato di tre pinze per punte di diametro da 0,7 a 2,5 mm.
9.000 GIRI!!!!

Fora bakelite, vetronite, legno, lastre di metallo, ecc.

L. **7.500**

luglio 1974 fu presentato il progetto di un trasmettitore CB dove il numero di canali su cui trasmettere è direttamente proporzionale alla quantità di denaro che l'operatore può spendere, giacché si possono aggiungere tutti i quarzi che si vuole fino ad ottenere il massimo dei 23 canali consentiti. Il grosso vantaggio sta nel fatto che si può anche usare un solo apparecchio per volta, ad esempio se si vuole solo ascoltare, diminuendo così il consumo di alimentazione, non solo, si può anche trasmettere e contemporaneamente seguire la risposta dell'interlocutore, e così via.

Che funzione ha

Sono in possesso di un piccolo registratore a cassette, che funziona abbastanza bene. Ho sentito dire che sui modelli più prestigiosi c'è un dispositivo che spegne il registratore quando finisce il nastro. Vorrei sapere se un dispositivo di questo tipo è di effettiva utilità oppure se è solo un ulteriore fiore all'occhiello per il nome del registratore.

Lettera firmata

Il dispositivo di arresto automatico a fine nastro è presente su un gran numero di apparecchi anche non di alta fedeltà, o che comunque non meritano la qualifica di prestigiosi. Esso è altresì un dispositivo di una certa classe che eleva la qualità di una realizzazione industriale come un piccolo registratore a cassetta. La sua funzione comunque non è solo di miglioramento pubblicitario dell'apparecchio, in quanto svolge una funzione ben precisa: quando il nastro termina e non si arresta subito il funzionamento del motorino di trazione si possono avere diversi inconvenienti, a lungo andare. Primo tra questi è il consumo eccessivo della cinghietta di trascinamento del nastro, che in tal modo viene ben presto a dover essere sostituita. Secondo: si può avere anche una usura del pernetto che regola la velocità di avanzamento del nastro, con immaginabili conseguenze sulla fedeltà di qualsiasi apparecchio, terzo e meno probabile, anche se capita, si può addirittura strappare il nastro, il che non è certamente auspicabile. Il dispositivo che lei cita elimina tutti questi possibili inconvenienti sospendendo il funzionamento del motorino quando passa su un apposito sensore quel pezzetto di stagnola che è presente ad ogni fine nastro.

Un analogo dispositivo è presente anche nei più moderni registratori a nastro, e in tal caso la sua funzione principale è evitare che la bobina col nastro finito «frulli» per minuti e minuti in attesa che l'operatore sostituisca il nastro.

NOVITA

Coral Electronic

Si tratta di un bookshelf di medie dimensioni, a tre vie, che può sopportare sino a 60 W di programma musicale. Il suo abbinamento è consigliato con amplificatori da 25 a 50 watt continui per canale. Il woofer, del diametro esterno di 284 mm., ha il cestello di alluminio pressofuso ed una frequenza di risonanza in aria estremamente bassa: 25 Hz!

Il midrange in tessuto impregnato (cupola morbida) permette grande dolcezza nella ripro-



duzione della gamma media. Il tweeter a cupola rigida ci assicura la massima definizione sul-

le alte frequenze.

Il mobile, realizzato con legno di notevole spessore (pesa da solo 9,6 kg), è rinforzato con una traversa che unisce, con un particolare incastro, i pannelli frontale e posteriore; la frequenza di risonanza del box è così di gran lunga inferiore a quella del diffusore.

Il filtro, con pendenza di 12 dB/oct, è realizzato con componenti di notevole pregio, ampiamente dimensionati.

Per ulteriori informazioni contattare: Coral Electronic, via Argentero, 12, Torino.

Ancora bassa frequenza dalla GVH

Gianni Vecchietti, per la sua serie di prodotti per alta fedeltà, propone come primizia l'equalizzatore a cinque bande di frequenza della Monacor. Questo equalizzatore di frequenza stereofonico può esaltare o attenuare sezioni di frequenza entro la banda normalmente udibile. Utilissimo per correggere risonanze in ambienti sia domestici che discoteche o esaltare o attenuare effetti particolari in registrazioni o trasmissioni. Si presta ad essere usato in unione a qualunque miscelatore tipo MPX 1000-2000-3000 o altri esaltandone le caratteristiche. Vediamo i dati tecnici più salienti: centro frequenza controllate: 40-200-1200-6000-15000 Hz; campo di regolazione: ± 10 dB; ingressi: fono magnetica equalizz. RIAA sensib. 3 mV 50 Kohm, registratore max 2 V 100 Kohm, ausiliario max 2 V 100 Kohm, questi ingressi sono commutabili tramite un comando posto sul retro; uscita: max 2 V su 50 Kohm mono stereo; rumore: -60 dB; alimentazione: 18 V 4 mA = 2 x 9 V batterie.



Nella scatola di Cicolac

Il Teasmade della Goblin fu messo in vendita per la prima volta nel 1936. L'ultimo Teasmade è un apparecchio estremamente sofisticato che, oltre a svolgere le funzioni di lampada da comodino, orologio luminoso e sveglia, è capace di preparare un thè (o un caffè) istantaneo. La sua forma, oggetto di attento

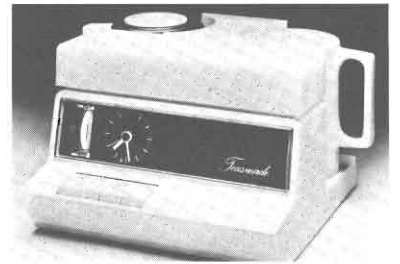

studio da parte della stessa Goblin in collaborazione con la Nash Research, segna un distacco del tutto nuovo dai modelli precedenti. Per la scatola esterna è stato scelto il materiale termoplastico Cicolac ABS, in modo da combinare presentazione estetica attraente, rendimento ottimale e notevole lucentezza.

Ulteriori informazioni sul so la Goblin Limited, Ermyrn Teasmade sono disponibili presso Way, Leatherhead, Surrey, Inghilterra.

MAIOR-EL
di MAGGIORA A. & C. s.as.
Via Morazzone 19 - Tel. 879.333
10132 Torino

LT-601

EXCELLENT ELECTRICAL
PERFORMANCE with the ex-
clusive Design.

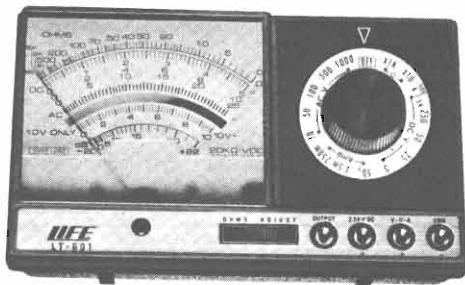

TESTER LT-601

Sensibilità 20K Ω /Vcc - 16 campi di misura - Scala a specchio - Volt C.C.: 5 V. - 25 V. - 50 V. - 250 V. - 500 V. - 2,5 KV. - Volt C.A.: 10 V. - 50 V. - 100 V. - 500 V. - 1000 V. - Amp. C.C.: 50 μ A - 2,5 mA - 250 mA - Ohm: 0-50 K Ω - 0-5 M Ω - Decibel: -20 +22 dB - Protezione contro i sovraccarichi - Dimensioni: 132x79x42 mm. - Completo di astuccio in resinpelle, pile e puntali - Assistenza tecnica e ricambi garantiti - Pagamento anticipato sul c/c postale 2/38533 - IVA e spedizione compresa L. 12.950 - Pagamento c/assegno L. 13.450.

LE INDUSTRIE ANGLO-AMERICANE IN ITALIA VI ASSICURANO UN AVVENIRE BRILLANTE

LAUREA
DELL'UNIVERSITA'
DI LONDRA
Matematica - Scienze
Economia - Lingue, ecc.
RICONOSCIMENTO
LEGALE IN ITALIA
in base alla legge
n. 1940 Gazz. Uff. n. 49
del 20-2-1963

c'è un posto da **INGEGNERE** anche per Voi
Corsi **POLITECNICI INGLESI** Vi permetteranno di studiare a casa
Vostra e di conseguire tramite esami, Diplomi e Lauree

INGEGNERE regolarmente iscritto nell'Ordine Britannico.

una **CARRIERA** splendida
ingegneria **CIVILE** - ingegneria **MECCANICA**

un **TITOLO** ambito
ingegneria **ELETTROTECNICA** - ingegneria **INDUSTRIALE**

un **FUTURO** ricco di soddisfazioni
ingegneria **RADIOTECNICA** - ingegneria **ELETTRONICA**



Per informazioni e consigli senza impegno scrivetecei oggi stesso.

BRITISH INST. OF ENGINEERING TECHN.
Italian Division - 10125 Torino - Via Giuria 4/T

Sede Centrale Londra - Delegazioni in tutto il mondo.

Antenna Amplificata Per interno Banda V^a

FIDEL
electronic

- - Riceve tutti i canali delle TV private
- - Non richiede alcuna installazione

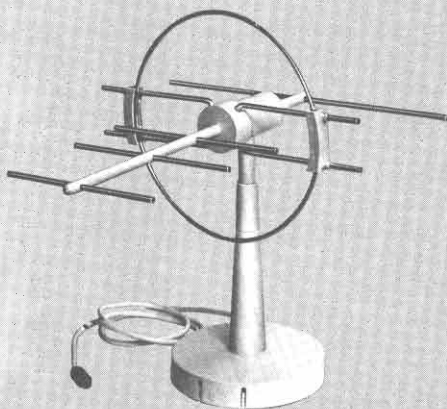

CARATTERISTICHE TECNICHE

Antenna amplificata per interno banda V
Canali: UHF banda V
Elementi: 5
Guadagno: 20 dB
Impedenza: 75 Ω
Lunghezza cavo: 1,5 m
Completa di alimentatore esterno 220 Vc.a.

NA/0496-12

in vendita presso le sedi **G.B.C.**
Italiana

PICCOLI ANNUNCI

Radio Elettronica pubblicherà gratuitamente gli annunci dei lettori. Il testo, da scrivere chiaramente a macchina o in stampatello, deve essere inviato a Radio - Elettronica ETL via Carlo Alberto 65, Torino.

SONO UN DETENUTO diplomato e faccio appello a qualche ditta affinché mi consenta il montaggio di componenti elettronici o kit a domicilio, spese postali a mio carico, lasciando anche deposito come garanzia. Aiutatemi. Grazie. Claudio Benton, via Zona Industriale 23, 97100 Ragusa.

L. 10.000 + spese spedizione vendo registratore a bobine funzionante: Lesa Renas P4 (bobine diametro 13 mm, velocità 9,5 cm/s). Corolaita Valentino, via Tiburtina 994, 00156 Roma - tel. (06) 41.26.557.

ARTIGIANO esegue assemblaggio di componenti elettronici su circuiti stampati, cablaggio piccoli quadri. Tel. (051) 544.604 oppure scrivere a Rezzola Giuliano, via Magini 1, 40139 Bologna.

CERCO urgentemente trasmettitore FM 88-108 MHz con potenza 10-15 W in perfette condizioni. Per informazioni rivolgersi a: Chieppa Emanuele, via Domenico Vietri, 20 - 84100 Salerno.

VENDO stazione UHF (400÷450 MHz) in FM composta da: ricevitore, trasmettitore, alimentatore, filtri a cavità per collegamento duplex. Apparecchi professionali montaggio rack. Scrivere a Salvatore Russo, via delle Giunghiglie 4, 00172 Roma oppure telefonare (06) 28.13.885.

VENDO amplificatore Davoli 150 W e chitarra elettrica Hofner a L. 300.000 contanti. Inoltre cedo un altro Davoli 50W + 3 microfoni + 3 distorsori wha-wha a prezzi da concordarsi. Lamanna Felice, via C. Battisti 6, 20030 Seveso (MI) - Tel. (0362) 505.909.

VENDO centralina antifurto per villa o stabilimento, mai installata, al miglior offerente. D'Amore Mario, via Alessandria 12/1, 17100 Savona - Tel. (019) 32.095.

VENDO stazione CB (6 mesi di vita), comprendente: Bell Sound C940-25301 23ch. 5W + ground plane Zo-

diac + 7,5 m. pali + 20 m. cavo + preamplificatore Tenko + antenna auto TV27 con staffa + lineare Amtron UK370 30W 220V. Tutto a L. 150.000. Grimaldi Vincenzo, via dei Platani 101/a - 00172 Roma.

VENDO 10 RTX Gladding 25 FM VHF perfettamente efficienti e completi di micro e staffa, ma privi di quarzi. L. 100.000 cad. Scrivere a: Carlo Covatti, via 10 Giornate 4, Brescia.

CERCO urgentemente schemi di: sintetizzatori tipo Orbiter 2000, di effetti musicali speciali (eco, leslie, ecc.), di filodiffusori di buone caratteristiche. Pago ogni schema + le istruzioni di montaggio da L. 500 a L. 3.000 + s.s. Damiano Puliti, via A. Scialoia 69, Firenze.

2 DIRETTIVE 3 elementi per CB della Wilson Electronic mod. « Maximum M103C » eccezionali per DX R.O.S. 1,1 (tarabile con gamma-Metc) collegamento cavo coassiale entro scatola stagna, nuove imballate robustissime vendo al prezzo superoccasione di L. 36.000 + s.p. ciascuna o tutte e due a L. 65.000 + s.p. A chi lo richiederà invierò le istruzioni contenute nell'antenna. Vincenzo Pecorari, Via Zanoni 53, Modena - Tel. (059) 366.728.

VENDO ricevitore decametriche più CB Gelo G-4/216 MK3. Come nuovo. In imballo originale, con libretto di istruzioni e schemi, 120.000 lire. All'acquirente antenna verticale 14AVQ in regalo. Angelo Caruso, viale Quartara 390, 16148 Genova.

VENDO schemi elettrici fotocopiati di radioricevitori a valvole e transistor MA, MA-MF, MA-MF-Stereo, amplificatori, preamplificatori, di numerose case, tra cui: Blaupunkt, Castelfranchi, C.G.E., Condor, Eterphon, Gelo, Grundig, Infin, Minerva, Philips, Siemens, ecc. a L. 1.000 cdauno (3 L. 2.500). Pagamento anticipato. Specificare tipo e marca. Lorenzo De Marco, via Adua 8, 82100 Benevento - Tel. (0824) 22.135.

VENDO piatto giradischi L. 7.500, registratore a bobine Philips L. 20.000, radio OM L. 4.000. Proiettore sonoro Eumig privo parte ottica L. 7.500, preamplificatore d'antenna CB L. 5.000, amplificatore RF CB 30 W L. 16.000. Salvi Edo - via Volterrana, 74 - 57019 Vicarello (LI)

VENDO corso di elettronica della IST nuovissimo senza materiali a L. 150.000 intrattabili. Pignatelli Federico, via del Rio, 00020 Roccagiovane (Roma).

RADIO Tarkus, cerca urgentemente trasmettitore FM dai 20 W in sù. Qualsiasi frequenza. Scrivere a Mimmo Pesce, via Montedoro 45, 80059 Torre del Greco, Napoli.

CAMBIO compatto Philips GR 814 stereo, 3 mesi di vita, garanzia da spedire, con cassette tape deck, stesse condizioni e stesso valore. Oppure vendo a L. 180.000. Marco Colletti - Via Calvi, 14 - 00122 Ostia Lido - Tel. (06) 60.29.077 dopo ore 21.

AMPLIFICATORE Milani, 25+25W assolutamente nuovo con casse acustiche a 2 vie vendo L. 190.000 trattabili. Mario Onofri - telefono (06) 62.35.469 (ore pasti).

CERCO trasmettitore FM 88-108 MHz 10 watt usato o autocostruito ma perfettamente funzionante. Pago L. 50.000 trattabili. Scrivere a: Fagiolo Stefano, via di Val Tellina 77, 00151 Roma.

DISPONENDO tempo libero, esigo per seria ditta, montaggi elettrici elettronici, assicurari serietà e massimo impegno. Osvidi Angelo, Strada per Casterno 10, 20087 Robecco sul Naviglio (MI).

CENTRALE telefonica vendiamo tipo Siemens 5/30 completa di P.O. e manuale di servizio. Cerchiamo ricevitori Gelo G.218 o G.220. Fare offerte a: Circolo Culturale Laser Cas. Post. n. 62 - 41049 Sassuolo (Modena).

BETA ELETTRONICA

Cas. Post.
n. 111
Cap 20033
DESIO (MI)

BETAKITS



BATTERY LEVEL BK-002

Indicatore di carica a stato solido per accumulatori. Visualizza lo stato delle batterie mediante l'accensione di tre led; Led verde: tutto bene, Led giallo: attenzione, Led rosso: pericolo. Disponibile BK-001 6 volt, BK-002 12 volt, BK-003 24 volt.

montato L. 6.500 kit L. 5.000

STOP RAT BK-004

Derattizzatore elettronico ad ultrasuoni. Dispositivo elettronico che non uccide i topi ma li disturba al punto di impedire la nidificazione. Area protetta: 70 mq. Potenza di emissione: 14W R.M.S. Frequenza regolabile da 10 KHz a 30 KHz. Dimensioni 155x90x50. Peso 1 Kg.

montato L. 32.500 kit L. 25.000

ZANZARIERE BK-005

Dispositivo elettronico in grado di respingere le zanzare di un raggio di 3 m. Funzionante con batteria 9V. Emette ultrasuoni a frequenza regolabile con un trimmer.

montato L. 4.500 kit L. 3.500

FOTORESIST POSITIVO SPRAY

75 cc L. 3.800

160 cc L. 6.500

SALI SVILUPPO POSITIVO in busta da sciogliere in un litro d'acqua - confezione da 10 buste L. 500

PENNA INDELEBILE DECON-DALO 33 adatta per la produzione diretta dei circuiti stampati con punta di ricambio in feltro infilata sul retro L. 3.500

DETERGENTE per fotoresist e inchiostro indelebile da usarsi dopo l'incisione del circuito stampato L. 500

SALI CLORURO FERRICO SUFFICIENTI PER 1 LITRO di acido corrosivo L. 500

LAMPADA PER FOTOINCISIONE A LUCE ULTRAVIOLETTA Tubo da 21 cm. - Potenza 6 W L. 4.000
(Adatta anche come rivelatore di monete false, filatelia e mineralogia).

REATTORE per lampada U.V. 5x10 150 250 400
L. 2.000 8x10 250 400 600

COPPIA SUPPORTI per lampada U.V. 8x12 300 500 700
L. 200 8x15 360 600 900

PORTA STARTER L. 150 10x15 450 750 1100

STARTER L. 150 10x20 600 1000 1500

RESISTENZE IN BUSTE DA 10 PEZZI A STRATO DI CARBONE 1/4W 5% valori a richiesta entro la gamma standard da 10 ohm a 1 Mohm. ogni busta L. 150

Disponiamo di un fornito magazzino di componenti elettronici. Inviare elenchi dettagliati e se possibile indicare la pagina e il tipo di rivista a cui si riferisce, in quanto disponiamo di una biblioteca delle ultime annate delle riviste specializzate.

PIASTRE PER CIRCUITI STAMPATI

Vetronite
Dim. Resina Vetron. doppia
fenol. faccia

5x8 120 200 300

TUTTI I PREZZI SONO COMPRESIVI DI IVA ORDINE MINIMO L. 5.000.

Spedizione in contrassegno.

Non inviare denaro anticipatamente.

Spese di spedizione a carico del destinatario.

FIDEL

— electronic —

Amplificatore d' antenna AM·FM

Permette la ricezione delle trasmissioni radiofoniche più deboli, amplificandone il segnale di 40 dB in AM e 8 dB in FM.

Di facile installazione, va collegato tra l'antenna ed il radiorecettore.

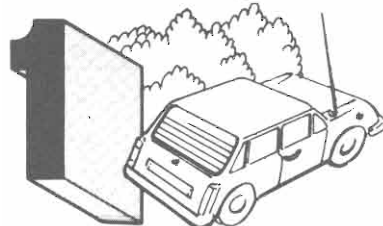
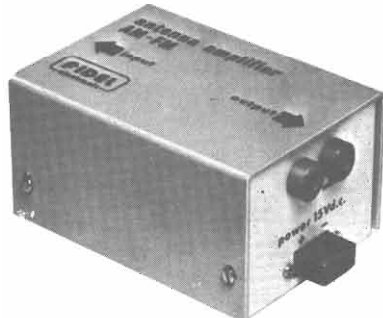

Ideale per autoradio; l'alimentazione si preleva direttamente dalla batteria dell'auto.

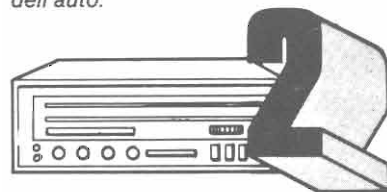

In casa è possibile collegarlo sia ad un normale radiorecettore che al sintonizzatore stereofonico.

L'amplificatore dev'essere collegato ad un alimentatore che eroghi una tensione compresa tra 9 e 15Vc.c.

Distribuito dalla GBC

BIG STAR

(everywhere)

CARATTERISTICHE TECNICHE

Impedenza caratteristica: 52 Ohm.
Frequenza: 27 MHz (40 Canali CB)
Guadagno: 7,8 dB.
Potenza max applicabile: 500 W
SWR: $1 \div 1,1$ a $1 \div 1,5$
Resistenza al vento: 120 Km/h
Altezza: 4,5 mt. circa.

DESCRIZIONE

La **BIG STAR 27** è attualmente la migliore antenna CB omnidirezionale che esiste sul mercato mondiale. E' costruita con alluminio anticorrosione speciale, il collegamento tra base e radiale è stato studiato in modo da ottenere la massima resistenza meccanica. La sua particolare forma, ottenuta dopo anni di studi, permette di avere un lobo di irradiazione circolare che dà la massima penetrazione in trasmissione e la migliore sensibilità in ricezione facilitando notevolmente i DX.



C.T.E. INTERNATIONAL

42011 BAGNOLO IN PIANO (RE) - Via Valli, 15 - Italy - Tel. (0522) 61.623/4-5-6

un modulo per il vostro lavoro



serie RACK INTERNATIONAL



g/e

GANZERLI s.a.s.
via Vialba, 70 - 20026 Novate Milanese (Milano)

ecco i MASTER!

FAI DA TE LE BASETTE

Utilizzando il master si possono realizzare i circuiti stampati con il metodo fotografico avendo la sicurezza di ottenere una basetta incisa assolutamente identica ai disegni del master. La risoluzione è elevatissima e, con un poco di esperienza si raggiungono rapidamente i migliori risultati.

Informiamo quanti sono interessati a realizzare i circuiti stampati con il metodo fotografico che Radio Elettronica mette a disposizione la confezione del materiale chimico comprendente fotoresist, sviluppo, percloruro ferrico per il trattamento a lire 13.000 (tutto compreso).

Non inviate danaro: pagherete al postino al ricevimento del materiale.

